

optiplus

 **B&S**
QUALITY MADE

ATELIER 2020 | 21





Chères opticiennes, chers opticiens,

Vous avez entre les mains notre nouveau catalogue atelier B&S 2020|21. Ce dernier est censé vous accompagner dans votre travail au cours des deux prochaines années. C'est sous la devise **«La santé des lunettes en ligne de mire»** qu'il a été conçu. **«La santé des lunettes»**: voilà une association terminologique que vous ne trouverez dans aucun dictionnaire. Et pourtant cette sorte de néologisme a, selon nous, toute sa légitimité. En effet, des lunettes saines, fonctionnelles et qui s'adaptent parfaitement à la personne qui les porte, c'est le b.a.-ba d'une bonne vue et tout cela se conjugue avec un sentiment de bien-être, de qualité de vie et de confort.

C'est avec une réelle expertise, le doigté de l'artisan et les connaissances techniques nécessaires que vous approvisionnez vos clients. Et pour vous aider dans cette tâche, nous vous livrons des outils de diagnostic fiables, des appareils développés par des professionnels du secteur, des instruments de précision ainsi qu'un grand choix de petites pièces et de fournitures consommables. Organisés selon un concept de style et de couleurs dans l'air du temps, les sept chapitres de notre catalogue vous présentent des solutions à diverses problématiques. Si vous devez, par exemple, retravailler les soudures, vous trouverez le petit outillage qu'il vous faut dans le chapitre C **«Outils de précision pour les opérations complexes»**. Et si vous souhaitez combler les trous de perçage, vous trouverez le gel UV adapté au chapitre E **«Mesures de premiers secours»**. En un rien de temps, vous pourrez finaliser sans problème votre opération et rétablir la santé de votre patient, à savoir ses lunettes.

C'est dans ce but que nous avons étoffé la rubrique **«Trucs et astuces»**. Les processus complexes, les doubles fonctions et autres applications vous y seront clairement expliqués sous forme de séquences illustrées. Dans la section **«Service»** de notre page d'accueil, vous aurez accès à l'intégralité des tutoriels sous forme de clips vidéo. Ils sont d'ailleurs parfaitement adaptés à la formation des apprentis.

Enfin, notre série **«Produit phare»**, qui couvre tous les chapitres, indique les articles sélectionnés qui permettent d'organiser plus efficacement votre travail quotidien. Peu importe qu'il s'agisse de mesures concernant l'adaptation, le nettoyage et la réparation des lunettes ou d'opérations plus complexes telles que le perçage, le fraisage ou la soudure: nous avons même en stock les pièces de rechange les moins courantes telles que les vis spéciales ou les bras de plaquette en titane bêta.

Résultat: une vision on ne peut plus saine dans l'intérêt de vos clients.

Votre équipe B&S



CONSEILS ET ASTUCES

Perfectionnez-vous avec nos tutos imagés qui vous guident pas à pas au travers des étapes



TOP PRODUCT

Articles sélectionnés pour leur design et leur efficacité, facilitant le travail de l'opticien dans son atelier

MACHINES

pour la prévention et le traitement



- A 2 Pupillomètres
- A 6 Frontofocomètres
- A 8 Appareils à ultrasons
- A 12 Appareils à air chaud
- A 18 Raineuses
- A 22 Meuleuses à main
- A 24 Moteurs de polissage
- A 26 Perceuses
- A 31 Appareils de soudure
- A 34 Petites machines
- A 39 Appareil à colorer les verres et accessoires
- A 40 CLAVULUS et accessoires

PINCES

des pinces pour toutes les étreintes



- B 2 Pinces parallèles
- B 4 Aperçu des pinces eLite, Standard
- B 6 Pinces à incliner
- B 8 Pinces à tenir
- B 10 Pinces à ménisquer
- B 12 Conseils et astuces: Pince à cintrer
- B 16 Pinces plates
- B 19 Pinces pour serre-cercle
- B 20 Pinces à ajuster les plaquettes
- B 22 Conseils et astuces: Pinces à ajuster les verres perforés
- B 25 Pinces & pinces coupantes frontale
- B 30 Conseils et astuces: Pouce bionique
- B 33 Pinces à pointer
- B 34 Correcteur d'axe
- B 36 Pinces à enlever les ventouses
- B 38 Pince à poinçonner les montures
- B 39 Pinces coupantes de face et latérale
- B 43 Conseils et astuces: Pince pour charnières à ressort
- B 45 Rangement pour pinces
- B 46 Gaines pour poignées de pinces

OUTILS DE PRECISION

pour opérations pointues



- C 2 Tournevis & tourne-écrous
- C 14 Troisième main
- C 15 Tour bigorne
- C 16 Pincettes
- C 18 Outils de découpe
- C 21 Equarrissoirs
- C 22 Tarauds
- C 24 Conseils et astuces: Protection verre Henry
- C 26 Conseils et astuces: Guide pour fil nylon
- C 27 Outil d'aide pour le montage de lunettes percées
- C 28 Conseils et astuces: Coupe vis
- C 31 Petit outillage
- C 32 Forets et fraises
- C 37 Support pour outils
- C 38 Limes
- C 42 Etaux
- C 43 Scier

OPHTALMOLOGIE

Outils pour le bon diagnostic

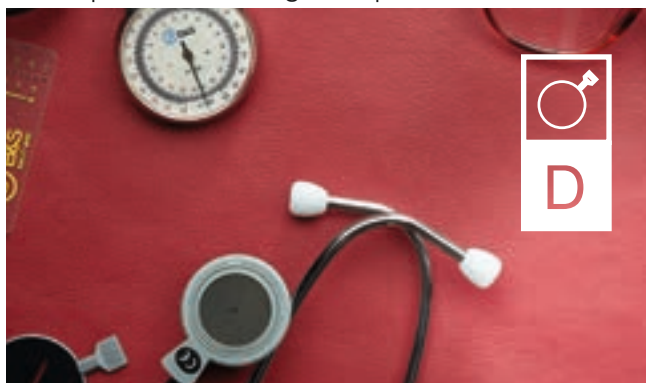

- D 2 Lunettes d'essai
- D 5 Boîtes d'essai
- D 8 Cylindres croisés et réglettes d'équilibrage
- D 10 Cache-œil & Tests de couleur
- D 11 Conseils et astuces: Feuilles de prismes
- D 12 Feuilles optiques
- D 13 Lentilles de presbytie
- D 14 Capsules pour strabisme
- D 15 Feuilles d'occlusion
- D 16 KAANS Patch
- D 17 Assortiment de lunettes de protection
- D 18 Accessoires lentilles de contacts
- D 22 Sphéromètres et palpeurs d'épaisseur
- D 24 Pieds à coulisse
- D 26 Conseils et astuces: Le Cube
- D 28 Pupillomètres

CONSOMMABLES

pour les premiers secours



- E 2 Blocs de fixation et pastilles adhésives
- E 8 Feuilles anti-torsions et de protection du verre
- E 9 Additifs pour eau d'arrosage de meule et pierres à nettoyer
- E 10 Crayons de marquage des verres
- E 11 Gel UV
- E 12 Colles et freins de vis
- E 17 Huiles et nettoyants
- E 20 Poudre de coloration
- E 21 Chiffonnettes désinfectantes
- E 22 Conseils et astuces: Plasti Dip
- E 24 Couleurs et stylos de réparation
- E 27 Conseils et astuces: Polissage
- E 28 Disques de polissage et brosses
- E 30 Cires à lustrer, polir et meuler
- E 32 Outils de ponçage
- E 34 Soudures et fondants

PIÈCES DÉTACHÉES DE LUNETTES

en dosage exact pour des effets ciblés



- F 2 Aperçu des plaquettes
- F 13 Coussinets de nez
- F 14 Conseils et astuces: Coussinets de nez autoadhésifs
- F 16 Conseils et astuces: Bras de plaquettes
- F 17 Bras de plaquettes
- F 20 Aperçu des vis et des écrous
- F 33 Conseils et astuces: Vis 4 en 1
- F 50 Rondelles plates
- F 54 Charnières
- F 58 Aperçu des branches et d'embouts
- F 66 Conseils et astuces: Embouts de sport
- F 74 Conseils et astuces: Gaines rétractables
- F 76 Embouts longs
- F 77 Branches
- F 81 Pièces de rechange pour lunettes percées
- F 84 Fils à drageoir pour lunettes
- F 85 Fils de nylon
- F 86 Matériel de formation

AUXILIAIRES D'ORGANISATION

organisation efficace des traitements



- G 2 Tablette de présentation
- G 3 Pochettes de commandes
- G 5 Etiquettes de prix
- G 6 Péniches
- G 10 Rangement pour petites pièces
- G 14 Miroirs cosmétiques



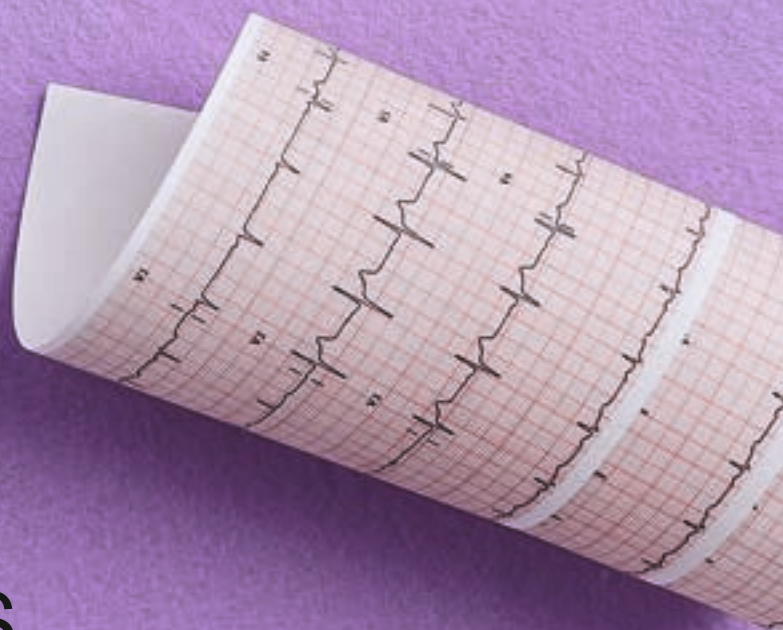

MACHINES

pour la prévention et le traitement



- A 2 Pupillomètres
- A 6 Frontofocomètres
- A 8 Appareils à ultrasons
- A 12 Appareils à air chaud
- A 18 Raineuses
- A 22 Meuleuses à main
- A 24 Moteurs de polissage
- A 26 Perceuses
- A 31 Appareils de soudure
- A 34 Petites machines
- A 39 Appareil à colorer les verres et accessoires
- A 40 CLAVULUS et accessoires



Souvent copié mais jamais égalé!

Le pupillomètre de fabrication japonaise persuade par sa qualité de finition, son ergonomie et son design remarquable. L'utilisation claire et simple, l'affichage digital, la mesure intégrée de la distance verre/œil et bien sûr la superbe conception sont des exemples pour la combinaison parfaite de la forme et de la fonction. Grâce à ce pupillomètre design, votre travail peut se laisser voir deux fois!



Pupillomètre design B & S

Le superbe pupillomètre ergonomique de B & S tient parfaitement dans la main.

- Sélection mesure monoculaire ou binoculaire
- Le point lumineux garantit une lecture facile de reflet cornéen
- Large écran LC à lecture facile avec affichage simultané de la distance pupillaire totale et individuelle
- Changement de la mesure : distance pupillaire ou distance verre/œil
- Mesure continue de la distance pupillaire
- Economie d'énergie avec fonction d'arrêt automatique au bout d'une minute de non-utilisation
- Bouton de réglage de la vision

2385 00

Caractéristiques techniques

Ecran:	Ecran LC
Reflet:	Point lumineux
Plage de mesures Binoculaires:	46,0 à 82,0 mm pas de 0,5 mm
Monoculaires:	23,0 à 41,0 mm pas de 0,5 mm
Distances de mesures possibles:	30, 35, 40, 50, 65 cm; 1,0, 2,0 m; ∞
Alimentation électrique:	4 x 1,5 V Micro (type AAA)
Dimensions (l x h x p):	155 x 52 x 220 mm
Poids:	655 g avec les piles

Garantie de  36 mois!



Pour les **pièces détachées**, contactez votre distributeur.



Pupillomètre

Pupillomètre avec affichage digital pour une mesure simple et précise de l'écart pupillaire.

- Sélection mesure monoculaire ou binoculaire
- Le point lumineux garantit une lecture facile du reflet cornéen
- Large écran LC à lecture facile avec affichage simultané de la distance pupillaire totale et individuelle
- Changement de la mesure : distance pupillaire ou distance verre/œil
- Bouton de réglage de la vision

Caractéristiques techniques

Ecran:	Ecran LC
Reflét:	Point lumineux
Plage de mesures	
Binoculaires:	45,0 à 82,0 mm pas de 0,5 mm
Monoculaires:	22,5 à 41,0 mm pas de 0,5 mm
Distances de mesures possibles:	30, 35, 40, 50, 65 cm; 1,0, 2,0 m; ∞
Alimentation électrique:	2 x 1,5 V Mignon (type AA)
Dimensions (l x h x p):	166 x 63 x 221 mm
Poids:	680 g

2387 00

Garantie de  12 mois!

 Pour les pièces détachées, contactez votre distributeur.





RIGHT 32.0 PD 63.5 LEFT 31.5

MAIN

PD/LD

5

30 35 40 50 65 100 200 ∞
DISTANCE



Frontofocomètre automatique BS-4000 WF

- Technologie Sensor Hartmann
- Écran tactile LCD couleur
- Mesure automatique
- Système automatique de mesure pour les verres progressifs
- Mesure de la perméabilité aux UV et de l'écart pupillaire
- Mode «lentilles de contact»
- Affichage du prisme qui en résulte
- Imprimante thermique intégrée

2357 10

Garantie de  12 mois!

 Pour les **pièces détachées**, contactez votre distributeur.

Exclusivité B & S

Accessoires pour BS-4000 WF

Cartouches d'encre

- Pour verres de lunettes sans revêtement et **(super)hydrophobes**
- Bon contraste pour le centrage et le glantage, ainsi que pour les verres de lunettes teintés

Blanc

2357 60  3 pièces



Papier d'impression

- Largeur du rouleau: 55 mm
- Diamètre du rouleau: 25 mm

2357 51  3 rouleaux

2357 52  10 rouleaux





Frontofocomètre Okular

- Possibilité d'ajuster l'angle du corps
- Utilisation facile
- Marquage clair et distinct des mesures
- Lecture intérieure
- Avec compensateur de prismes
- Système de marquage: coussins d'encre

Accessoires standards:

- 1 coussin d'encre, 1 encre, 1 protection anti poussière

2355 20

Garantie de  12 mois!



Pour les **pièces détachées**, contactez votre distributeur.



Accessoires pour frontofocomètre Okular

Encre pour Okular SBM

2355 19

Aperçu des données techniques de tous les appareils

Caractéristiques techniques	2357 10 BS-4000 WF	2355 20 Okular
Plage de mesure		
Puissance sphérique:	- 25 à + 25 dpt.	- 25 à + 25 dpt.
Puissance cylindrique:	- 10 à + 10 dpt.	- 25 à + 25 dpt.
Position de l'axe:	0° à 180°	0° à 180°
Addition:	0 à 10 dpt.	toutes dans le domaine de mesure
Compensateur de prismes:	0 à 15 Δ	0 à 20 Δ
Unités de mesure		
Dioptries:	0,01/0,12/0,25 dpt.	0,125 dpt. à ± 5,0 dpt. 0,25 dpt. à ± 5,0 dpt.
Prismes:	0,01/0,12/0,25 Δ	0,5 dpt. à ± 2,0 dpt. 1,0 dpt. à ± 2,0 dpt.
Affichage prismes:	Coordonnées cartésiennes et polaires	Coordonnées polaires
Mesures		
Rayon de mesure Ø 8 mm:	X	
Distance pupillaire 50 à 86 mm (tranches de 0,5 mm):	X	
Transmission UV 0 à 100 % (375 nm):	X	
Objets mesurés verres standards:	X	X
Objets mesurés verres bi-focaux:	X	X
Objets mesurés verres tri-focaux:	X	X
Objets mesurés verres progressifs:	X	
Objets mesurés lentilles de contact:	X	
Affichage à l'écran		
Ecran tactile couleur:	X	
Communication externe		
Interface série RS-232C:	X	
Généralité		
Imprimante thermique:	X	
Puissance nominale:	25 W	35 W
Puissance consommée en 10 min:	0,0042 kWh	0,0058 kWh
Tension nominale:	240 V	240 V
Dimensions (l x h x p):	161 x 372 x 222 mm	150 x 450 x 280 mm
Poids:	5,5 kg	4,9 kg

Appareils de nettoyage OPTOSONIC! Les appareils professionnels fabrication allemande.

Résultats optimisés

- Nettoyage parfait grâce à la technologie adaptée 37 kHz
- Fonction Sweep pour une fréquence d'ultrasons optimale dans le bac entier
- Fonction de dégazage pour un nettoyage efficace

Equipement complet

- Bac de nettoyage en acier spécial résistant à la corrosion – permet un nettoyage rapide et efficace
- Boîtier en acier spécial, extrêmement robuste et facile à nettoyer
- Couvercle qui diminue la nuisance acoustique

Utilisation simple

- Eléments de commande étanches et faciles d'utilisation
- Commutateur rotatif pour une présélection du temps de nettoyage de 1 à 30 minutes
- Affichage LED pour un aperçu rapide

OPTOSONIC Silence «Le classique silencieux»

- Adapté pour le magasin car particulièrement silencieux
- Nettoyage avec 80 KHz
- Appareil compact avec bac de 0,8 l

2977 00

Caractéristiques techniques	
Bac mobile (l x h x p):	190 x 60 x 85 mm
Capacité du bac:	environ 0,8 l
Fréquence:	80 kHz
Puissance nominale:	30 W
Puissance consommée en 10 min:	0,005 kWh
Tension nominale:	230 V
Dimensions extérieures (l x h x p):	206 x 178 x 116 mm
Poids:	2 kg
Panier (option):	2971 02, 2974 10



Garantie de  36 mois!





OPTOSONIC «Le classic»

- Appareil compact avec bac de 0,8 l

2974 00

Garantie de **36** mois!

Pour les **pièces détachées**, contactez votre distributeur.



OPTOSONIC «Le grand»

- Appareil confortable avec bac de 2,8 l
- Sur le coté, bouton de vidange du liquide. Sortie à l'arrière de l'appareil
- Poignée en plastique
- Plus de puissance donc nettoyage plus efficace

2975 00

Garantie de **36** mois!

Pour les **pièces détachées**, contactez votre distributeur.



OPTOSONIC «Le grand – Avec chauffage»

Mêmes caractéristiques que le N° 2975 00, avec en plus:

- Démarrage possible du processus de nettoyage avec ou sans réglage de la température
- Protection du chauffage pour éviter les utilisations à sec, pour un meilleur nettoyage.
- Bouton d'ajustement de la température (de 30 à 80°, 5 positions)
- LED d'affichage de la température du liquide, désirée et actuelle

2976 00

Garantie de **36** mois!

Pour les **pièces détachées**, contactez votre distributeur.



Caractéristiques techniques	2974 00	2975 00	2976 00
Bac mobile (l x h x p):	190 x 60 x 85 mm	240 x 100 x 137 mm	240 x 100 x 137 mm
Capacité du bac:	environ 0,8 l	environ 2,8 l	environ 2,8 l
Fréquence:	37 kHz	37 kHz	37 kHz
Puissance nominale:	30 W	80 W	280 W, incl. avec 200 W pour le chauffage intégré
Puissance consommée en 10 min:	0,005 kWh	0,0133 kWh	0,0467 kWh
Tension nominale:	230 V	230 V	230 V
Dimensions extérieures (l x h x p):	206 x 178 x 116 mm	300 x 214 x 179 mm	300 x 214 x 179 mm
Poids:	2 kg	3,3 kg	3,3 kg
Panier (option):	2971 02, 2974 10	2975 10	2975 10

Elmasonic P30H

- Technologie multi-fréquence à 37/80 Hz
- 37 kHz pour le nettoyage standard et
- Très silencieux
- Grand confort d'utilisation avec bac de 2,8 l
- Bouton de vidange du liquide sur le côté
- Poignée en plastique
- Plus de puissance donc nettoyage plus efficace
- Démarrage possible du processus de nettoyage avec ou sans réglage de la température
- L'élément de chauffe est protégé contre le fonctionnement à sec pour une meilleur efficacité de nettoyage
- Bouton d'ajustement de la température (de 30 à 80°, 5 positions)
- LED d'affichage de la température du liquide, désirée et actuelle

2978 00

Garantie de  36 mois!

 Pour les **pièces détachées**, contactez votre distributeur.

Caractéristiques techniques	
Bac mobile (l x h x p):	240 x 100 x 137 mm
Capacité du bac:	environ 2,8 l
Fréquence:	37 kHz, 80 kHz
Puissance nominale:	350 W 320 W compris pour le chauffage intégré result
Puissance consommée en 10 min:	0,0583 kWh
Tension nominale:	230 V
Dimensions extérieures (l x h x p):	300 x 214 x 179 mm
Poids:	3,3 kg
Panier (option):	2975 10



Appareil à ultrasons intégré

- Nouvel appareil compact : bac et générateur dans un boîtier, panneau de commande avec minuterie séparée
- Avec conduit d'écoulement intégré pour le montage dans la table de travail
- Technique identique à l'appareil N° 2974 00 (voir page A 9); comme par exemple, la fonction de modulation de la fréquence pour une distribution optimale des vibrations
- Disponible en option: Conteneur de rinçage intégré N° 2970 11, sans vidange

2970 10

Garantie de  36 mois!

 Pour les **pièces détachées**, contactez votre distributeur.

Caractéristiques techniques	
Bac mobile (l x h x p):	190 x 60 x 85 mm
Capacité du bac:	environ 0,8 l
Fréquence:	37 kHz
Puissance nominale:	30 W
Puissance consommée en 10 min:	0,005 kWh
Tension nominale:	230 V
Dimensions extérieures (l x h x p):	206 x 178 x 116 mm
Poids:	2 kg
Panier (option):	2974 10





Accessoires

Bac de rinçage 297010

Sans drain.

2970 11

190 x 75 x 85 mm

740 g



Panier

Convient à appareils à ultrasons N° 2970 10, 2974 00 et 2977 00.

2974 10

177 x 35 x 74 mm sans poignées 211 g



Panier

Convient à appareils à ultrasons N° 2975 00, 2976 00 et 2978 00.

2975 10

200 x 55 x 107 mm sans poignées 400 g



Panier en plastique

Convient à appareils à ultrasons N° 2970 10, 2974 00 et 2977 00.

2971 02

185 x 47 x 85 mm 49 g



Vous trouverez notre OPTOCLEAN et le concentré de nettoyage à la page E 19.

Un appareil indispensable pour tous les opticiens qui attachent de l'importance à un travail confortable et à un design remarquable.

L'appareil transmet une image de compétence et est parfait pour le travail dans le magasin. L'OPTIFORMA peut être incorporé dans la table. Les lunettes sont chauffées silencieusement. Le réglage digital de la température et de la durée pour effectuer un travail précautionneux sur les matériaux délicats est le signe d'un vrai produit de qualité fabriqué en Allemagne.



OPTIFORMA Profi

- Silencieux
- Réglage continu de la température et de la durée par affichage à cristaux liquides et par touches
- Utilisation à l'aide d'un menu et par affichage de textes
- Protection intégrée en cas de surchauffe
- Arrêt automatique en cas d'inclinaison de l'appareil
- Phase de refroidissement automatique
- Possibilité de montage dans la table de l'atelier ou du magasin, profondeur d'installation: 145 mm
- Avec modèle d'installation pour plan de travail jusqu'à 28 mm d'épaisseur maximum
- Distance des ventilations à air: 45 mm
- Élément pour chauffage ponctuel

 Noir/Gris

2872 01

Calibre de perçage pour OPTIFORMA-Profii N° 2872 ..

2872 25

Caractéristiques techniques

Réglage de la température:	60 à 140 °C
Durée de fonctionnement réglable:	50 à 249 s
Protection contre la surchauffe grâce à un commutateur thermostatique	
Puissance nominale:	800 W
Puissance consommée en 10 min:	0,1333 kWh
Tension nominale:	230 V
Dimensions (l x h x p):	230 x 228 x 275 mm
Poids:	2,1 kg

Garantie de  36 mois!

 Pour les pièces détachées, contactez votre distributeur.



● Design-
Zentrum
Nordrhein-
Westfalen

Innovations dans la conception
Récompense pour une
conception de grande qualité



OPTIFORMA Standard

- Réglage continu de la température à l'aide d'un potentiomètre
- Élément pour chauffage ponctuel
- Arrêt automatique en cas d'inclinaison de l'appareil
- Protection en cas de surchauffe
- Distance des ventilations à air: 45 mm

 Noir/Gris

2871 01

Caractéristiques techniques

Réglage de la température:	80 à 140 °C
Protection contre la surchauffe grâce à un commutateur thermostatique	
Puissance nominale:	800 W
Puissance consommée en 10 min:	0,1333 kWh
Tension nominale:	230 V
Dimensions (l x h x p):	170 x 228 x 190 mm
Poids:	1,5 kg

Garantie de  36 mois!

 Pour les **pièces détachées**, contactez votre distributeur.

Le classique optimisé

Une étude sur la répartition optimale de la température a été faite en collaboration avec l'école technique supérieure d'Aalen. Il en résulte cette nouvelle génération d'OPTIMONSUN.

Ce produit de marque allemande répond aux exigences les plus strictes. La version électronique propose un troisième programme supplémentaire qui a été conçu pour le traitement du bois et de la corne à haute température (180–230 °C).

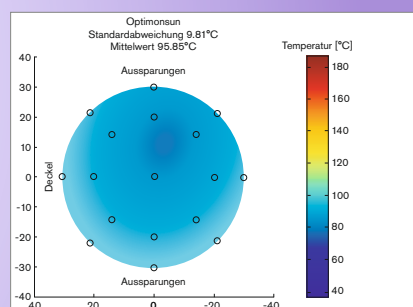
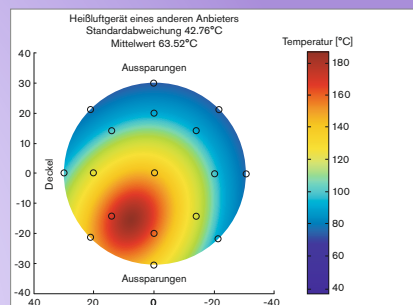

Design appareils à air chaud OPTIMONSUN

- Nouveau design avec répartition uniforme de la température dans le godet
- Manipulation confortable des lunettes grâce à l'ouverture optimisée du godet
- Protection en cas de surchauffe
- Avec godet en plastique Ø 85 mm, largeur de la fente 30 mm, profondeur de la fente 34 mm
- Avec buse de réchauffement ponctuel
- Câble spiralé de 2,5 m (câble normal de 2 m pour la version encastrable)



2865 ..

Design appareils à air chaud OPTIMONSUN électronique

Caractéristiques techniques comme 2865 .., avec options supplémentaires:

- Détecteur de mouvement pour une utilisation confortable
- 3 programmes (marche continue, 10 minutes, programme pour matériaux corne/bois jusqu'à 230 °C)
- Commande électronique pour maintenir la température constante, réglable
- Coupure automatique après 3 heures
- Jet de chauffage supplémentaire compris



2866 ..

Caractéristiques techniques	2865 ..	2866 ..
Température:	180 °C	min. 60 °C, max. 230 °C
Température en cas d'utilisation des buses:	max. 200 °C	max. 240 °C
Réglage de la température:	non	pas de 10°
Puissance nominale:	155 W	300 W
Puissance consommée en 10 min:	0,0258 kWh	0,0499 kWh
Tension nominale:	230 V	230 V
Dimensions (l x h x p):	190 x 265 x 190 mm	190 x 265 x 190 mm
Poids:	1,7 kg	1,7 kg

Garantie de  36 mois!

 Pour les pièces détachées, contactez votre distributeur.



2867 ..

Appareil à air chaud OPTIMONSUN

- Avec godet en plastique Ø 85 mm, largeur de la fente 30 mm, profondeur de la fente 20 mm
- **Sans** commande pour maintenir la température constante
- Habitacle en métal
- Câble en spirale de 2 m

2867 ..

Garantie de  36 mois!



Pour les **pièces détachées**, contactez votre distributeur.



2867 01
Noir
Métallisé



2867 10
Gris
Métallisé



2867 15
Bleu



2867 22
Blanc

Appareil à air chaud OPTIMONSUN électronique

Caractéristiques techniques comme 2867 ..
avec options supplémentaires:

- Commande électronique pour maintenir la température constante, température réglable

2869 ..

Garantie de  36 mois!



Pour les **pièces détachées**, contactez votre distributeur.



2869 01
Noir
Métallisé



2869 10
Gris
Métallisé



2869 15
Bleu



2869 22
Blanc

2869 ..



Caractéristiques techniques	2867 ..	2869 ..
Température:	max. 180 °C	min. 65 °C, max. 180 °C
Température en cas d'utilisation des buses:	max. 200 °C	max. 200 °C
Réglage de la température:	non	réglage continu
Puissance nominale:	215 W	250 W
Puissance consommée en 10 min:	0,0358 kWh	0,0417 kWh
Tension nominale:	230 V	230 V
Dimensions (l x h x p):	100 x 250 x 160 mm	100 x 250 x 160 mm
Poids:	1,3 kg	1,7 kg

Appareil à air chaud Fata Up Plus/Fata Up

- Appareil très silencieux et performant
- Utilisation très facile avec ou sans réglage de la température
- Avec buse de réchauffement ponctuel

Fata Up Plus (avec contrôle de la température)

Blanc Noir

2878 00

2878 01

Fata Up (sans contrôle de la température)

Blanc Noir

2878 10

2878 11



Caractéristiques techniques

Température:	0–150 °C
Puissance nominale:	350 W
Puissance consommée en 10 min:	0,0583 kWh
Tension nominale:	230 V
Dimensions (l x h x p):	120 x 320 x 180 mm
Poids:	1,9 kg

Garantie de **60** mois!

 Pour les **pièces détachées**, contactez votre distributeur.

Appareil à air chaud Zita Plus

- Commande électronique pour maintenir la température constante
- Réglage continu
- Distance des ventilations à air: 35 mm
- Avec buse de réchauffement ponctuel
- Habitable en métal

2875 00

Caractéristiques techniques

Température niveau I:	à 75 °C
Température niveau II:	à 150 °C
Puissance nominale:	900 W
Puissance consommée en 10 min:	0,1499 kWh
Tension nominale:	230 V
Dimensions (l x h x p):	144 x 213 x 200 mm
Poids:	1,46 kg

Garantie de **60** mois!

 Pour les **pièces détachées**, contactez votre distributeur.





Appareil à air chaud Maga S

- Très puissante chaufferette d'atelier avec deux côtés chauffants
- Deux positions électroniques de contrôle de la température
- Distance des ventilations à air: 45 mm
- Avec buse de réchauffement ponctuel
- Habitacle en métal

2876 00

Caractéristiques techniques	
Température niveau I:	à 75 °C
Température niveau II:	à 150 °C
Puissance nominale:	1.500 W
Puissance consommée en 10 min:	0,2499 kW
Tension nominale:	230 V
Dimensions (l x h x p):	190 x 215 x 315 mm
Poids:	3 kg



Garantie de **60 mois!**

 Pour les **pièces détachées**, contactez votre distributeur.

VENTILETTE modèle 3

- Avec godet en plastique Ø 80 mm, largeur de la fente 30 mm
- Habitacle et pied en fonte légère
- Fonctionnement silencieux grâce au moteur monté sur caoutchouc
- Moteur universel pour courant continu et alternatif
- Charbons de friction du moteur particulièrement longs, permettant d'augmenter la longévité
- Avec commutateur pour air chaud et froid

2861 22



VENTILETTE modèle 3, électronique

- Comme le N° 2861 22, mais avec réglage continu

2861 42



Caractéristiques techniques	2861 22	2861 42
Température niveau:	jusqu'à 160 °C max.	40 à 200 °C (réglage continu)
Puissance nominale:	450 W	800 W
Puissance consommée en 10 min:	0,0749 kWh	0,1333 kWh
Tension nominale:	230 V	230 V
Dimensions (l x h x p):	275 x 135 x 145 (Ø socle) mm	275 x 135 x 145 (Ø socle) mm
Poids:	1,3 kg	1,6 kg

Garantie de **36 mois!**

 Pour les **pièces détachées**, contactez votre distributeur.

L'original du Japon est tout simplement imbattable:

Des matériaux de qualité supérieure comme les coussinets en cuivre ou les roulements à billes, la technologie au point du moteur et une expérience de longue date assurent au «japonais compact» une grande fiabilité et une longue durée de vie même en cas d'utilisation continue. Idéal pour le travail de rainurage régulier. Ce sont des arguments décisifs pour nous et c'est pourquoi nous vous conseillons cette raineuse fabriquée au Japon.



Raineuse TAKUBOMATIC

- Les grandes roulettes de guidage spécialement soutenues
- permettent aussi le rainurage des formes de verres difficiles
- Réglage continu du niveau de rainurage
- Meule parallèle pour face arrière possible
- 4 modes de commande au choix:
 - Rainurage contrôlé, parallèle à la face avant ou arrière
 - Rainurage libre
 - Rainurage commandé manuellement
- Une adaptation à la courbure du verre n'est pas nécessaire
- Par un changement rapide avec l'adaptateur N° 2893 20, il est possible d'effectuer une entaille Lenti
- Avec meules de rainurage standard (0,55 mm) et adaptateur pour demi-lunettes

2894 00N

Caractéristiques techniques

Profondeur de la rainure:	0 à 0,7 mm
Largeur de la rainure:	0,55 mm
Épaisseur des bords de verres:	1,5 (min.) à 11 mm (max.)
Diamètre du verre:	25 (min.) à 70 mm (max.)
Temps de rainurage (verre):	environ 40 s/verre
Puissance nominale:	57 W
Puissance consommée en 10 min:	0,0095 kWh
Tension nominale:	230 V
Dimensions (l x h x p):	170 x 160 x 210 mm
Poids:	2,7 kg

Garantie de  **36 mois!**

 Pour les **pièces détachées**, contactez votre distributeur.



Grandes roulettes de guidage spécialement soutenues, aussi pour le rainurage des formes de verre difficiles



Longue durée de vie des roulements à billes en raison de la protection contre les éclaboussures d'eau



Les disques de silicone souple assurent une bonne prise des verres et une répartition uniforme de la pression lors du serrage



Les deux guidages pour le verre possèdent chacun des roulettes en plastique réglables de façon précise permettant ainsi un positionnement précis au-dessus de la meule de rainurage

Pièces détachées pour l'appareil N° 2894 00N et 2894 00 (épuisé)

Pour 2894 00N	Pour 2894 00	Description
2893 05N	2893 05	Chape de jalonnement pour meule 0,55 mm
2893 06	2893 06	Courroie pour raineuse
2893 09	2893 09	Crayon de guidage avec ressort
2893 10	2893 10	Roulement à billes pour arbre de transmission (meule)
2893 13	2893 13	Broche de centrage
2893 14	2893 14	Caoutchouc blanc pour adaptateur lunettes (grand)
2893 15	2893 15	Adaptateur pour demi-lunettes (petit)
2893 26	2893 26	Caoutchouc de rechange pour adaptateur demi-lunettes (petit)
2894 04N	2894 04	Chape de jalonnement pour meule 1,20 mm
2894 06	2894 06	Manche de serrage droit, complet
2894 29	2894 29	Vis pour meule
-	2894 43	Bouton rotatif pour manche de serrage droit, pour tous les appareils anciens jusqu'au n° de série 2979 72
2894 51N	2894 51	Levier gauche et droit, complet
2894 52N	2894 52	Levier gauche complet
2894 53N	2894 53	Levier droit complet
2894 54N	2894 54	Rouleau gauche
2894 55N	2894 55	Rouleau droit

Raineuse

- Grandes roulettes de guidage pour le rainurage des formes
- de verres difficiles
- Réglage du niveau de rainurage
- Possibilité de faire la rainure parallèle à la face arrière
- 4 modes de commande au choix:
 - Rainurage contrôlé, parallèle à la face avant ou arrière
 - Rainurage libre
 - Rainurage commandé manuellement
- Une adaptation à la courbure du verre n'est pas nécessaire
- Avec meules de rainurage standard N° 2898 33 (0,55 mm)

2899 00N



Caractéristiques techniques

Profondeur de la rainure:	0 à 0,7 mm
Largeur de la rainure:	0,55 mm
Épaisseur du verre:	1,5 à max. 11 mm
Taille minimale d'une forme plate avec coins arrondis:	22 x 56 mm
Temps de rainurage (verre):	environ 40 s/verre
Puissance nominale:	100 W
Puissance consommée en 10 min:	0,0167 kWh
Tension nominale:	220 V
Dimensions (l x h x p):	170 x 152 x 220 mm
Poids:	2,9 kg

Garantie de  36 mois!

 Pour les **pièces détachées**, contactez votre distributeur.



Pièces détachées pour l'appareil N° 2899 00N

Pour 2899 00N	Pour 2899 00	Description
2898 13	2898 13	Bouton rotatif pour manche de serrage droit, avec vis
2898 14	2898 14	Manche de serrage droit, complet
2898 23	2898 23	Roulement à billes pour arbre de transmission
2898 24	2898 24	Courroie de transmission
2899 01 N	2899 01	Table de raineuse, complète
2899 03N	2899 03	Chape de jalonnement pour meule 0,55 mm
2899 10N	-	Chape de jalonnement pour meule 1,05/1,20 mm
2899 19N	-	Meule en plastique, gauche
2899 20N	-	Meule en plastique, droite



Consommables et accessoires pour les rainuses

Un petit détail fait la différence:

Les meules de rainurage fabriquées en France ont une longue durée de vie grâce à leur revêtement diamanté spécial. Le positionnement centré de l'axe garantit un roulement circulaire précis. La rainuse B & S peut ainsi travailler de façon optimale. L'investissement en vaut la peine.



Petites meules diamantée

- Spécialement pour le polycarbonate avec entaille
- Pour largeur de rainures: 0,55 mm
- Diamètre extérieur: 25 mm
- Convient à N° 2894 00, 2894 00N, 2898 00, 2899 00 et 2899 00N



2894 58

- Pour largeur de rainures: 0,55 mm
- Diamètre extérieur: 25 mm
- Convient à N° 2894 00, 2894 00N, 2898 00, 2899 00 et 2899 00N



2893 01

- Pour largeur de rainures: 1,05 mm
- Diamètre extérieur: 25 mm
- Convient à N° 2894 00, 2894 00N, 2898 00, 2899 00 et 2899 00N



2893 18

- Pour largeur de rainures: 1,23 mm
- Diamètre extérieur: 25 mm
- Convient à N° 2894 00, 2894 00N, 2898 00, 2899 00 et 2899 00N



2894 03

Petites meules diamantée

- Pour largeur de rainures: 0,55 mm
- Diamètre extérieur: 25 mm
- Convient à N° 2894 00, 2894 00N, 2898 00, 2899 00 et 2899 00N



2898 33

Adaptateur pour demi-lunette

- Convient à N° 2894 00 et 2894 00N



2893 15  1 paire

Adaptateur pour réalisation pour N° 2894 00N

- Constitué de disque diamanté N° 2893 21 et plateau de pose N° 2893 25
- Réduction possible de la marge: à 2 mm
- Convient à N° 2894 00 et 2894 00N



2893 20  230 g

Petites meules diamantée

- Pour réalisation entaille Lenti
- En pièce de rechange pour adaptateur N° 2893 20



2893 21

Chanfreineuse pour biseaux en V

- Surface de polissage final avec écrou biseauté
- Carter en plastique compact et robuste
- Sélecteur de mode pour changer le sens de rotation
- Disque diamanté d'une largeur de 34 mm avec biseau en V

2927 10

Caractéristiques techniques	
Vitesse de rotation:	2.800 t/min
Dimensions de la meule diamantée:	Ø 100 mm, largeur 34 mm
Grain:	2,5 mm
Puissance nominale:	75 W
Puissance consommée en 10 min:	0,0125 kWh
Tension nominale:	220–240 V
Dimensions (l x h x p):	180 x 180 x 260 mm
Poids:	5 kg

Garantie de  12 mois!

 Pour les **pièces détachées**, contactez votre distributeur.



Meuleuse à main avec capteur

- Polissage fin et pré-polissage avec rainure à facette
- **Avec capteur à infrarouge** pour un travail confortable
- Boîtier plastique, compact et robuste
- Sélecteur pour modifier le sens de marche
- Meule diamantée de 35 mm de large avec facette en V

2928 10

Caractéristiques techniques	
Vitesse de rotation	2.000 t/min
Dimensions de la meule diamantée:	Ø 100 mm, largeur 35 mm
Grain:	2 mm
Puissance nominale:	150 W
Puissance consommée en 10 min:	0,0249 kWh
Tension nominale:	220–240 V
Dimensions (l x h x p):	225 x 175 x 360 mm
Poids:	7,5 kg

Garantie de  12 mois!

 Pour les **pièces détachées**, contactez votre distributeur.



Meuleuse à main

- Polissage fin et pré-polissage avec rainure à facette
- Boîtier plastique, compact et robuste
- Sélecteur pour modifier le sens de marche
- Meule diamantée de 35 mm de large avec facette en V

2928 00

Caractéristiques techniques	
Vitesse de rotation:	2.000 t/min
Dimensions de la meule diamantée	Ø 100 mm, largeur 35 mm
Grain:	2 mm
Puissance nominale:	150 W
Puissance consommée en 10 min:	0,0249 kWh
Tension nominale:	220–240 V
Dimensions (l x h x p):	225 x 275 x 360 mm
Poids:	7,5 kg

Garantie de  12 mois!

 Pour les **pièces détachées**, contactez votre distributeur.





L'original du Japon

La meuleuse à main classique avec une durée de vie inégalée et une roue de meulage de très haute qualité. Les meules diamantées de qualité supérieure sont minutieusement fabriquées afin de garantir une rotation uniforme. Une aide fiable dans votre atelier!

Meuleuse à main TAKUBOMATIC disponible en 2 modèles

- Bouton interrupteur pour modifier le sens de marche
- Disque diamanté de qualité supérieure de 30 mm de large disponible en plusieurs modèles, particulièrement durable



Caractéristiques techniques

Vitesse de rotation:	1.800 t/min
Dimensions de la meule diamantée:	Ø 100 mm, largeur de 30 à 32 mm
Grain:	1,2 mm
Puissance nominale:	97 W
Puissance consommée en 10 min:	0,0162 kW
Tension nominale:	230 V
Dimensions (l x h x p):	220 x 280 x 360 mm
Poids:	8 kg

Garantie de **36** mois!



Pour les **pièces détachées**, contactez votre distributeur.

Meuleuse à main

Modèle avec disque diamanté
Polissage fin avec rainure à facette et épaulement

2923 00

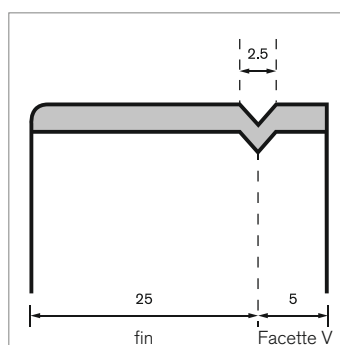

Meuleuse à main

Modèle avec disque diamanté
Polissage fin avec rainure à facette et pré-polissage

2925 00

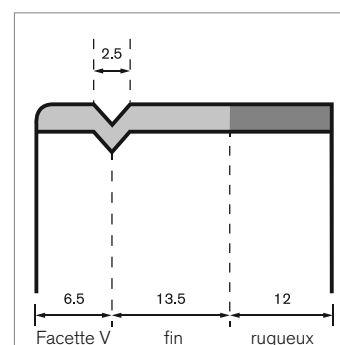

«La force pure» sous un nouvel aspect

Nous avons longtemps cherché un moteur de polissage «Made in Germany» qui répond aux exigences de B&S. Voici ce qu'il peut faire: importante puissance de traction et réglage continu de la vitesse à droite et à gauche. Et voici ce qu'il sait particulièrement bien faire: possibilité de polir des matériaux fragiles comme le polycarbonate grâce aux premières vitesses de rotation faibles. Un axe flexible en option permet d'élargir le domaine d'utilisation. Ce moteur de polissage est le produit parfait pour toute personne qui souhaite effectuer un polissage efficace.



Moteur de polissage B & S, rotation droite/gauche

- Moteur à courant triphasé commandé par fréquences
- Rotation droite/gauche
- Roulement à billes à entretien modéré
- Peu de nuisance acoustique
- Puissance 300 W
- Conçu pour une utilisation continue
- Avec pointe de polissage à gauche et à droite

2967 00

Caractéristiques techniques

Vitesse de rotation:	0 à 6000 t/min (réglage continu)
Hauteur de l'axe:	111 mm
Puissance nominale:	300 W
Puissance consommée en 10 min:	0,0499 kWh
Tension nominale:	230 V
Dimensions (l x h x p):	250 x 170 x 172 mm
Poids:	11 kg

Garantie de  36 mois!

 Pour les pièces détachées, contactez votre distributeur.



Pointes de rechange pour les moteurs de polissage N° 2967 00 et 2966 00 (épuisé)

Pointe de polissage à gauche

Avec filetage à droite.

2966 22

∅ 14 mm (Trou)

—|— environ 115 mm



Pointe de polissage à droite

Avec filetage à gauche.

2966 23

∅ 10 mm (Trou)

—|— environ 115 mm



Lors de l'achat de pointes de polissage pensez à la direction du levier du MULTIFIX. **En position de marche à droite (le disque tourne vers l'utilisateur):**
Gauche: pointe de polissage N° 2966 22 – Droite: pointe de polissage N° 2966 23

LUX moteur de polissage

- Avec deux pointes coniques (filetages droit et gauche) et avec un support pour disque de meulage
- Deux vitesses différentes
- N'est pas conçu pour une utilisation continue (max. 20 min)

2968 00



Vous trouverez les meules et les matières à polir à partir de la page E 27.

Caractéristiques techniques

Vitesse de rotation:	1.400 et 2.800 t/min
Puissance nominale:	300 W
Puissance consommée en 10 min:	0,0499 kWh
Tension nominale:	230 V
Dimensions (l x h x p):	250 x 300 x 150 mm
Poids:	5,5 kg

Garantie de **36 mois!**



Pour les **pièces détachées**, contactez votre distributeur.

Collecteur de poussière universel pour côté droit ou côté gauche

- Structure en métal avec coque en plastique retirable

2968 20

Caractéristiques techniques

Dimensions (l x h x p):	185 x 280 x 270 mm
Poids:	2,75 kg



Perceuse pour verres de lunettes automatique

Pour le perçage et le fraisage

- Saisie simple et rapide des coordonnées de chaque trou de perçage à l'aide des anciens verres ou des verres modèles
- Enregistrement de toutes les coordonnées de chaque trou de perçage pour la monture actuellement échantillonnée
- **Les trous de perçage enregistrés démarrent automatiquement les uns après les autres, l'opération de perçage fonctionne automatiquement pour tous les trous de perçage**
- Très bons résultats en un clin d'œil

Contenu de la livraison:

- Gabarit pour les verres N° 2889 01
- Forets (1,0; 1,2; 1,4; 1,5; 1,6; 1,7; 2,0)
- Fraises (0,8; 1,1; 1,2; 1,4)
- Kit forets-fraises pour plastique N° 2035 50

2890 30

Caractéristiques techniques

Vitesse de rotation:	0 à 3.000 t/min
Puissance nominale:	50 W
Puissance consommée en 10 min:	0,0083 kWh
Tension nominale:	230 V
Dimensions (l x h x p):	300 x 225 x 270 mm
Poids:	5 kg

Garantie de  12 mois!

 Pour les pièces détachées, contactez votre distributeur.

Kit de marquage

2889 01



Vous trouverez notre forets et fraises à partir de la page C 32.

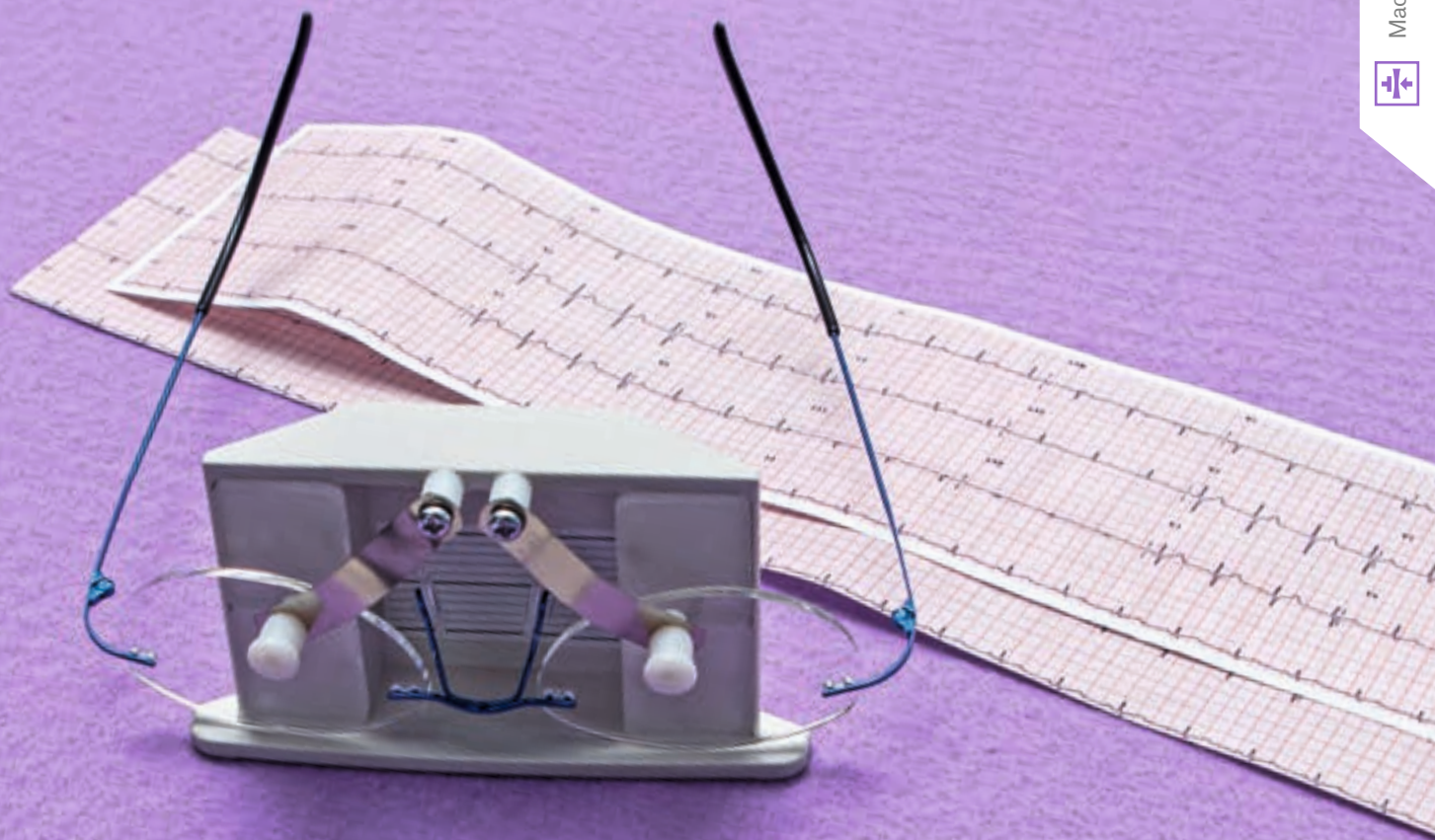

Centre de perçage

Percer, fraiser et entailler - toutes les exigences des lunettes percées modernes sont satisfaites facilement grâce à ce centre de perçage proposé à un prix très avantageux.

- Perce, fraise et entaille avec précision les deux bloqués côte à côte
- Peut être utilisé en perçage fixe ou manuel
- Usage facile du plateau gradué
- Stockage pour mèches, forets et petit matériel
- Plateau gradué avec échelle millimétrée, également disponible à l'unité: N° 2191 11
- Possibilité d'inclinaison pour minimiser les ajustages de la monture après perçage
- Cadran d'ajustement de l'inclinaison

2191 06

Avec support pour bloqueurs WECO (à utiliser sans bloqueur aussi)



Dispositif de perçage pour bloqueurs NIDEK (sans photo)

Pour plateaux gradués Xenox et Proxxon.
Complet avec bloqueurs NIDEK.

2891 64-NIDEK

Caractéristiques techniques

Vitesse de rotation:	5.000 à 20.000 t/min (réglage continu)
Mandrin de perçage:	0,5 à 3,2 mm
Superficie de la platine à chariot croisé:	200 x 70 mm
Plage de réglage de la platine à chariot croisé:	X (réglage transversal) 134 mm Y (réglage en profondeur) 46 mm
Puissance nominale:	60 W
Puissance consommée en 10 min:	0,0099 kWh
Raccordement primaire:	230 V
Tension de service:	12 V
Dimensions sans transformateur (l x h x p):	280 x 400 x 330 mm
Poids:	2,8 kg

Garantie de **36 mois!**

🔄 Pour les **pièces détachées**, contactez votre distributeur.



🔄 **Supports pour bloqueurs et pièces détachées** disponibles chez votre distributeur.



Xenox perceuse de table

- Exactitude des dimensions grâce à une échelle de la profondeur
- Butée d'arrêt avec échelle
- Entraînement assuré par une courroie d'entraînement
- Très silencieux
- Avec étau de machines, N° 2887 21
- Avec mandrin de perceuse, N° 2887 11
- 6 pinces de serrage en acier pour épaisseur de tige de 0,8 à 3,2 mm
- **Accessoires:** base N° 2887 14, plateau gradué N°2191 11 et douille de fixation N° 2191 15

2887 55

Comme le N° 2887 55, mais **sans** les accessoires.

2887 20



Caractéristiques techniques

Vitesse de rotation:	1.800 et 4.700 et 8.500 t/min (peut être modifiée en déplaçant la courroie)
Puissance nominale:	85 W
Puissance consommée en 10 min:	0,0142 kWh
Tension nominale:	230 V
Dimensions (l x h x p):	120 x 330 x 220 mm
Poids:	5,7 kg

Garantie de **36 mois!**

 Pour les **pièces détachées**, contactez votre distributeur.



Affichage très pratique de la profondeur de perçage avec butée réglable

Support de perçage Proxxon

- La tête en porte-à-faux peut être pivotée à 90°, permettant ainsi le perçage en oblique et un fraisage polyvalent
- Bras de conduite d'alimentation sensible avec roulements à billes
- Colonne en acier massif chromé (Ø 20 mm, 280 mm de longueur)
- La fixation de la perceuse peut pivoter à 90° des deux côtés
- Poids: 2 kg

Perceuse N° 2886 61 et étau N° 2887 21 non compris dans la livraison.

2128 65

Garantie de **36 mois!**

 Pour les **pièces détachées**, contactez votre distributeur.

Etau

Pour la perceuse de table N° 2887 20 et support de perçage N° 2128 70 (épuisé).

2887 21



Xenox perceuse et fraiseuse

Avec 6 mandrins de perçage de diamètre 1,0; 1,5; 2,0; 2,4; 3,0 et 3,2 mm et mandrin de perçage N° 2886 64.

Livrée sans les éléments pour biseauter et polir.

2886 61



Caractéristiques techniques

Vitesse de rotation:	5.000 à 20.000 t/min
Puissance nominale:	60 W
Puissance consommée en 10 min:	0,0099 kWh
Tension nominale:	230 V
Dimensions (l x h x p):	240 x 90 x 240 mm
Poids:	2,9 kg

Garantie de  36 mois!

 Pour les **pièces détachées**, contactez votre distributeur.

Proxxon perceuse manuelle avec transformateur

Avec 6 mandrins de perçage de diamètre 1,0; 1,5; 2,0; 2,4; 3,0 et 3,2 mm.

2886 60



Caractéristiques techniques

Vitesse de rotation:	5.000 à 20.000 t/min (réglage continu)
Puissance nominale:	60 W
Puissance consommée en 10 min:	0,0099 kWh
Tension nominale:	230 V
Dimensions (l x h x p):	140 x 80 x 240 mm
Poids:	2,9 kg

Garantie de  36 mois!

 Pour les **pièces détachées**, contactez votre distributeur.



Vous trouverez notre petit outillage à partir de la page C 31.



De la qualité

L'appareil de soudure AQUARIUS Hydrozon est fabriqué par une petite entreprise allemande dans le respect des exigences de qualité les plus élevées. Nous n'avons pas trouvé de meilleur appareil. La technique de soudure Hydrozon limite l'oxydation nocive pendant l'opération de soudage et permet ainsi un travail précautionneux sur le matériau à réparer. Cette technique non polluante nécessite très peu de matériel de consommation pendant de nombreuses années et est par conséquent très économique à long terme. Nous garantissons un service de réparation et de pièces détachées pendant de nombreuses années.



Appareil de soudure et brasage AQUARIUS

- L'appareil est conçu pour fonctionner en continu
- Limiteur de pression de sécurité et dispositif anti-retour de flamme dans la pièce à main et sur le raccord de sortie
- Réglage très précis de la flamme grâce à une molette et possibilité d'utilisation de différentes buses
- Un voyant permet de contrôler la fonction des commutateurs de pression
- Avec récipient incorporé pour le flux
- **Accessoires compris (1 de chaque):**
Support pour poignée de brasage N° 2845 00, poignée brasage N° 2846 00, baigneur indicateur de niveau N° 2847 00 et 2847 01, produit électrolytique N° 3198 00 et flux N° 3199 01

2839 60

Appareil de soudure et brasage AQUARIUS

- Comme de N° 2839 60, mais débit max. de gaz : 50 l/h
- En option: peut fonctionner sur deux postes de travail
- **Accessoires compris (1 de chaque):**
Support pour poignée de brasage N° 2845 00, poignée de brasage N° 2846 00, baigneur indicateur de niveau N° 2847 00 et 2847 01, jeu de joints N° 2840 50, produit électrolytique N° 3198 00 et flux N° 3199 01

2839 00

Caractéristiques techniques	2839 60	2839 00
Nombre de postes de travail possibles:	1	2
Débit max. de gaz:	45 l/h	50 l/h
Consommation d'eau:	16 g/h	28 g/h
Consommation de fondant:	6 g/h	8 g/h
Taille maximale des buses:	20 G (0,9 mm)	19 G (1,0 mm)
Prise de courant nominal:	200 W	250 W
Puissance consommée en 10 min:	0,0333 kWh	0,0417 kWh
Tension nominale:	230 V	230 V
Dimensions de l'appareil seul (l x h x p):	450 x 280 x 220 mm	450 x 280 x 220 mm
Poids (en état de marche):	14 kg	17 kg

Garantie de  42 mois et garantie de 20 ans pour les pièces détachées!



Pour les **pièces détachées**, contactez votre distributeur.

Chalumeau Micro-Torch II+ set complet avec valve de dosage centrale

- Appareil de soudure pratique, peu encombrant et prix avantageux
- Avec valve de dosage centrale pour un réglage rapide de la flamme, d'où une réduction de la consommation d'oxygène et de gaz
- **Accessoires compris:**
2 cartouches d'oxygène N° 2760 02, bec manuel pour chalumeau N° 2761 01, cartouche de gaz N° 2761 06, adaptateur Triox avec valve de dosage N° 2762 06 et buses à l'unité N° 2840 06, 2840 08, 2840 10 et 2840 13

2762 05



Pour les **pièces détachées**, contactez votre distributeur.



Les cartouches de gaz et d'oxygène sont envoyées dans des emballages séparés conformément à la loi.

Chalumeau de soudure et de brasage de type B.P.

- Petit appareil à brasier et à souder
- Allumage Piezo
- Buse spéciale avec entrée d'air pour flamme fine, pouvant atteindre une température de 1.600 °C
- Livré, prêt à l'emploi, avec une bouteille N° 2761 06

2763 00  160 g



Fer à souder

- Pour le soudage délicat des fils et la pose de charnières dans les montures en acétate
- Avec support

2770 00  200 g



Caractéristiques techniques

Puissance nominale:	25 W
Puissance consommée en 10 min:	0,0042 kWh
Tension nominale:	230 V
Température:	max. 420 °C
Temps de chauffage:	2 min
Câble de branchement:	1,5 m
Diamètre:	4 mm



Pour les **pièces détachées**, contactez votre distributeur.

Poinçons pour coupes appropriés à N° 2770 00:

2770 10 Poinçon avec cannelure Largeur intérieure: 3 mm



2770 11 Poinçon avec cannelure Largeur intérieure: 1,8 mm





Le classique «Made in Germany»

Reconnu depuis des décennies et, de ce fait, peu modifié. Une aide fiable et sûre.

Table à souder

- Idéal pour tenir les montures cassées lors de la soudure
- 2 pinces de serrage mobiles, réglables et arrêtables verticalement et horizontalement
- Possibilité de monter une 3e pince
- Plaque résistante à la chaleur
- Dimensions de la base (l x p): 295 x 210 m

2757 00

 2,1 kg

 Pour les **pièces détachées**, contactez votre distributeur.

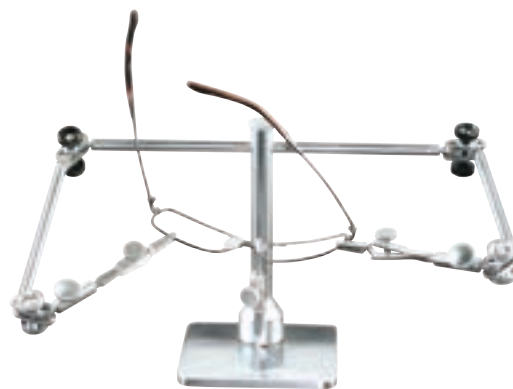

Table à souder avec base réduite

- Idéale pour fixer les pièces à travailler
- Avec 3 pinces de serrage mobiles
- Pinces ajustables et blocables verticalement et horizontalement
- Base peu encombrante
- Pince supplémentaire facilement ajustable sur la base
- Matériaux: laiton chromé et acier trempé
- Dimensions de la base (l x p): 100 x 100 mm

2757 20

 1,4 kg



Accessoires pour l'appareil de soudure N° 2762 05, AQUARIUS et autre modèle

Buses à l'unité

2840 ..

Ref. de groupe*	Ø de la buse	Ø au raccord	N° d'article
24	0,5 mm	4,0 mm	2840 05
23	0,6 mm	4,0 mm	2840 06
22	0,7 mm	4,0 mm	2840 07
21	0,8 mm	4,0 mm	2840 08
20	0,9 mm	4,0 mm	2840 09
19	1,0 mm	4,0 mm	2840 10
18	1,2 mm	4,0 mm	2840 13



* La référence de groupe est une mesure qui indique la taille de la canule. Plus la référence est élevée, plus le diamètre de la canule est petit.

Jeu de joints

Assortiment de 5 buses.
Ø des buses: 0,6; 0,7; 0,8; 0,9 et 1,0 mm

2840 50



Vous trouverez nos accessoires de soudure de la page E 34 à la page E 37.

Equarrissoirs pour buses à l'unité

Avec manche en plastique, pour nettoyer les buses encrassées.
Ø d'équarrissoirs: 0,05; 0,08; 0,10; 0,15; 0,20; 0,25; 0,30; 0,35; 0,40; 0,45; 0,50 et 0,55 mm

2840 20  12 = 1 jeu



Le tensiomètre B&S

La qualité «Made in Germany», le confort d'utilisation et la sécurité fonctionnelle sont les qualités de ce tensiomètre. L'identification des champs de tension dans le verre se fait simplement et confortablement grâce à la position inclinée du filtre de polarisation. Une grande surface de contrôle et des qualités ergonomiques font de ce tensiomètre un instrument d'aide optimal dans l'atelier et le magasin.

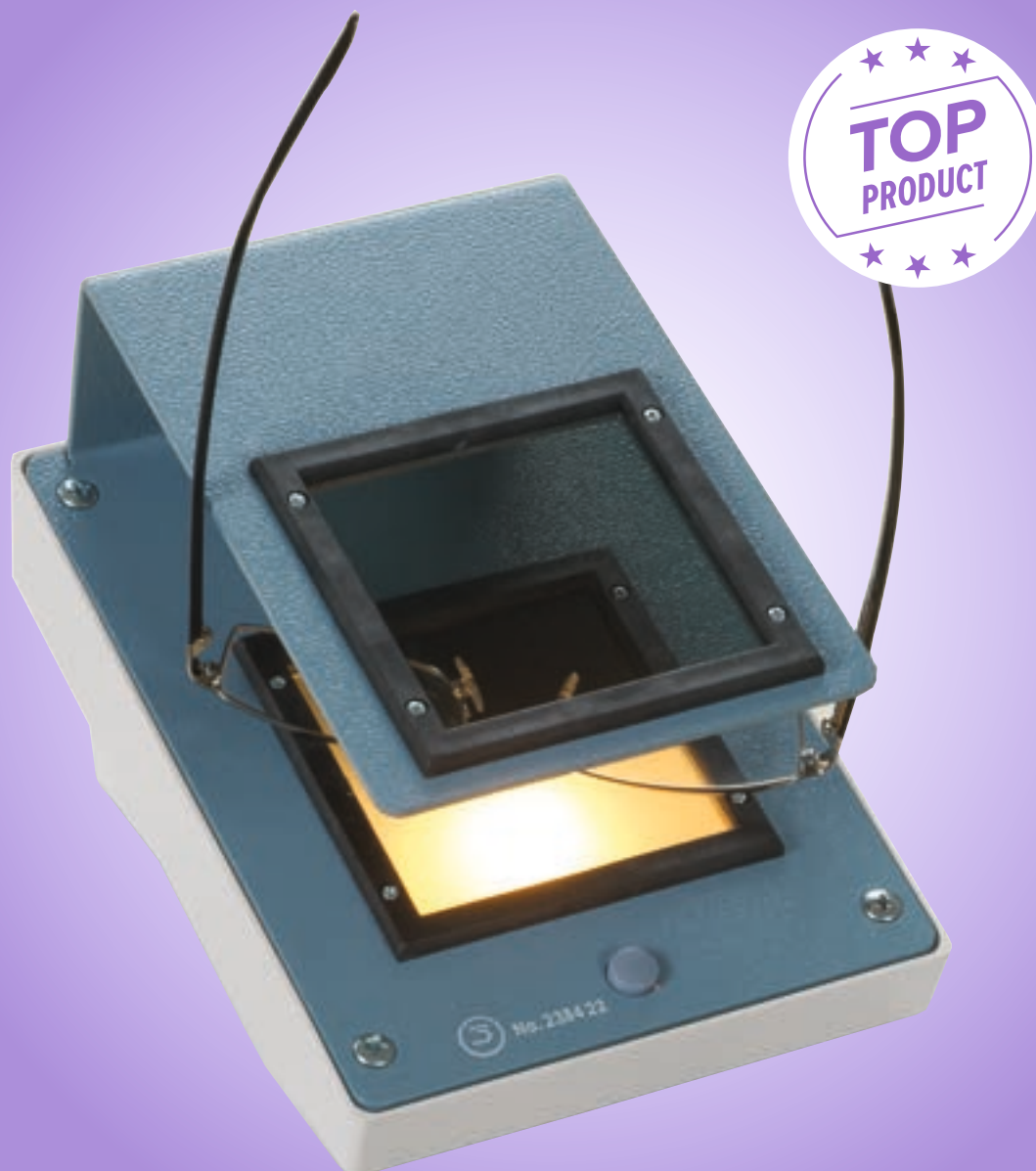

Tensiomètre

- Maintenant avec lumière LED
- Avec éclairage à interrupteur à touche
- L'éclairage s'interrompt automatiquement après 15 s environ

2384 22

Lumière LED

Convient à N° 2384 22.

2384 56

Caractéristiques techniques

Champ de contrôle:	68 x 68 mm
Distance entre les champs de polarisation:	50 mm
Minuterie:	après 15 s environ
Puissance nominale:	1,3 W
Puissance consommée en 10 min:	0,0002 kWh
Tension nominale:	230 V
Dimensions (l x h x p):	130 x 130 x 175 mm
Poids:	700 g

Garantie de **36** mois!

 Pour les **pièces détachées**, contactez votre distributeur.



Tensiomètre GFC avec inclinaison ajustable

- Utilisation confortable grâce à la modification de l'inclinaison du champ de contrôle
- Adapté pour les lunettes à forte courbure
- Ecart spécialement grand entre les deux champs de contrôle
- Avec éclairage dans le boîtier

2397 22

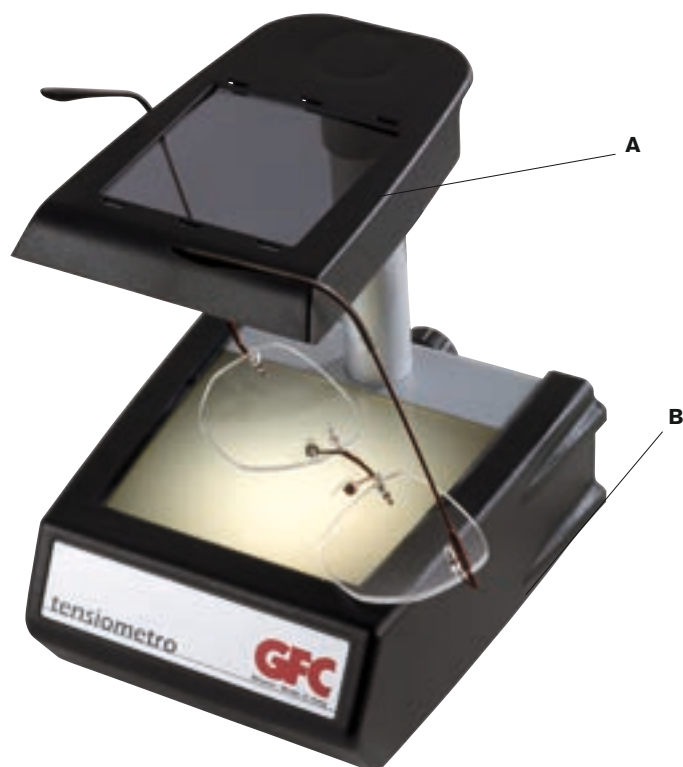

Caractéristiques techniques

Champ de contrôle:	A) 58 x 58 mm B) 75 x 75 mm
Distance entre les champs de polarisation:	95 mm
Puissance nominale:	6 W
Puissance consommée en 10 min:	0,0009 kWh
Tension nominale:	230 V
Dimensions (l x h x p):	135 x 165 x 150 mm
Poids:	700 g

Garantie de  36 mois!

 Pour les **pièces détachées**, contactez votre distributeur.



Tensiomètre

Avec pile et LED à consommation faible, en plastique et en métal.

2393 20



Caractéristiques techniques

Champ de contrôle:	40 x 40 mm
Distance entre les champs de polarisation:	25 mm
Alimentation électrique:	pile 9-V (type PP3)
Dimensions (l x h x p):	100 x 55 x 48 mm
Poids:	180 g

Garantie de  36 mois!

 Pour les **pièces détachées**, contactez votre distributeur.

Appareil de test des rayons UV

Projecteur de test permettant de mettre en évidence la coloration des verres phototropes en présence du client.

2399 00

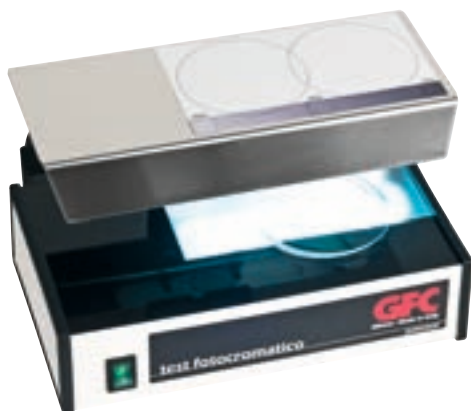

Caractéristiques techniques	
Fusible:	0,5 A
Puissance nominale:	9 W
Puissance consommée en 10 min:	0,0014 kWh
Tension nominale:	230 V
Dimensions (l x h x p):	220 x 125 x 120 mm
Poids:	1,75 kg

Garantie de **36 mois!**

🔄 Pour les **pièces détachées**, contactez votre distributeur.

Appareil de mesure de transmission

Pour mesurer la transmission des rayons visibles, UV et infrarouges des verres de lunettes. Peut être utilisé aussi pendant un entretien de vente.

2412 00



Caractéristiques techniques	
Plage de mesures UV:	365 nm
Plage de mesures VIS:	380 - 760 nm
Plage de mesures IR:	950 nm
Tolérance de mesure:	+/- 2%
Alimentation électrique:	230V / 50Hz AC
Dimensions (l x h x p):	200 x 106 x 180 mm
Poids:	1,5 kg

Garantie de **12 mois!**

🔄 Pour les **pièces détachées**, contactez votre distributeur.

Appareil de vérification Q-Check

Q-Check permet un examen précis des lunettes montées et des lunettes déjà portées.

Cet appareil compact permet d'effectuer les contrôles suivants:

- Vérification du centrage
- Identification des gravures
- Marquages sur les verres de lunettes
- Vérification des tensions

2460 00



Caractéristiques techniques	
Alimentation électrique:	230 V/50 Hz
Dimensions (l x h x p):	125 x 190 x 220 mm
Poids:	environ 1,3 kg

Garantie de **24 mois!**

🔄 Pour les **pièces détachées**, contactez votre distributeur.



Appareil de mesure de transmission, facile à manier, «Made in Germany»

Cet appareil offre en plus un confort d'utilisation et garantit un affichage fiable des mesures. L'OptiScan mesure en même temps la transmission des rayons visibles et UV. Les données sont exprimées en pourcentage. L'appareil peut être utilisé partout dans le magasin lors de l'entretien de vente grâce à son alimentation par pile.



Appareil de mesure de transmission OptiScan

- Pour mesurer la transmission des rayons visibles et UV des verres de lunettes
- Possibilité de mesurer les verres individuellement ou la monture complète
- Particulièrement destiné à l'emploi pendant un entretien de vente
- Petit, compact, alimentation par pile

2411 00

Appareil d'identification des marquages GFC

- Pour l'identification optimale des marquages sur la face avant et arrière des verres
- Manipulation aisée grâce à l'inclinaison réglable du champ de contrôle (75 x 75 mm)
- Convient pour les verres à forte courbure

2451 00



Caractéristiques techniques

Plage de mesures:	VIS: 380–700 nm, UV: 320–380 nm
Alimentation électrique:	pile 9-V (type PP3)
Dimensions (l x h x p):	110 x 130 x 120 mm
Poids:	860 g

Garantie de **24 mois!**

Pour les **pièces détachées**, contactez votre distributeur.

Caractéristiques techniques

Puissance nominale:	6 W
Tension nominale:	230 V
Dimensions (l x h x p):	135 x 270 x 150 mm
Poids:	1,2 kg

Garantie de **36 mois!**

Pour les **pièces détachées**, contactez votre distributeur.

Lampe UV pour colle durcissant à la lumière

- Pour l'activation de toutes les colles durcissantes aux rayons UV
- Protection UV pour l'utilisateur
- Fonction en continu et de minuteur 120 s (pour N° 2431 00)
- N° 2431 00 avec place de travail extensible
- Large surface d'exposition
- N° 2421 00 avec 15 lampes à LED à haute efficacité énergétique
- N° 2421 00 avec réglage du temps 99 s et capteur infrarouge

Caractéristiques techniques	2431 00	2421 00
Puissance nominale:	36 W (4 x 9 W)	24 W
Puissance consommée en 10 min:	0,0059 kWh	0,0039 kWh
Tension nominale:	230 V	230 V
Dimensions (l x h x p):	220 x 75 x 120 mm	215 x 75 x 120 mm
Poids:	900 g	200 g

2431 00

2421 00

Garantie de  24 mois!

2431 00

3184 10



2421 00

3184 03

Tube pour lampes UV

Ampoule pour N° 2430 00, 2420 00, 2430 20, 2420 10 et 2431 00.
Puissance: 9 W

2431 01



Lampe LED pour lampes UV

Ampoule pour N° 2430 00, 2420 00, 2430 20, 2420 10 et 2431 00.
Puissance: 9 W

2431 02



Vous trouverez nos gels UV
en page E 11.



Appareil à colorer les verres Tinta 2, avec 2 récipients

- Appareil pour réchauffer les liquides de coloration pour teinter les verres organiques
- Avec réglage de la température et minuterie
- Idéal pour une utilisation avec la poudre de coloration B & S N° 2615 01-2615 29
- Avec 2 récipients en acier spécial et un support verres en acier spécial

2880 01

Caractéristiques techniques	
Puissance nominale:	max. 1.035 W
Puissance consommée en 10 min:	0,1724 kWh
Tension nominale:	230 V
Dimensions (l x h x p):	160 x 220 x 430 mm
Poids:	4,2 kg

Garantie de 36 mois!

Pour les pièces détachées, contactez votre distributeur.



Vous trouverez les couleurs pour l'appareil à colorer les verres aux pages E 20.

CLAVULUS B&S dans la qualité allemande reconnue

Depuis trois générations maintenant, le CLAVULUS est fabriqué exclusivement pour B&S par une entreprise de mécanique de précision établie en Forêt-Noire. Le CLAVULUS permet, aujourd'hui encore, de réaliser de nombreux travaux sur les lunettes de manière simple et efficace. La précision artisanale lors de la fabrication et les clients satisfaits font en sorte que le CLAVULUS fait partie de la gamme des produits de B&S depuis plus de 75 ans. De nombreux accessoires élargissent les possibilités d'emploi. Les opticiens, pour qui le métier artisanal est au premier plan, savent apprécier les qualités de ce produit.



CLAVULUS

- Idéal pour réparations rapides et rationnelles
- **Accessoires spéciaux:** pointeau, chasse-goupille, accessoire pour faire les rivets 1,5 mm, extracteur de rivet, poinçon pour charnière à écartement, poinçon simple, perforation double et 7 enclumes

L'original avec

Garantie de  30 ans!

 Pour les **pièces détachées**, contactez votre distributeur.

2125 50

 135 x 290 x 175 mm

 2,5 kg



Accessoires pour le CLAVULUS

Dispositif de cintrage du pont

Avec cône large et étroit.

2125 26



Vis de fixation pour poinçon et enclume

2147 00



Plateau de perçage pour verre

- Grâce à une vis d'arrêt micrométrique, écart précis entre le bord du verre et le point de perçage
- Grâce à deux axes, centrage exact de la mèche de perçage garanti
- Utilisable avec la douille d'adaptation N° 2887 12 sur les perceuses de table N° 2887 20 et 2887 10 (épuisé) ainsi que les supports de perçage N° 2128 60 et 2128 70 (épuisé)



2129 00

- Incl. le supplément de perçage N° 2129 01



Pointeau

2125 01



Chasse-goupille

2125 02



Accessoire pour faire les rivets, Ø 1,5 mm

2125 04



Accessoire pour faire les rivets, Ø 2,1 mm

2125 05



Enclume pour perçage de 1,8 mm

2125 41



Tampon

Pour le marquage des lunettes (voir aussi page B 31).

2125 31-39



Vous trouverez d'autres pièces détachées en page A 43.

CLAVULUS

- Idéal pour les réparations rapides et rationnelles
- **Avec accessoires:** pointeau, chasse-goupille, accessoires pour faire les rivets 1,5 mm et 2,1 mm, extracteur de rivet, extracteur double de rivet, poinçon pour charnière à écartement, poinçon simple, perforation double, extension pour enclume et 9 enclumes

2126 00

 165 x 210 x 265 mm

 3,3 kg

Garantie de  24 mois!

 Pour les **pièces détachées**, contactez votre distributeur.



Accessoires pour le CLAVULUS

Adaptable sur les références N° 2126 00 et 2125 50.

Pointeau

2126 10



Chasse-goupille

2126 11



Accessoire pour faire les rivets, Ø 1,5 mm

2126 12



Accessoire pour faire les rivets, Ø 2,1 mm

2126 13



Extracteur de rivet

2126 14



Double extracteur de rivet

2126 15



Poinçon pour charnières

2126 16



Poinçon simple

2126 17



Perforation double

2126 18





Étau avec perceuse,
Ø 8 mm

2126 19



Étau à rainure

2126 20



Étau de rivetage

2126 21



Étau de rivetage

2126 22



Enclume à un seul trou

2126 23



Enclume à deux trous

2126 24



Extension pour enclume

2126 25



Racleur

2126 26



Enclume en plastique

2126 27



Étau avec fente

2126 28



Étau avec perceuse,
Ø 1,8 mm

2126 29



Goupilles de rechange pour étau
à un seul trou ou à deux trous

2126 30







PINCES

des pinces pour toutes les étreintes



- B 2 Pinc
- B 4 Aperçu des pinces eLite, Standard
- B 6 Pinc
- B 8 Pinc
- B 10 Pinc
- B 12 Conseils et astuces: Pinc
- B 16 Pinc
- B 19 Pinc
- B 20 Pinc
- B 22 Conseils et astuces: Pinc
- B 25 Pinc & pinc
- B 30 Conseils et astuces: Pinc
- B 33 Pinc
- B 34 Correcteur d'axe
- B 36 Pinc
- B 38 Pinc
- B 39 Pinc
- B 43 Conseils et astuces: Pinc
- B 45 Rangement pour pinc
- B 46 Gaines pour poignées de pinc

Pinces parallèles – une innovation de B & S

- **Ouverture parallèle**
Prise en main sûre grâce à l'ouverture parallèle dans toutes les situations.
- **Poignées allongées**
Pour un levier maximum permettant de travailler en utilisant peu de force et de poids.
- **Mâchoires «Made in Germany»**
Qualité supérieure habituelle des mâchoires en plastique pour une longue durée de vie.

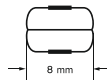

Pince à tenir parallèle 8 mm

Avec deux mâchoires en plastique.
Ouverture automatique grâce au système à ressort.

1551 00 P

—| 140 mm  135 g

Mors plastique de rechange:

1551 01  1 paire



Pince à incliner parallèle 8 mm

Un côté de la mâchoire équipé de plastique pour plier les charnières métallique sans laisser de marques.
Ouverture automatique par mécanisme à ressort.

1558 00 P

—| 140 mm ●▲ 135 g

Mors plastique de rechange:

1558 01



Pince à presser parallèle

Pour enfoncer les cavaliers en plastique des montures percées de type «Minimal Art» de Silhouette ou de modèles identiques.
Ouverture automatique grâce au système à ressort.

1511 00 P

—| 140 mm ●▲ 140 g

Mors plastique de rechange:

1511 01 ☐ 1 paire

B & S pinces* – des décennies d'expérience dans vos mains

- **Design unique**

Développé par B & S, protégé dans le monde entier.

- **Garantie de 10 ans**

(sauf sur les pinces coupantes et la pince pour charnières à ressort N° 1514 .. ainsi que toutes les pièces en plastique)
Solide et durable.

- **Qualité fiable**

Joint forgé, fabrication de précision, mors en plastique très résistant.



Vous trouverez notre Plasti Dip
aux pages E 22 et E 23.



Vous trouverez nos gaines rétractables
pour poignées de pinces à la page B 46.





Pinces Standard –

approuvées plus d'un million de fois

- **Robustesse**
Idéales pour les personnes préférant travailler avec du matériel d'un certain poids.
- **Poignées allongées**
Pour un levier maximum permettant de travailler sans forcer.
- **Une surface non lisse**
Permet une prise plus sûre, empêche de glisser.

Pinces eLite –

l'alternative ultra-légère

- **Une taille réduite**
Convient aussi pour les petites mains.
- **Poids minimum**
Pinces légères pour moins d'efforts.
- **Forte adhérence**
Les bouts asymétriques et la texture adhérente de la surface empêchent de glisser.



Pince à incliner – conique 8 mm

Pour ajuster les charnières métalliques, avec un côté mors plastique, et l'autre pointeau conique: Ø 6:1,5 mm.

Standard:

1558 00 N

150 mm 140 g

eLite:

1558 50

148 mm 100 g

Mors plastique de rechange:

1558 01



Pince à incliner – conique 6 mm

Pour ajuster les mâchoires métalliques, pour montures filigranes, un côté du bec est muni d'un mors **plastique extrêmement fin**, pointeau conique: Ø 6:1,5 mm.

Standard:

1558 10 N

150 mm 140 g

eLite:

1558 55

148 mm 100 g

Mors plastique de rechange:

1558 02

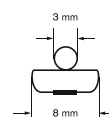

Pince à incliner – avec encoche 8 mm

Pour courber de fines montures métalliques, un côté avec mors en plastique pointeau conique: Ø 6;1,5 mm.

Standard:

1558 20 N

150 mm  140 g

Mors plastique de rechange:

1558 01



Pince à incliner – cylindrique 8 mm

Spécialement pour les montures à fil de nylon, avec une mâchoire équipée d'un pointeau cylindrique extrêmement fin et l'autre d'un mors en plastique.

Standard:

1596 00 N

150 mm  140 g

eLite:

1596 50

148 mm  100 g

Mors plastique de rechange:

1596 01

Gaines de poignées de pinces – l'atout travail de B & S

- Meilleure prise en main
- Travail plus confort



Vous trouverez nos gaines rétractables pour poignées de pinces à la page B 46.

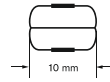

Pince à tenir 10 mm

Avec mors plastique, position du bec encore en parallèle à environ 3 mm.

Standard:

1553 00 N

150 mm  140 g

Mors plastique de rechange:

1553 01  1 paire



Pince à tenir 8 mm

Avec mors plastique.

Standard:

1551 00 N

150 mm  140 g

eLite:

1551 50

148 mm  100 g

Mors plastique de rechange:

1551 01  1 paire



Pince à tenir 6 mm

Avec mors plastique, position parallèle du bec à 3 mm environ.

Standard:

1565 00 N

150 mm  140 g

eLite:

1565 50

148 mm  100 g

Mors plastique de rechange:

1565 01  1 paire



Pince à ménisquer 24 mm

Avec mors plastique, modèle large.

Standard:

1507 00 N

|—| 150 mm  140 g

eLite:

1507 50

|—| 145 mm  110 g

Mors plastique de rechange:

1507 01  1 paire



Pince à ménisquer 19 mm

Avec mors plastique, modèle étroit.

Standard:

1509 00 N

|—| 145 mm  140 g

Mors plastique de rechange:

1509 01  1 paire

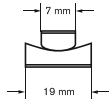

eLite



Pince à ménisque 19/7

1 mors plastique (19 mm), 1 mors plastique (7 mm).
Particulièrement efficace pour courber les ponts.

Standard:

1506 00 N

145 mm  140 g

Mors plastique de rechange:

1506 01  1 paire

Pince à ménisque 15/12

1 mors plastique (15 mm), 1 mors plastique (12 mm).
Particulièrement efficace pour courber les ponts.

Standard:

1584 00 N

145 mm  140 g

eLite:

1584 50

137 mm  100 g

Mors plastique de rechange:

1584 01  1 paire



CONSEILS ET ASTUCES

PINCE À CINTRER AVEC 3 ROULETTES

Une pince pour plusieurs utilisations!

Pince à cintrer avec 3 roulettes

N° d'article 1566 00 N, 1566 50



environ 1-2 minutes

Comment ça marche?

POUR AJUSTER:

1 LES BRANCHES



2 LE BORD DE LA MONTURE



3 LE PONT NASAL



4 LES EMBOUTS



5 LA FORME DU VERRE





Pince à cintrer avec 3 roulettes

Pour de nombreuses utilisations: pour courber les montures, les ponts, les branches et les embouts.

Standard:

1566 00 N

150 mm  140 g

eLite:

1566 50

148 mm  95 g

Mors plastique de rechange:

1566 01  1 assortiment



eLite: plus petite, plus légère et avec surface mate



Vous trouverez notre Plasti Dip aux pages E 22 et E 23.



Vous trouverez nos gaines rétractables à la page F 75.

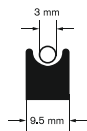

Pince à cintrer

Basée sur le concept des pinces trident. Cette pince convient particulièrement à l'ajustage délicat des matériaux souples. La mâchoire en plastique empêche les éraflures. La pointe peut être entourée par une gaine rétractable ou par une couche de Plasti Dip.

Standard:

1544 00 N

| 140 mm  140 g

eLite:

1544 50

| 137 mm  90 g



Pince à trois pointes

Pour un ajustement précis et facile des nez clips en pont.

Standard:

1513 00 N

| 140 mm  140 g

eLite:

1513 50

| 137 mm  100 g

Mors plastique de rechange:

1544 01



Pince pointue, arrondie

Mâchoires arrondies.

Standard:

1501 00 N

150 mm  140 g

eLite:

1501 50

148 mm  100 g



Pince à bouts ronds à bec courbé

Côtés intérieurs du bec ronds
et encoches sur les deux bouts du bec.

Standard:

1501 10 N

150 mm  140 g





Pince pointue – particulièrement longue

Mâchoires plates.
Modèle particulièrement long et fin.

Standard:

1564 00 N

|—| 155 mm ●▲ 140 g

eLite:

1564 50

|—| 148 mm ●▲ 100 g



Pince pointue, plate

Mâchoires plates.

Standard:

1515 00 N

|—| 150 mm ●▲ 140 g

eLite:

1515 50

|—| 148 mm ●▲ 100 g



Pince plate, demi-ronde

1 mâchoire arrondie, 1 plate.

Standard:

1517 00 N

150 mm  140 g



Pince plate 5 mm

Largeur du bec: 5 mm

Standard:

1523 00 N

150 mm  140 g



Pince plate 3 mm

Largeur du bec: 3 mm

Standard:

1522 00 N

| 150 mm  140 g

eLite:

1522 50

| 148 mm  95 g



Pince pour enlever les plaquettes

Pour enlever les plaquettes «Click-in»

Standard:

1502 00 N

| 150 mm  140 g

eLite:

1502 50

| 148 mm  100 g



Pince pour tester la taille du verre

Permet de vérifier la taille du verre lors de la finition.

Standard:

1542 00 N

145 mm 140 g

eLite:

1542 50

139 mm 95 g



Pince pour serre-cercle – grande

Pour resserrer le bord de la monture sur le serre-cercle, avec des bras particulièrement longs.

Standard:

1531 00 N

155 mm 140 g

eLite:

1531 50

145 mm 90 g

Gaines de poignées de pinces – l'atout travail de B & S

- Meilleure prise en main
- Travail plus confort



Vous trouverez nos gaines rétractables pour poignées de pinces à la page B 46.



Pince de réglage des plaquettes latérales – universelle

Idéale pour adapter les plaquettes à clipser, à visser ou les plaquettes Primadonna.

Standard:

1550 10 N

150 mm  155 g

eLite:

1550 55

148 mm  120 g



Pince à ajuster les plaquettes – plaquettes système «Click»

Idéal pour adapter les plaquettes «Click». Finition filigrane pour éviter de toucher les verres lors de l'adaptation.

Standard:

1549 00 N

150 mm  140 g

eLite:

1549 50

147 mm  95 g



Pince à ajuster les plaquettes – plaquettes système «Vis»

Pour plaquettes vissées. Finition filigrane améliorée pour éviter de toucher les verres lors de l'adaptation.

Standard:

1546 00 N

150 mm  140 g

eLite:

1546 50

148 mm  95 g



CONSEILS ET ASTUCES

PINCE À PRESSER ET À ENLEVER LES CAVALIERS

Pour enfoucer et enlever les cavaliers des verres percés!

Pince à presser avec bascule

N° d'article 1567 00 N, 1567 50

Pince à enlever

N° d'article 1568 00 N, 1568 50

Outil d'aide pour le montage

N° d'article 2269 10

**Pince coupante frontale spéciale
accroches plastique**

N° d'article 1569 50



environ 5 minutes

Comment ça marche?



ENFONCER:

1 POSITIONNER



2 RACCOURCIR



3 POSITIONNER



ENLEVER:

4 ENFONCER



1 COUPER



2 ENLEVER



CHANGEMENT DES MÂCHOIRES:

1 RETIRER



2 TOURNER



3 VISSER





Pince à presser avec bascule

Pour enfoncer les attaches plastiques des montures percées de type Silhouette «Minimal Art» ou de modèles identiques. Avec rainure et bascule verticale et horizontale pour compenser l'angle du bec.

Standard:

1567 00 N

150 mm  140 g

eLite:

1567 50

148 mm  95 g

Mors plastique de rechange:

1567 01  1 paire



Pince pression avec mors de rechange

Pour enlever les ergots plastiques des trous forés des montures de type Silhouette «Minimal Art» ou de modèles identiques. Mâchoire tournante avec pointes verticales et horizontales.

Standard:

1568 00 N

150 mm  140 g

eLite:

1568 50

148 mm  95 g

Mors plastique de rechange:

1568 01  1 paire



Pince à presser

Pour enfoncer les attaches plastiques des montures percées de type Silhouette «Minimal Art» ou de modèles identiques. Avec rainure verticale et horizontale.

Standard:

1511 00 N

150 mm  145 g

eLite:

1511 50

145 mm  100 g

Mors plastique de rechange:

1511 01  1 paire



Pince à presser avec bagues O

Pour enfoncer les attaches plastiques des montures percées de type Silhouette «Minimal Art» ou de modèles identiques. Avec rainure horizontale. Identique au modèle N° 1511 00 N, mais avec une entaille plus profonde et une bague O interchangeable. Livrée avec 5 bagues O.

Standard:

1511 10 N

150 mm  145 g

Mors plastique de rechange:

1511 02  1 paire

Bague O de rechange:

1511 03  5 pièces

Notre meilleure vente depuis des années, et ce n'est pas pour rien

Grâce à ses poignées ergonomiques en caoutchouc et à son ressort intégré pour une ouverture rapide et automatique de la pince, l'ébaucheur spécial offre un véritable confort pour une utilisation professionnelle en atelier. Les coupes en filigrane réduisent les risques de rayures sur les verres et offrent des bords de coupe lisses, même sur les gaines en plastique mou. Grâce à la propriété améliorée des matériaux sur la coupe et à l'utilisation exclusive de plastique, la durabilité est garantie.



Pince coupante frontale spéciale accroches plastiques

Pour couper les ergots plastiques des montures percées de type «Minimal Art» de Silhouette. La forme des mâchoires et les tranchants en filigrane réduisent le danger de rayer les verres. **Non approprié au métal.**

Standard:

1569 00 N

140 mm 140 g

eLite:

1569 50

137 mm 95 g

Avec poignée en plastique et ressort d'ouverture:

1569 11

115 mm 70 g





Pince coupante pour plastique

Pour couper le fil nylon près ou dans le trou foré. La forme fine des mâchoires et les tranchants en filigrane réduisent le danger de rayer les verres. **Pas approprié pour le métal.**

eLite:

1583 50

| 100 mm ●▲ 40 g



Pince spéciale pour les montures sans vis

Pinces avec 2 entailles pour un démontage facile des montures sans vis de type Silhouette «Minimal Art» ou de modèle identique.

Standard:

1518 00 N

| 140 mm ●▲ 140 g

eLite:

1518 50

| 137 mm ●▲ 95 g

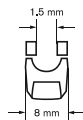

Vous trouverez nos gaines rétractables pour poignées de pinces à la page B 46.



Pince à ajuster les verres perforés

Spécialement conçue pour ajuster les verres perforés.
Fixation sûre des vis et écrous.

Standard:

1539 00 N

155 mm  140 g

Mâchoires de pince adaptables:

1539 01



Coupe vis

Pour couper les vis laiton et argent des montures percées.
Ne convient pas pour les vis en acier.

Standard:

1578 00 N

130 mm  125 g



Pince à tenons pour support de charnières ou angles

Avec deux légères encoches dans les pointes de tampon: l'ouverture du bec reste encore parallèle, même à un écartement de 1 mm.
Force de la mâchoire: 4,0 mm

Standard:

1548 00 N

—| 148 mm ●▲ 140 g

eLite:

1548 50

—| 137 mm ●▲ 90 g



Pince en biseau pour œillets de charnières

Pour facilement plier et ajuster l'oeillet de roulement.

Standard:

1555 00 N

—| 145 mm ●▲ 140 g





Pince à ajuster les charnières

Ouverture du bec: 1,5 mm

Standard:

1538 00 N

 148 mm  140 g





Pince pour anneaux de Windsor

Pour entailler et couper les anneaux de Windsor.

Standard:

1580 00 N

 150 mm  150 g



CONSEILS ET ASTUCES

POUCE BIONIQUE

Un coup de pouce à la puissance

Pouce Bionique

N° d'article 20 450 0000, 1000

Tournevis professionnel

N° d'article 1664 ..



environ 1 minute

Comment ça marche?



POUR AJUSTER:

1 BRANCHES



2 EMBOUTS DE BRANCHE



3 FACE



EN SUPPORT:

4 BRAS DE PLAQUETTES



1 VISSER









Pouce bionique l'original

- Pour courber différentes pièces de monture
- Super maniable et facile à utiliser
- En acier inoxydable brossé avec surfaces bombées durables en daim

20 450 0000  1 pièce

 135 x 15 x 22 mm  90 g

20 450 1000  2 pièces

 135 x 15 x 22 mm  90 g

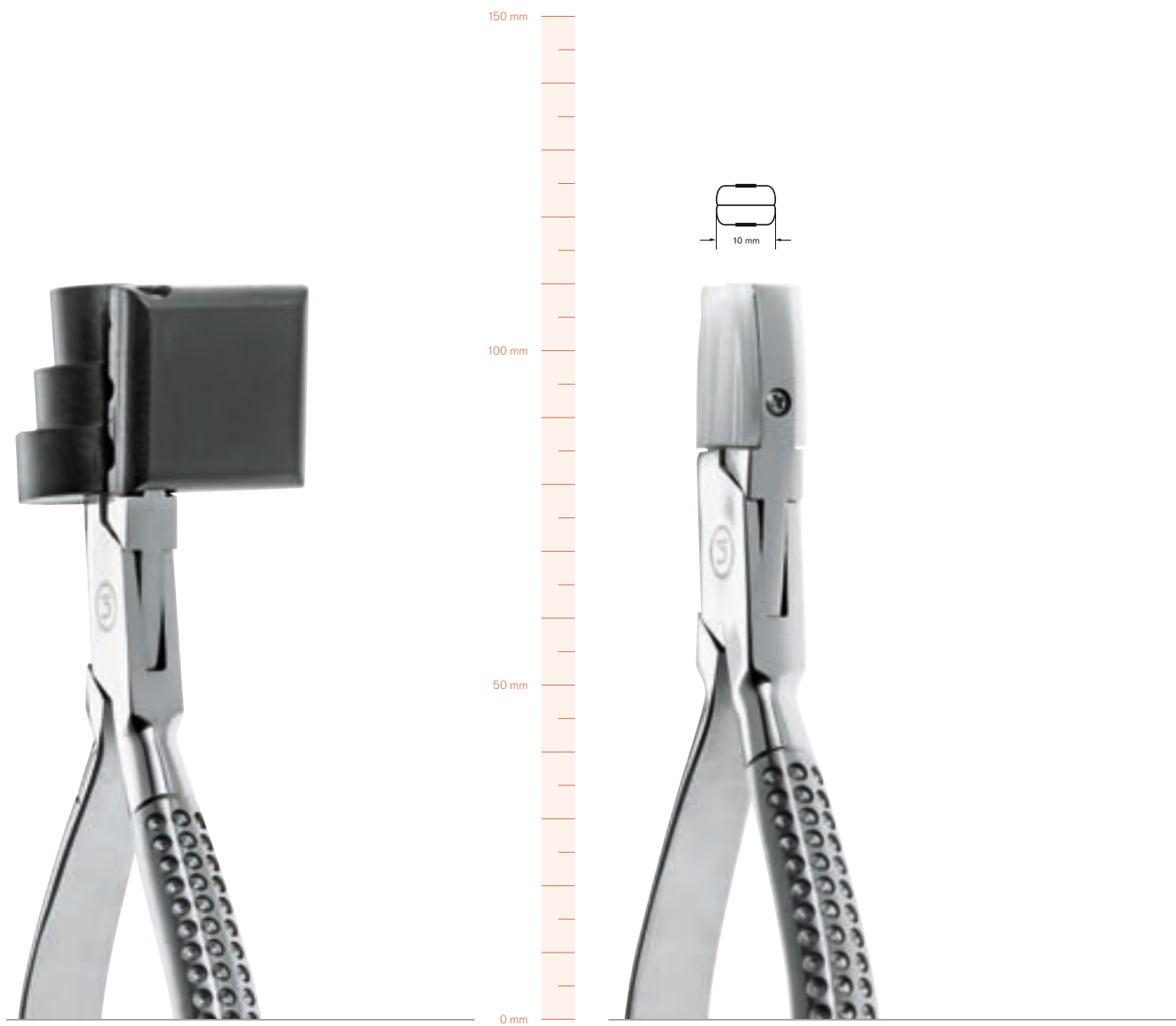

Pince à ajuster les branches

1 mâchoire plate en matière plastique avec 3 rainures différentes et 1 mâchoire en plastique ronde avec 3 courbes différentes. Spécialement conçues pour l'adaptation à toutes sortes des branches. Un travail particulièrement précautionneux peut être effectué grâce à la déformation uniforme et à la pression constante sur la branche.

Standard:

1541 00 N

—| 150 mm ●▲ 140 g

Mâchoires de pince adaptables:

1541 01 📦 1 paire



Pince à ménisquer et à ajuster les branches

Avec deux mors en plastique spéciaux qui sont convexes d'un côté et concaves de l'autre. Une rainure transversale est fraisée dans chaque mors, dans le sens vertical de la courbure.

Standard:

1530 00 N

—| 150 mm ●▲ 140 g

Mâchoires de pince adaptables:

1530 01 📦 1 paire



Pince à pointer

Avec contre-pointe vissée et partie d'enclume creusée en forme de point pour éviter le cisaillement au niveau de la monture.

Standard:

1527 10 N

150 mm  140 g

eLite:

1527 50

140 mm  95 g

Contre-pointes de rechange:

1537 02  3 pièces



Pince à poinçons – en biais

Zone de la mâchoire en biais pour une meilleure manipulation des différentes zones des montures difficiles d'accès. Avec pointeau vissé et support à frapper très évidé pour réduire les empreintes sur la monture. Réglage de la mâchoire parallèle d'environ 3 mm.

Standard:

1527 20 N

145 mm  150 g

eLite:

1527 55

140 mm  110 g

Contre-pointes de rechange:

1537 02  3 pièces



Pince à tourner les verres 32 mm

À long bec, pointes de mâchoires droites, tampons de caoutchouc découpés pour le maintien ferme des verres. Tampon fixe: Ø 32 mm (découpé: Ø 15 mm), tampon mobile et sur ressort: Ø 26 mm, profondeur d'utilisation du bec: 40 mm.

Standard:

1516 01 N

—| 200 mm ●▲ 240 g

Rondelle en caoutchouc de rechange:

1532 01 ☐ 1 paire

Rondelle de rechange complète avec ressort:

1534 02



Pince à tourner les verres 20 mm

Comme N° 1516 01 N, mais avec deux tampons de même grosseur Ø 20 mm – spécial pour saisir les petites pièces. Manche à ressort. Sans rainure.

Standard:

1516 20 N

—| 200 mm ●▲ 240 g

Rondelle en caoutchouc de rechange:

1535 20 ☐ 1 paire



Pince à égruger

Avec tampons interchangeables, avec mâchoires de rechange.

Standard:

1561 00 N

145 mm  140 g

Mâchoires de rechange adaptables:

1561 02  1 paire

Gaines de poignées de pinces – l'atout travail de B & S

- Meilleure prise en main
- Travail plus confort



Vous trouverez nos gaines rétractables pour poignées de pinces à la page B 46.



Pince à enlever les ventouses

Pour enlever aisément les ventouses en plastique ou silicone, application verticale.

Standard:

1520 00 N

—| 148 mm

▲ 140 g



Pince à enlever les blocs de fixation NIDEK

Pince spéciale pour enlever les blocs de fixation NIDEK.
Convient pour les blocs NIDEK-Mini-Cup et les blocs initiaux P-Cup.

Standard:

1592 00 N

148 mm  140 g

Pince à enlever les blocs de fixation NIDEK

Pince spéciale pour enlever les blocs de fixation NIDEK.
Convient pour les blocs NIDEK-Mini-Cup et les blocs initiaux P-Cup.

eLite:

1591 50

145 mm  125 g

Mâchoires de rechange adaptables:

1591 01  1 paire

Marquez les montures avec votre logo d'entreprise.

Nous fabriquons les inserts tampons conformément à l'échantillon et au croquis que vous nous avez fait parvenir avec la commande. Si vous ne stipulez pas la hauteur des lettres, ces dernières apparaîtront en 1,5 mm. Si le caractère a un cadre, il est ajusté proportionnellement à la taille et la hauteur de la police de 1,5 mm ne sera pas modifiée. La hauteur maximale des lettres est de 2,0 mm. Il n'est pas recommandé d'utiliser plus de 9 lettres. Dans le cas contraire, il n'est pas possible de garantir une impression optimale.



Combien coûte un poinçon?

Avec les numéros d'articles suivants, vous trouverez le prix suivant le nombre de caractères. Par exemple, si vous voulez commander le poinçon **BRO** pour la CLAVULUS, vous le trouverez sous le N° 2125 33. **Caractères spéciaux – gravures**, par exemple une monture de lunettes, un monocle, un logo d'entreprise ou toutes autres sortes de motif qui vont au delà des exemples cités plus haut seront facturés de la sorte: **le prix unitaire multiplié par 5 à 8** selon la difficulté.

Exemples de calcul pour tampons avec des caractères d'une hauteur de 1,5 mm:

Exemples:

K5	calculé comme:	2 caractères
B R O		3 caractères
MEIER		5 caractères

Autres signes spéciaux par exemple

△, △, ○, □, 7, ∞



Pince à poinçonner les montures

Pour le marquage des montures de lunettes.
Sera livrée selon les souhaits du client.

Standard:

1590 00

165 mm  280 g



Tampon pour pince à poinçonner les montures N° 1590 00

1590 31 1 caractère

1590 32 2 caractères

1590 33 3 caractères

1590 34 4 caractères



Tampon pour appareil à river CLAVULUS N° 2125 00, 2125 50

(vu page A 46) et 2126 00 (vu page A 42)

2125 31 1 caractère

2125 32 2 caractères

2125 33 3 caractères





Pince coupante latérale

Avec articulation double et partie coupante en métal dur, spéciale pour les fils durs et pour les vis en acier avec diamètre allant **jusqu'à 1,4 mm**.

Standard:

1579 00 N

 180 mm  240 g





Pince coupante de face avec levier

Avec face, articulation double et partie coupante en métal dur, spéciale pour les fils durs et pour les vis en acier avec diamètre allant **jusqu'à 1,4 mm**.

Standard:

1579 79 N

 170 mm  240 g



Pince coupante de face

Avec tranchants en métal dur, pour vis en acier jusqu'à 1,4 mm maximum.

Standard:

1577 10 N

—| 145 mm  140 g



Pince coupante diagonale

Avec tranchants en métal dur, pour fils en acier spécial jusqu'à 2,0 mm maximum.

Avec poignée en plastique:

1581 00

—| 175 mm  200 g

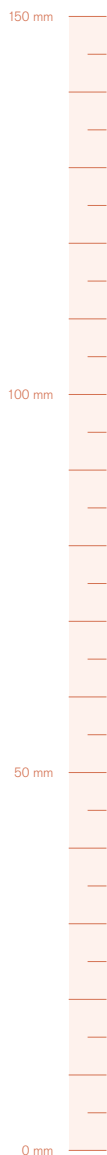

Si vous effectuez des travaux de coupe avec nos outils coupants latéraux, et si ces travaux se font sur un matériau d'un diamètre supérieur au diamètre maximum indiqué, ou si vous coupez des matériaux en acier durci, il pourra arriver que l'outil coupant latéral se brise ou soit endommagé. Les surfaces de coupe devront plutôt être utilisées vers le milieu et non sur les bords extérieurs ou sur le bord avant.



Pince coupante diagonale

Avec tranchants en métal dur, pour vis en acier jusqu'à **1,4 mm maximum**.

Standard:

1570 00 N

140 mm  140 g



Pince coupante diagonale

Pour vis d'acier d'un diamètre **maximum de 1,6 mm**, avec bras recouvert de plastique.

Avec poignée en plastique:

1574 00

140 mm  145 g

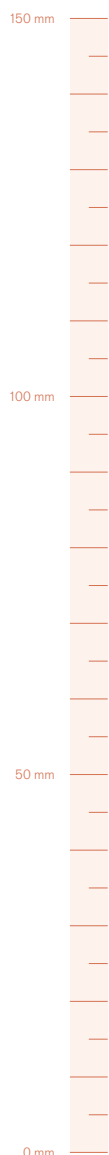

Pince coupante diagonale

Plus grand modèle de pince coupante diagonale N° 1576 05.
Pour les vis en titane et en acier **de 1,4 mm.**

Avec poignée en plastique:

1576 15

| 130 mm  100 g



Pince coupante diagonale

Surface de coupe pointue extrêmement fine,
pour les vis en titane et en acier **de maximum 1,2 mm.**

Avec poignée en plastique:

1576 05

| 115 mm  75 g



CONSEILS ET ASTUCES

MONTAGE FACILE DE LA CHARNIÈRE À RESSORT

Il n'y a rien qui pince!

Assortiment avec pince
pour charnières à ressort

N° d'article 1514 99

ou individuel:

Pince pour charnières à ressort

N° d'article 1514 55

Outil pour écarter

N° d'article 1514 56

Pincette tournevis

N° d'article 1627 00

Pointes de rechange

N° d'article 1514 58



environ 1 minute



Pinces



Comment ça marche?

Option 1: Mise en place avec la pince, la pincette et l'outil pour écarter

1 POSITIONNER



2 PLACER



3 TENIR



4 BLOQUER



5 POSITIONNER



**6 SERRER,
ENLEVER LA PINCE**



Option 2: Mise en place avec les tiges, la pincette et l'outil pour écarter | Répétez les étapes 1 à 3

4 BLOQUER



5 POSITIONNER



**6 SERRER,
ENLEVER LA TIGE**



Assortiment avec pince pour charnières à ressort



«Montage facile des charnières à ressort» (voir page B 43)

La pince est fixée uniquement sur l'extrémité de l'œillet de la branche et non plus sur le côté extérieur de la branche. Pas de risque de rayure sur la branche!

L'œillet de la charnière est écarté et maintenu ainsi à l'aide de la pince ou des tiges. Le vissage de la charnière à ressort est ainsi facilité.

La livraison inclut l'outil pour écarter N° 1514 56, les tiges N° 1514 58 et la pincette N° 1627 00

1514 99



Pince pour charnières à ressort avec tiges et outillage

1514 55

Pincette tournevis

1627 00

Outil de rechange:

1514 56

Pointes de rechange:

1514 58  3 pièces





Design
Award
Winner
2000

Râtelier pour pinces

«Made in Germany», en hêtre massif, avec revêtement en métal pour env. 10 pinces, plaque de rangement avec baguette de protection en métal.

Compatible avec

1664 50 Assortiment de tournevis avec socle bois

Avec 4 tournevis 1,0; 1,4; 1,8 et 2,3 mm ainsi 1 tournevis cruciforme 2,0 mm

Les pinces sur la photo ne sont pas incluses!

1460 40

200 x 130 x 105 mm

960 g



Pinces



Râtelier pour pinces

Couleur: Transparent

En acrylique, avec 6 trous de 10 mm de diamètre et 6 trous de 12 mm, pour ranger des tourne-écrous etc.

Les pinces sur la photo ne sont pas incluses!

1460 17

300 x 130 x 165 mm

700 g



Gaine thermorétractable pratique pour poignées de pinces

Adaptable à votre poignée. La gaine thermo-rétractable est légèrement texturée pour une meilleure prise en main. Les deux extrémités sont ouvertes. Reste solidement fixée sur la poignée après la rétraction.

Ø 15 mm

1468 0 . ☐ 4 paires (8 cm chacun)

1468 00 Noir **1468 02** Rouge

1468 01 Bleu **1468 03** Vert

1468 1 . ☐ 1 m

1468 11 Bleu

Assortiment avec toutes les couleurs

1468 50 ☐ 6 paires (4 paires de chaque couleur)



Râtelier pour pinces

En acier inoxydable, pour 10 pinces environ. Maintenant avec anneaux en caoutchouc anti-dérapants qui empêchent ainsi d'abîmer la table.

Les pinces sur la photo ne sont pas incluses!

1461 10

☐ 180 x 100 x 110 mm ⚙ 450 g

Anneaux en caoutchouc assortis
Couleur: Noir

1461 11 ☐ 4 pièces



Râtelier pour pinces

En acrylique transparent, pour ranger et protéger d'environ 10 à 5 pinces. Le support pour pinces est livré démonté, montage par emboîtement facile.

Les pinces sur la photo ne sont pas incluses

Nouvelles tailles:

1460 18 Pour environ 5 pinces

☐ 120 x 125 x 120 mm ⚙ 200 g

1460 19 Pour environ 10 pinces

☐ 238 x 112 x 125 mm ⚙ 400 g

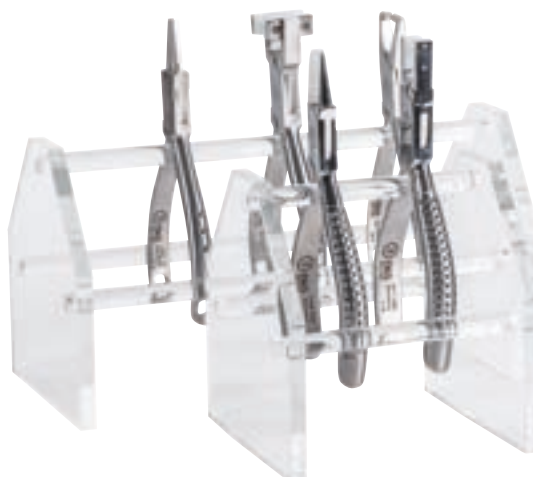

Support magnétique mural ECO

Les pinces et outils sur la photo
ne sont pas inclus!

1411 05

 500 x 140 x 23 mm

 375 g

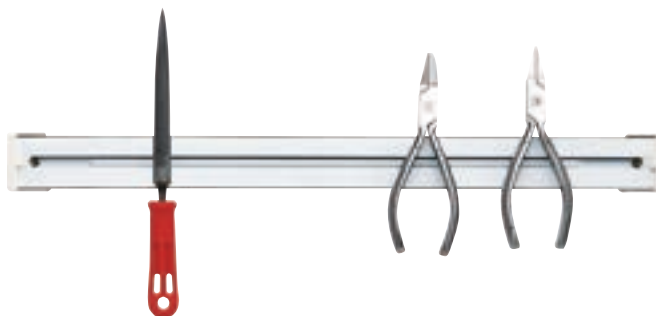

Pochette outils et pièces de rechange B & S

Pochette outils, pratique pour les déplacements.
Elle contient les pinces et pièces détachées
les plus courantes pour réparer et ajuster les
lunettes en dehors du magasin.

Contenu:

1x 1558 55, 1x 1551 50, 1x 1549 50,
1x 1548 50, 1x 1651 00, 1x 1626 00,
1x 1683 90, 1x 2373 00, 1x 1639 00,
1 boîte avec plaquettes et vis

1464 00

 270 x 150 x 50 mm

 730 g



Petite trousse à outils pour ceinture

Trousse à outils pratique, à fixer sur une
ceinture. Pour ranger les pinces, crayons,
pupillomètres, etc.

1467 00

 190 x 210 x 190 mm

 430 g







OUTILS DE PRECISION

pour opérations pointues



- C 2 Tournevis & tourne-écrous
- C 14 Troisième main
- C 15 Tour bigorne
- C 16 Pincettes
- C 18 Outils de découpe
- C 21 Equarrissoirs
- C 22 Tarauds
- C 24 Conseils et astuces: Protection verre Henry
- C 26 Conseils et astuces: Guide pour fil nylon
- C 27 Outil d'aide pour le montage de lunettes percées
- C 28 Conseils et astuces: Coupe vis
- C 31 Petit outillage
- C 32 Forets et fraises
- C 37 Support pour outils
- C 38 Limes
- C 42 Etau
- C 43 Scier



Tournevis professionnel B & S «Made in Germany»

Solidité, précision et fonction parfaite.

Pas de torsion ou de cassure de la mèche: acier de lame de couteau durci et affiné pour une combinaison idéale de dureté et de flexibilité. Changement rapide de la mèche: ajustage exact de la mèche et du manche, simple serrage.

Pas de marque dans la main: design ergonomique et utilisation approuvée dans la pratique.

Ne vous contentez pas d'un produit moindre.

Tournevis professionnel au design B & S

- Support de changement des mèches pour tournevis et tourne-écrous
- Avec poignée plus longue et tête plus grande pour un meilleur confort de travail
- Tête colorée, la forme ovale empêche le tournevis de rouler sur le plan de travail
- Diamètre de la tige: 2,5 mm, mèche à pince

1664 . . | 115 mm



1664 01	1664 00	1664 10	1664 14	1664 18	1664 23
Vert	Vert	Gris	Bleu	Rouge	Noir

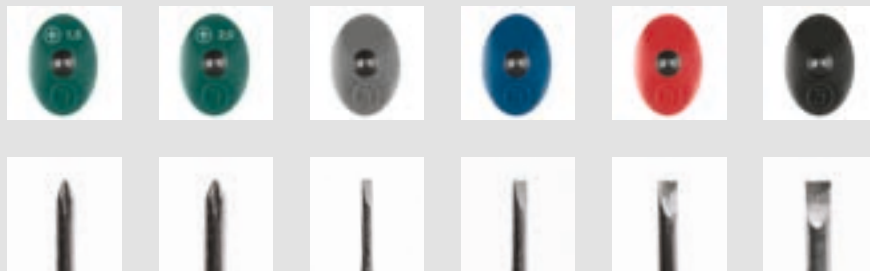

Largueur de mèche:	Largueur de mèche:	Largueur de mèche:	Largueur de mèche:	Largueur de mèche:	Largueur de mèche:
⊕ 1,5 mm	⊕ 2,0 mm	⊖ 1,0 mm	⊖ 1,4 mm	⊖ 1,8 mm	⊖ 2,3 mm

Mèche de rechange:	Mèche de rechange:	Mèche de rechange:	Mèche de rechange:	Mèche de rechange:	Mèche de rechange:
1711 26	1711 25	1711 10	1711 14	1711 18	1711 23



Mèches de rechange: Diamètre de la tige 2,5 mm, mèche à pince

3 pièces

Assortiment professionnel de tournevis

- Dans socle en bois demi-rond
- Avec 5 tournevis de la série professionnelle B & S 1664 ..
- 4 mèches à fente 1,0; 1,4; 1,8; 2,3 mm, 1 cruciforme 2 mm

1664 50



Design
Award
Winner
2000

Lot de douilles enfichables

- 5 douilles enfichables, avec indication des tailles
- Pour montage ultérieur sur plans de travail ou dans le magasin

1465 50



OptiCar – avec tournevis

- Modèle en métal de qualité supérieure avec roues en caoutchouc mobiles
- Avec 5 tournevis de la série professionnelle B&S 1664 ..
- 4 mèches à fente 1,0; 1,4; 1,8; 2,3 mm
- 1 cruciforme 2,0 mm

1664 60



Socle tournant

- Support tournant en aluminium
- Avec 6 tournevis de la série professionnelle B&S 1664 ..
- 4 mèches à fente 1,0; 1,4; 1,8; 2,3 mm
- 2 cruciformes 1,5 et 2,0 mm

1664 61



Socle en plastique

- Avec 6 tournevis de la série professionnelle B&S 1664 ..
- 4 mèches à fente 1,0; 1,4; 1,8; 2,3 mm
- 2 cruciformes 1,5 et 2,0 mm

1664 62



Tourne-écrou professionnel B & S «Made in Germany»

Solidité, précision et fonction parfaite.

Pas de torsion ou de cassure de la mèche: acier de lame de couteau durci et affiné pour une combinaison idéale de dureté et de flexibilité. Changement rapide de la mèche: ajustage exact de la mèche et du manche, simple serrage.

Pas de marque dans la main: design ergonomique et utilisation approuvée dans la pratique.

Ne vous contentez pas d'un produit moindre.

Tourne-écrou professionnel au design B & S

- Support de changement des mèches pour tournevis et tourne-écrous
- Avec poignée plus longue et tête plus grande pour un meilleur confort de travail
- Tête colorée ovale empêchant le tourne-écrou de rouler sur le plan de travail
- Diamètre de la tige: 2,5 mm, mèche à pince

1664 . . | 115 mm



1664 40	1664 42	1664 43	1664 44	1664 45	1664 46	1664 48	1664 49
⊙ 2,2 mm	⊙ 2,6 mm	⊙ 2,6 mm	⊙ 2,2 mm	⊙ 2,0 mm	⊙ 2,1 mm	⊙ 2,0 mm	⊙ 2,3 mm

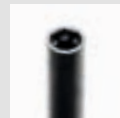
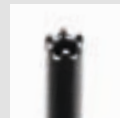
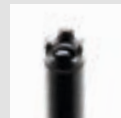
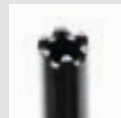
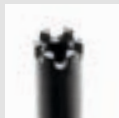

En étoile,
6 dents

À six pans
pour gros
écrou

En étoile,
6 dents, pour
gros écrou

À six pans
pour petit
écrou

En étoile,
4 dents

En étoile,
6 dents, pour
les écrous les
plus fréquents

Étoile vers
l'intérieur,
6 dents pour
gros écrou

Clé hexagonale
pour écrous
borgnes

Mèche de
rechange:
1711 40

Mèche de
rechange:
1711 42

Mèche de
rechange:
1711 43

Mèche de
rechange:
1711 44

Mèche de
rechange:
1711 45

Mèche de
rechange:
1711 46

Mèche de
rechange:
1711 48

Mèche de
rechange:
1711 49



Mèches de rechange: Diamètre de la tige 2,5 mm, mèche à pince

3 pièces

OptiCar – avec tourne-écrous

- Modèle en métal de qualité supérieure avec roues en caoutchouc mobiles
- Avec 5 tourne-écrous de la série professionnelle B&S 1664 ..
- 2 à six pans 2,3; 2,6 mm
- 3 en étoile 2,1; 2,2; 2,6 mm

1664 70



Socle tournant

- Support tournant en aluminium
- Avec 8 tourne-écrous de la série professionnelle B&S 1664 ..
- 4 à six pans 2,0; 2,2; 2,3; 2,6 mm
- 4 en étoile 2,0; 2,1; 2,2; 2,6 mm

1664 71



Socle en plastique

- Avec 8 tourne-écrous de la série professionnelle B&S 1664 ..
- 4 à six pans 2,0; 2,2; 2,3; 2,6 mm
- 4 en étoile 2,0; 2,1; 2,2; 2,6 mm

1664 72















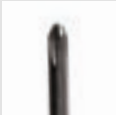

Série standard de tournevis B & S

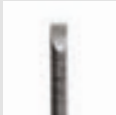
- Support de changement des mèches pour tournevis et tourne-écrous
- Poignée striée pour une prise en main optimale
- **Tête ronde colorée avec côté plat** qui empêche le tournevis de rouler sur le plan de travail
- Mèche avec arêtes évitant une rotation à l'intérieur du tournevis
- Diamètre de la tige: 3,0 mm, mèches avec arête



1682 .. | 110 mm

1682 01	1682 00	1682 10	1682 14	1682 18	1682 20	1682 23
Vert	Vert	Gris	Bleu	Rouge	Noir	Noir
						
						
Largeur de mèche: + 1,5 mm	Largeur de mèche: + 2,0 mm	Largeur de mèche: - 1,0 mm	Largeur de mèche: - 1,4 mm	Largeur de mèche: - 1,8 mm	Largeur de mèche: - 2,3 mm	Largeur de mèche: - 2,3 mm
Mèche de rechange: 1682 46	Mèche de rechange: 1682 45	Mèche de rechange: 1682 30	Mèche de rechange: 1682 34	Mèche de rechange: 1682 38	Mèche de rechange: 1682 40	Mèche de rechange: 1682 43
						Mèches de rechange: Diamètre de la tige 3,0 mm, mèches avec arêtes  3 pièces

Socle tournant

- Avec 6 tournevis de la série standard B & S 1682 ..
- 4 mèches à fente 1,0; 1,4; 1,8; 2,3 mm
- 2 cruciformes 1,5 et 2,0 mm

1682 61



Socle en plastique

- Avec 6 tournevis de la série standard B & S 1682 ..
- 4 mèches à fente 1,0; 1,4; 1,8; 2,3 mm
- 2 cruciformes 1,5 et 2,0 mm

1682 62



Serie standard de tourne-écrous B & S

- Support de changement des mèches pour tournevis et tourne-écrous
- Poignée striée pour une prise en main optimale
- **Tête ronde colorée avec côté plat** qui empêche le tournevis de rouler sur le plan de travail
- Mèche avec arêtes évitant une rotation à l'intérieur du tournevis
- Diamètre de la tige: 3,0 mm, mèches avec arêtes



1682 .. | 110 mm

1682 70	1682 72	1682 73	1682 74	1682 75	1682 76	1682 78	1682 79
⊕ 2,2 mm	⊕ 2,6 mm	⊕ 2,6 mm	⊕ 2,2 mm	⊕ 2,0 mm	⊕ 2,1 mm	⊕ 2,0 mm	⊕ 2,3 mm
En étoile, 6 dents	À six pans pour gros écrou	En étoile, 6 dents, pour gros écrou	À six pans pour petit écrou	En étoile, 4 dents	En étoile, 6 dents, pour les écrous les plus fréquents	Étoile vers l'intérieur, 6 dents pour gros écrou	Clé hexagonale pour écrous borgnes
Mèche de rechange: 1682 80	Mèche de rechange: 1682 82	Mèche de rechange: 1682 83	Mèche de rechange: 1682 84	Mèche de rechange: 1682 85	Mèche de rechange: 1682 86	Mèche de rechange: 1682 88	Mèche de rechange: 1682 89
				Mèches de rechange: Diamètre de la tige 3,0 mm, mèches avec arêtes			
				2 pièces			



Socle tournant

- Avec 8 tourne-écrous de la série standard B & S 1682 ..
- 4 À six pans 2,0; 2,2; 2,3; 2,6 mm
- 4 En étoile 2,0; 2,1; 2,2; 2,6 mm

1682 91



Socle en plastique

- Avec 8 tourne-écrous de la série standard B & S 1682 ..
- 4 À six pans 2,0; 2,2; 2,3; 2,6 mm
- 4 En étoile 2,0; 2,1; 2,2; 2,6 mm

1682 92



Serie standard de tournevis hexagonal B & S

- Mèche avec arêtes évitant une rotation à l'intérieur du tournevis
- Poignée striée pour une prise en main optimale
- **Tête ronde colorée avec côté plat** qui empêche le tournevis de rouler sur le plan de travail
- Tourne-vis hexagonal pour vis à six pans
- Diamètre de la tige: 3,0 mm



1684 .. | 110 mm

1684 13

Inbus 1,3

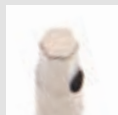

Mèche de
rechange:

1684 63

1684 15

Inbus 1,5

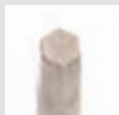

Mèche de
rechange:

1684 65

1684 20

Inbus 2,0



Mèche de
rechange:

1684 70

1684 21

Inbus 2,1

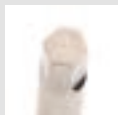

Mèche de
rechange:

1684 71



Mèches de rechange:

Diamètre de la tige 3,0 mm, mèches avec arêtes

 3 pièces













Vis Torx (voir page F 40)

Serie de tournevis Torx B&S

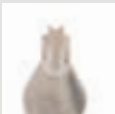
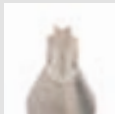
- Mèche avec arêtes évitant une rotation à l'intérieur du tournevis
- Poignée striée pour une prise en main optimale
- **Tête ronde colorée avec côté plat** qui empêche le tournevis de rouler sur le plan de travail
- Tourne-vis Torx pour vis étoile
- Diamètre de la tige: 3,0 mm

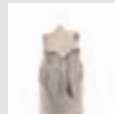
1684 ..  110 mm



1684 32 Torx 2	1684 33 Torx 3	1684 34 Torx 4	1684 35 Torx 5	1684 36 Torx 6	
					
					
Mèche de rechange: 1684 82	Mèche de rechange: 1684 83	Mèche de rechange: 1684 84	Mèche de rechange: 1684 85	Mèche de rechange: 1684 86	Mèches de rechange: Diamètre de la tige 3,0 mm, mèches avec arêtes
					 3 pièces



Torx assortiment de tournevis

- Poignées de la serie 1682 .. mèches comprises
- Assortiment de tournevis dans boîte de rangement
- Mèches avec arêtes, fixation supplémentaire par un capuchon à vis
- Tête bleue avec marquage qui simplifie l'identification
- **Tête ronde colorée avec côté plat** qui empêche le tournevis de rouler sur le plan de travail
- Avec 4 tournevis: Tailles Torx 3, 4, 5 et 6

1684 50



Tournevis avec magasin au design B&S

Avec gros bouton plastique **ovale** vissable et 5 mèches (adapté à la main). La tête ovale empêche le tournevis de se déplacer sur le plan de travail.

Diamètre de la tige: 2,5 mm

Largeur de mèche: ● 1,0; 1,4; 1,8; 2,3 mm, ⊕ 2,0 mm

1666 00 | 119 mm | 35 g



Mèches appropriées no. 1711 .. appropriées à la page C 2.

Tournevis avec magasin

Avec manche en plastique, avec gros bouton rond à pas de vis et 5 mèches (adapté à la main).

Diamètre de la tige: 2,5 mm

Largeur de mèche: ● 1,0; 1,4; 1,8; 2,3 mm, ⊕ 2,0 mm

1678 00 | 119 mm | 31 g



Mèches appropriées no. 1711 .. appropriées à la page C 2.

Tournevis avec magasin

Modèle identique à N° 1678 00, mais avec une seule mèche.

Diamètre de la tige: 2,5 mm

Largeur de mèche: ● 1,8 mm

1690 00 | 119 mm | 21 g



Notre lame appropriée no. 1711 18 appropriées à la page C 2.

Tournevis universel avec magasin

En laiton nickelé avec bouton plastique vissable et 4 mèches.

Diamètre de la tige: 2,5 mm

Largeur de mèche: ● 1,5; 1,8; 2,3 mm, ⊕ 2,0 mm

1717 00 | 115 mm | 30 g



Mèches appropriées no. 1711 .. appropriées à la page C 2.

Petit tournevis

- Avec 5 fonctions différentes: Mèche à fente, cruciform et 2 mèches pour tourne-écrou
- Largeur de mèche: \ominus 1,8 mm, \oplus 1,8 mm
- Tourne-écrous: 2,02; 2,32 et 2,57 mm
- Couleurs: Bleu, Rouge, Vert, Lilas, Orange

Dans le sac poly:

1798 16  10 pièces (2 pièces de chaque couleur)



Présentoir de comptoir

- Avec 10 petits tournevis N° 1798 .., avec 5 fonctions
- Dimensions: DIN A4

1798 56



Mèches de rechange

Largeur de mèche = Diamètre de la tige	Forme	Type de lame	Convient à	N° d'article	
1,0 mm	\ominus	Mèches à fente	1662 10*, 1680 10*, 1700 10*	1693 10	3 pièces
1,5 mm	\ominus	Mèches à fente	1662 15*, 1680 15*, 1700 15*	1693 15	3 pièces
1,8 mm	\ominus	Mèches à fente	1662 18*, 1680 18*, 1700 18*	1693 18	3 pièces
2,3 mm	\ominus	Mèches à fente	1662 23*, 1680 23*, 1700 23*, 1723 ..	1693 23	3 pièces
1,0 mm	\ominus	Mèches à fente	1669 ..	1669 10	2 pièces
1,4 mm	\ominus	Mèches à fente	1669 ..	1669 14	2 pièces
1,8 mm	\ominus	Mèches à fente	1669 ..	1669 18	2 pièces
2,3 mm	\ominus	Mèches à fente	1669 ..	1669 23	2 pièces
2,0 mm	\oplus	Cruciforme	1669 ..	1669 25	2 pièces
2,6 mm	\odot	Tourne-écrous large hex	1669 ..	1669 42	2 pièces
2,6 mm	\odot	Tourne-écrous large étoile, 6 points	1669 ..	1669 43	2 pièces
2,2 mm	\odot	Tourne-écrous petit hex	1669 ..	1669 44	2 pièces
2,0 mm	\odot	Tourné-écrous étoile, 4 points	1669 ..	1669 45	2 pièces
2,1 mm	\odot	Tourne-écrous large étoile, 6 points	1669 ..	1669 46	2 pièces
2,8 mm	\odot	Tourne-écrous encoche	1669 ..	1669 47	2 pièces
2,0 mm	\odot	Tourne-écrou hex, douille étoile	1669 ..	1669 48	2 pièces
2,3 mm	\odot	Tourne-écrous hex pour écrous capuchon	1669 ..	1669 49	2 pièces
2,2 mm	\odot	Tourne-écrous large étoile, 6 points	1669 ..	1669 67	2 pièces
3,6 mm	\odot	Tourne-écrous bague pour vis enjoliveuses	1669 ..	1669 69	2 pièces

* déjà épuisé



C'est significatif.

De la forêt-Noire sur votre table d'atelier. Classement par taille dans la boîte en bois d'hêtre. Sept tourne-écrous fins en acier de qualité supérieure avec 7 des têtes d'écrous les plus utilisées. Les tourne-écrous sont fabriqués par petites quantités avec la butée typique pour B & S. Cela évite une «disparition» de l'écrou dans la boîte. Une longue durabilité garantit un acier de qualité supérieure.

Assortiment de tourne-écrous

Contenu 7 tourne-écrous:

N° 1742 00; 1743 00; 1744 00; 1745 00;
1746 00; 1748 00 et 1767 00

1741 15  13,5 x 2,4 x 12 cm



Egalement disponible à l'unité:

17...

 100 mm

 15 g

1742 00
○ 2,6 mm

1743 00
⊗ 2,6 mm

1744 00
○ 2,2 mm

1745 00
⊗ 2,0 mm

1746 00
⊗ 2,1 mm

1747 00
⊖ 2,8 mm

1748 00
○ 2,0 mm

1749 00
○ 2,3 mm

1767 00
⊗ 2,2 mm

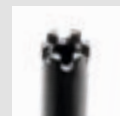
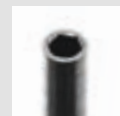
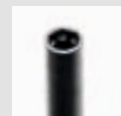
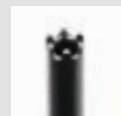
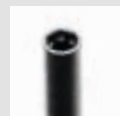

Poignée N° 2
À six pans
pour gros
écrou

Poignée N° 3
En étoile,
6 dents, pour
gros écrou

Poignée N° 4
À six pans
pour petit
écrou

Poignée N° 5
En étoile,
4 dents

Poignée N° 6
En étoile,
6 dents, pour
les écrous les
plus fréquents

Poignée N° 7
Fente

Poignée N° 8
Étoile vers
l'intérieur,
6 dents pour
gros écrou

Poignée N° 9
Clé
hexagonale
pour écrous
borgnes,
N° 0839 ..
N° 0840 ..

Poignée N° 0
En étoile,
6 dents, pour
gros écrou

Assortiment de tourne-écrous

Contenu 5 tourne-écrous:

N° 1743 00; 1744 00; 1745 00; 1746 00 et 1748 00

1741 05  13,5 x 2,7 x 9,6 cm



Le numéro du manche permet
un recouplement avec le numéro d'article.

Cassé? Pas de problème!

Précision et confort se rejoignent ici. Cet outil permet d'extraire de manière précise et soignée les vis cassées. Placer le CLAVULUS à main, serrer la vis à papillon et après quelques tours, il y a de la place pour une nouvelle vis.

CLAVULUS à main

- Pour extraire les vis cassées
- Outil compact et ergonomique
- Puissance ajustable grâce à la vis à tête moletée
- Pour une économie de matériel
- 3 douilles interchangeables pour les différents diamètres de vis
- Matériel robuste (acier)

1727 00



Dévisseuse avec réserve

Les lames coupantes saisissent le reste d'une vis cassée et permettent de retirer la vis sans avoir recours à une perceuse.

Diamètre de la tige: 2,5 mm

Livrée avec 2 lames de diamètre de: 1,3 et 1,5 mm

1691 00 | 119 mm | 25 g



Mèches de rechange

Largeur de mèche 1,3 mm

1691 13

Largeur de mèche 1,5 mm

1691 15

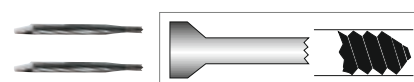

Support en aluminium «troisième main»

- Socle stable
- Avec 3 mèches interchangeables fixées dans le socle, pour maintenir les vis ou les écrous
- Diamètre de la tige: 2,5 mm, mèche à pince

1 mèche à fente: Largeur de mèche: 2,3 mm

1 tourne-écrou à six pans: Diamètre intérieur: 2,2 mm

1 tourne-écrou en étoile à six dents: Diamètre intérieur: 2,1 mm

1723 00



Mèches appropriées no. 1711 ..
appropriées à la page C 2.

Support en aluminium «troisième main» avec pincette pour tenir les écrous

- Une nouvelle combinaison de «troisième main» et pincette pour tenir les écrous
- Socle stable
- Maintient les écrous de façon à pouvoir les visser au filetage
- Prise sans problème des écrous

1723 20



Socle en métal «troisième main»

- Socle stable
- Avec 5 mèches de rechange et 7 fonctions pour maintenir les vis et les écrous
- Diamètre de la tige: 3,15 mm, mèches avec arêtes

1 lame à fente avec mèches des deux côtés:

Largeur de mèche: 1,5 et 1,8 mm

1 lame cruciforme avec mèches des deux côtés:

Largeur de mèche: 1,5 et 1,8 mm

3 tourne-écrous (six pans):

Diamètre intérieur: 2,0; 2,3 et 2,5 mm

1728 00

Assortiment de mèches de rechange

Pour support métallique «troisième main» N° 1728 00.

Avec 5 mèches.

1728 01



Support «troisième main» en aluminium, particulièrement haut avec grandes mèches

- Socle stable
- Avec 5 mèches de rechange et 7 fonctions pour maintenir les vis et les écrous
- Diamètre de la tige: 3,15 mm, mèches avec arête

1 lame à fente avec mèches des deux côtés:

Largeur de mèche: 1,5 et 1,8 mm

1 lame cruciforme avec mèches des deux côtés:

Largeur de mèche: 1,5 et 1,8 mm

3 tourne-écrous (six pans):

Diamètre intérieur: 2,0; 2,3 et 2,5 mm

1728 10



«Montage facile des charnières à ressort»
(voir page B 43)

Elaboré. Avec de nombreuses qualités.

Cette tour bigorne est fabriquée exclusivement pour B & S. Sa forme inhabituelle présente de nombreux avantages: assise solide avec une structure en aluminium massif, flexibilité grâce à sa taille maniable, réalisation des petites réparations sur la surface arrondie et non plus sur le bord de la table. C'est en plus attractif lors des entretiens avec les clients. Le creux sur le dessus de la tour offre une surface de rangement pour les petites pièces. L'opticien saura apprécier la valeur de cet outil après l'avoir découvert.



Tour bigorne

- Pour le travail sur les vis des blocs de serrage, charnières et bras de plaquette
- Position optimale grâce à l'anneau en caoutchouc et la structure en aluminium massif
- Offre une surface de rangement pour les petites pièces
- Revêtement rembourré pour un travail précautionneux
- La tour bigorne peut être fixée sur la table à l'aide d'une vis courante M6
- Pour l'atelier et le magasin

1729 00



Socle x hauteur: 80 x 80 mm



300 g



Anneau en caoutchouc de rechange

1729 01



2 pièces

Bigorne pour opticien

- Chrome de haute qualité, avec trou d'enclume avec pointes ronde et carrée

1730 10



120 x 45 x 25 mm



425 g



Pincette tournevis

- Fixation simple de la vis grâce au dispositif de blocage
- La vis est maintenue et peut être fixée, parfait pour les charnières à ressort
- Le bouton tournant au bout de la pincette facilite le vissage

1627 00



130 mm



30 g



Pincette pour tenir les écrous

- Retient les écrous afin qu'ils puissent être vissés au filetage
- Pour une préhension sans problème des **écrous**

1639 00 | 100 mm | 35 g



Pincette pour tenir la vis

- Avec encoche des deux côtés pour saisir, maintenir et tourner les **vis**

1636 00 | 75 mm | 180 g



Pincette – Plaquettes système «Click»

- Pour enlever les plaquettes «Click-in»
- Egalement disponible en version pince

1626 00 | 100 mm | 15 g



Vous trouvez la pince 1502 00 N et 1502 50 à la page B 18.

Pincette – pointe fines

- Avec pointes fines «inoxydable»

1631 00 | 110 mm | 17 g



Pincette – bec pointu

- Bec pointu, nickelée

1621 00 | 110 mm | 18 g



Pincette de brasage en titane

- Avantage: évite l'adhésion de la brasure, faible conducteur de chaleur, 100 % antimagnétique, forte résistance à l'acide, très légère, avec tige de centrage

1623 10 | 160 mm | 15 g



Pincette à souder croisée

- Avec protection des mains, acier, polie

1624 00 | 160 mm | 35 g



Pincette à vis

Courbé – avec blocage

- Avec encoche des deux côtés pour maintenir les vis pour plaquettes et les vis de serrage
- Avec un dispositif de blocage pour maintenir la vis
- Pointe courbée, idéale pour les serre-cercles difficilement accessibles

1653 00 | 110 mm | 11 g

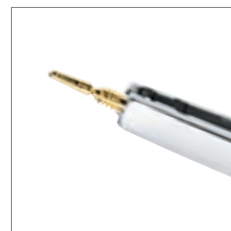

Le classique

- Avec encoche des deux côtés pour maintenir les vis pour plaquettes et les vis de serrage

1651 00 | 130 mm | 30 g



Pointe fine

- En acier inoxydable, droite, avec pointe travaillée
- Spécialement étudiée pour la préhension des vis pour plaquettes
- Pour réaliser les premiers tours de vis

1634 00 | 105 mm | 10 g



Pincette croisée

- Pour réaliser les premiers tours de vis

1625 00 | 155 mm | 32 g



Pincette à vis avec dispositif de verrouillage

- Le dispositif de verrouillage s'assure que la vis est tenue étroitement
- Essentiel pour adapter une vis à une charnière ressort

1637 00 | 135 mm | 30 g



Marteau à river

- Bruni, surface de frappe rondes, manche de bois

1781 10

| 260 mm  80 g



Marteau à river

- En métal, bicolore, surfaces de frappe rondes, 1 côté métal, 1 côté plastique

1772 00

| 240 mm  100 g



Grattoir de graveur à trois arêtes

- De forme conique, avec manche

2071 00

| 165 mm  25 g



Chanfreineuse ébavureuse pour verres en plastique

- Pour retirer les résidus de ponçage des verres en polycarbonate et Trivex
- Ébavurer les rainures des verres ondulés

2072 00

| 95 mm  10 g



Grattoir à rainure à main

- Possibilité de gratter des surfaces brisées ou planes
- Ajustable pour toute épaisseur de bord de lunette

2073 10

| 145 mm  40 g



Coupe-verre «Fil d'argent»

- Le traditionnel «Silberschnitt», modèle de la meilleure qualité «Made in Germany»



2634 00

130 mm 25 g

Cuiller de coupe

- Pour couper le verre
- Système Ohlhanns, modèle en métal, idéale pour la main



2637 00

150 mm 30 g

Molette de coupe universelle

- Modèle de la meilleure qualité «Made in Germany»
- Peut être utilisée avec le coupeverre «fil d'argent» N° 2364 00 et la cuiller de coupe N° 2637 00



Illustration agrandie

2239 00

∅ 4,5 mm 12 pièces

Cutter de securite

- La lame se rétracte automatiquement à l'intérieur du couteau
- Manche avec surface en caoutchouc
- Lame trapèze de haute qualité
- Largeur de coupe: 18 mm



1603 00

145 mm 65 g

Mèches de rechange pour N° 1603 00

- Largeur de coupe: 18 mm

1603 01

60 mm 10 pièces

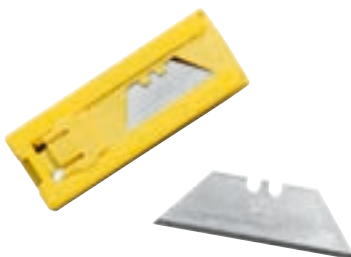

Cisaille multi-usage

- Avec poignées recouvertes de plastique pour manipuler facilement les gabarits
- Un seul côté cranté (lame dentée)
- Avec système de blocage face à une ouverture intempestive

1607 10 | 145 mm | 62 g



Petits ciseaux

- Avec bord coupant droit et articulation vissée

1614 00 | 60 mm | 18 g



Ciseaux

- Acier inoxydable, réglable au moyen d'une vis
- Pour droitiers et gauchers

1613 10 | 200 mm | 90 g



Scalpel avec poignée métallique

- Outil de découpe très pratique pour les garnitures de lunettes, fils de nylon, film, etc.
- Aucune compression n'est exercée sur les intersections grâce aux lames extrêmement coupantes
- Poignée en métal **avec 3 lames**
- Longueur de la lame: 35 mm

1602 10 | 150 mm | 15 g



Mèches de rechange pour N° 1602 10

1602 15 | 35 mm | 3 pièces



Set de scalpels

- Set idéal pour la découpe de fils nylon par exemple
- Contenu: 1 manche et 8 lames de différentes formes et tailles

1604 00 | 160 x 30 x 65 mm | 120 g



Équarrissoirs

- À 5 pans, finement polis, **sans manche**, avec queue



2051 ..  3 pièces

N° d'article	∅	N° d'article	∅
2051 31	1,0 mm	2051 36	1,7 mm
2051 32	1,1 mm	2051 37	1,9 mm
2051 33	1,2 mm	2051 38	2,0 mm
2051 34	1,3 mm	2051 39	2,2 mm
2051 35	1,6 mm		



Assortiment d'équarrissoirs

- À 5 pans, finement polis, **à manche moleté**
- ∅ des équarrissoirs: 1,0; 1,1; 1,2; 1,4; 1,6 et 1,8 mm

2053 00  25 g  6 pièces



Assortiment d'équarrissoirs pour buses à l'unité

- Avec manche en plastique, pour nettoyer les buses encrassées
- ∅ des équarrissoirs: 0,05; 0,08; 0,10; 0,15; 0,20; 0,25; 0,30; 0,35; 0,40; 0,45; 0,50 et 0,55 mm

2840 20  11 g  12 pièces



Assortiment d'équarrissoirs

- Équarrissoirs à 5 pans, finement polis, **sans manche**, **avec** queue et **avec** mandrin
- Contenu:** N° 2051 31; 2051 32; 2051 33; 2051 34; 2051 35; 2051 36; 2051 37; 2051 38 et 2051 39

2050 00  30 g  12 pièces

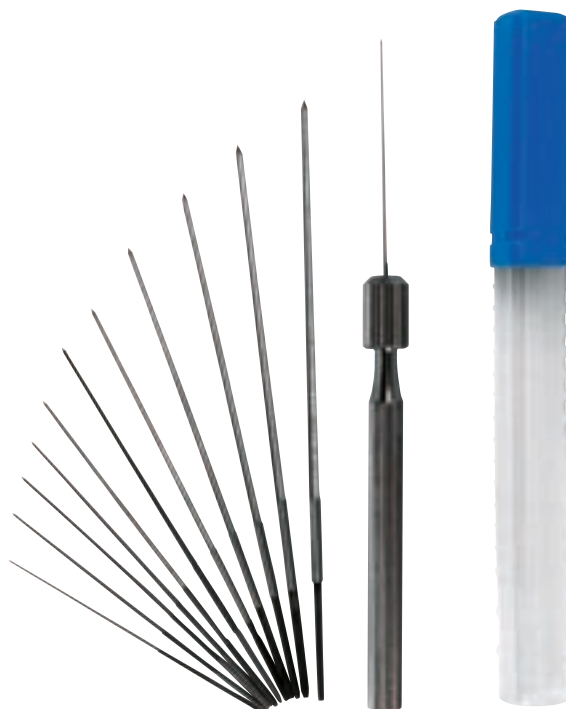

Taraud

- À trois rainures, poli et durci, de très haute qualité
- Pour la commande: voir le tableau ci-dessous

1962 ..  3 pièces



Illustration agrandie

Manche de taraud

- En plastique, marqué au diamètre du taraud respectif
- Pour la commande: voir le tableau ci-dessous

1736 ..  85 mm  10 g



Diamètre du taraud	Épaisseur de la tige	N° d'article pour tarauds	N° d'article pour le manche de tarauds
M 0,80 mm	1,45 mm	1962 08	1736 08
M 1,00 mm	1,45 mm	1962 10	1736 10
M 1,10 mm	1,45 mm	1962 11	1736 11
M 1,20 mm	1,45 mm	1962 12	1736 12
M 1,30 mm	1,45 mm	1962 13	1736 13
M 1,40 mm	1,45 mm	1962 14	1736 14
M 1,50 mm	1,75 mm	1962 15	1736 15
M 1,60 mm	1,95 mm	1962 16	1736 16
M 1,70 mm	1,95 mm	1962 17	1736 17
M 1,80 mm	2,00 mm	1962 18	-

Assortiment de tarauds

- Dans une boîte en bois
- Contenu:** 9 filières prêtes à utilisation avec diamètres: M 0,80; M 1,00; M 1,10; M 1,20; M 1,30; M 1,40; M 1,50; M 1,60; M 1,70; 1 goupille de perçage N° 1718 00 et 1 emplacement vide

1980 00



Assortiment de tarauds

- Contenu:** 3 tarauds N° 1962 08; 1962 10; 1962 12; 1962 13; 1962 14 et un mandrin N° 2062 00

1981 00



Outil de mesure des trous de 1,0 à 1,6



- Pour la mesure rapide de la taille des trous dans les verres de lunettes
- Avec pointe arrondie pour mesurer plus facile dans le verre
- Modèle de qualité supérieure
- 6 tailles de pointe: 1,0; 1,2; 1,3; 1,4; 1,5 et 1,6 mm

1718 11  Extérieur: 65 mm  10 g



Outil de mesure des trous de 1,0 à 2,4

- Pour la mesure rapide de la taille des trous dans les verres de lunettes
- Avec pointe arrondie pour mesurer plus facile dans le verre
- Modèle de qualité supérieure
- 10 tailles de pointe: 1,0; 1,1; 1,2; 1,4; 1,5; 1,6; 1,8; 2,0; 2,2 et 2,4 mm

1718 12  Extérieur: 80 mm  26 g

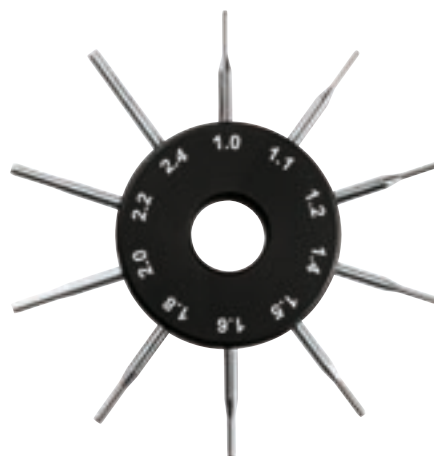

Goupille de retenue

- Est très utile pour le vissage des charnières de montures de lunettes
- De forme conique
- Avec manche en plastique

1718 00  105 mm  10 g



Recharge

- Pour goupille N° 1718 00

1718 01





CONSEILS ET ASTUCES

PROTECTION VERRE HENRY

Protection triple

Protection verre du matériau silicone

N° d'article 2272 00

Tournevis professionnel

N° d'article 1664 ..

Lame de précision

N° d'article 1868 00

Pince coupante latérale

N° d'article 1579 00 N



chaque 3 minutes environ

Comment ça marche?



Option 1: Changeant des plaquettes

1 INSERER



2 CHANGER LES PLAQUETTES

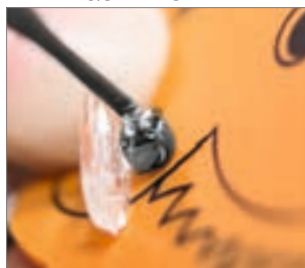

Option 2: Ouvrant des serres-cercles

1 POSER



2 VISSER



Option 3: Raccourcissant des vis pour lunettes percées

1 INSERER



2 RACCOURCIR





3 LIMER



Protection verre Henry



- Protège le verre contre les rayures: lors du montage des plaquettes, lors de l'assemblage des lunettes percées, lors du travail au bloc de serrage
- Matériau: Silicone

2272 00  60 x 80 mm  1 g  2 pièces



Outil d'aide pour le montage de lunettes percées



- Petites plaques de séparation et de protection pour raccourcir près du verre les ergots en plastique (1,4 et 1,8 mm)
- Les fils en nylon (diamètre 1,0 mm maximum) peuvent être fixés et raccourcis au niveau du verre
- Convient également pour enlever les restes sur les verres en polycarbonate après l'opération de meulage

2269 00  55 x 20 mm  1 g



Outil d'aide pour le montage de lunettes percées avec trous oblongs

- Petite plaque de séparation et de protection pour enlever les nez-selles en plastique des cavaliers
- Facilite le démontage des montures
- Convient également pour enlever les restes sur les verres en polycarbonate après l'opération de meulage

2269 10  50 x 11 mm  1 g





CONSEILS ET ASTUCES

OUTIL POUR MONTAGE NYLOR

Le montage nylor...même pas peur!

Outil pour lit de nylon

N° d'article 1365 00

Pincette – pointe fines

N° d'article 1631 00

Crochet pour fils de nylon

N° d'article 1719 00

Petits ciseaux

N° d'article 1614 00



chaque 5 minutes environ

Comment ça marche?

1 DEMONTER



2 ENLEVER



3 INSERER



4 POSITIONNER

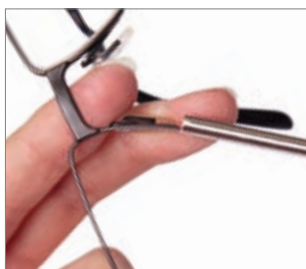

5 COUPER A LA BONNE TAILLE



6 ENFILER



7 ASSEMBLER



Guide pour fil nylon

Pour enfiler facilement le lit de nylon de profil 8 dans le bord supérieur et inférieur de la monture.

- Longueur totale: 110 mm
- Diamètre sphère: 15 mm
- Lit de nylon: 0,51 mm et 0,55 mm

1365 00



Vous trouverez notre crochet pour fils de nylon N° 1719 00 à la page C 32.

Crochet pour fils de nylon

- Facilite le montage de verres de lunettes striés dans la monture en fil de nylon

1719 00 | 105 mm | 13 g



Les fils de nylon se trouvent à la page F 85.



Outil de pression pour lunettes percées

- Pour retirer du verre les restes de montures et d'ergots
- Convient pour toutes les montures avec des tiges de 1,4 et des écarts usuels pour les trous percés

2267 10 Bleu | Ø 1,4 mm

75 x 10 x 25 mm | 7 g





CONSEILS ET ASTUCES

POUR LE MONTAGE DES LUNETTES PERCÉES

Pour raccourcir les vis sans bavure!

Tourne-écrous et coupe vis
en un outil

Pour vis avec filetage de 1,2 mm
N° d'article 2268 00

Pour vis avec filetage de 1,4 mm
N° d'article 2268 01



environ 30 secondes

Comment ça marche?

1 MONTAGE DE L'ÉCROU



2 TOURNER L'OUTIL



3 POSITIONNER



4 DÉTACHER



5 FINI

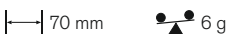

Tourne-écrous et coupe vis en un outil

2268 ..  70 mm 6 g



2268 00 

- Pour raccourcir les vis avec un filetage de **1,2 mm**
- Pour tous les écrous courants à six pans avec un diamètre extérieur maximal de **2,7 mm**

2268 01 

- Pour raccourcir les vis avec un filetage de **1,4 mm**
- Pour tous les écrous courants en forme d'étoile avec un diamètre extérieur maximal de **2,5 mm**

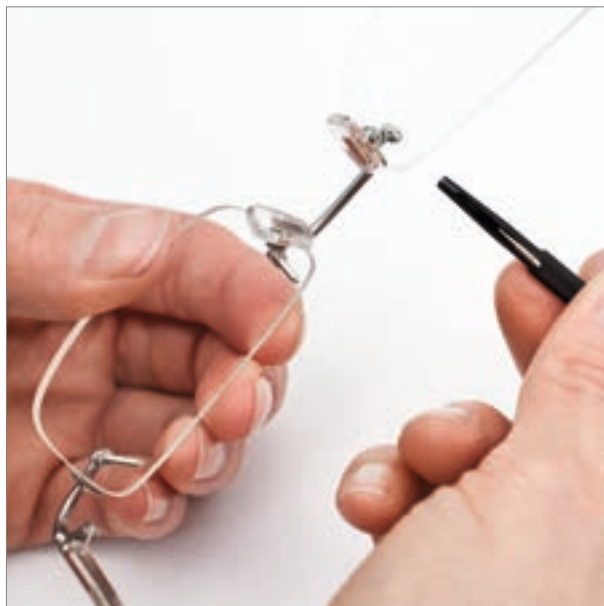

Alésoir de trou foré

- Pour aléser facilement les bords des trous forés
- La forme spéciale en forme de lance permet, en exerçant peu de pression, un nettoyage rapide et efficace des bords
- Egalement pour le fraisage
- Action propre et optimale par rotation dans le sens des aiguilles d'une montre
- Nous conseillons d'utiliser l'alésoir seulement pour les verres en matière synthétique, polycarbonate ou Trivex

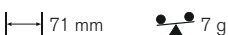
2266 20  71 mm 7 g



Assortiment d'outils pour lunettes percées

- Assortiment d'outils pratiques pour lunettes percées, dans un emballage solide et refermable
- Contenu: Aide de montage N° 2268 00 et 2268 01 pour filetage de vis 1,2 mm et 1,4 mm et alésoir de trou foré en forme de lance N° 2266 20

2268 50



Alésoir de trou foré

- Approprié aux supports d'outil N° 2069 00, 2068 00 et 2065 00
- Épaisseur de la tige: **1,6 mm**

2266 10



Fraise double manuel avec fraise latéral et fraise de bout de vis

- Pour travailler avec les charnières à roulements et les bouts de vis

2216 00

| 122 mm  5 g



Fraise pour mors duplex et branches

- Pour travailler avec les joints et charnières de branche à roulements
- Épaisseur fraise: 3,5 mm

2220 04

| 110 mm  2 g



Fraise pour bout des vis

- Pour aléser les vis (sauf les vis en acier)
- Épaisseur de la tige: 2,5 mm

2271 25

| 110 mm  2 g



Tapis de protection en silicone

- Le tapis de protection antidérapant protège les lunettes et les surfaces de travail des rayures
- Idéal pour l'atelier et le magasin
- Matériau: Silicone
- Épaisseur du matériau: 1,5 mm

2274 00  2 pièces



Les outils N° 2217 03 (page C 36 du catalogue), 2216 00 et 2271 25 sont prévus pour l'usinage du matériel de vissage en maillechort et en laiton habituel dans la profession. S'ils sont utilisés pour usiner des vis en acier, ils sont irrémédiablement endommagés, ce qui annule immédiatement le droit de garantie.

Assortiment de petits outils

- Pour le travail sur les montures
- **Contenu:** 1 fraise à diamant, 1 meule diamantée, 1 fraise à rivet, 1 disque de coupe (10 pièces) avec mandrin, 2 meules, 1 fraise en acier, 1 brosse ronde en laiton, 3 brosses, 1 fraise en acier, 1 brosse ronde en laiton, 3 brosses, 4 polissoirs en silicone, 2 brosses abrasives
- Dans boîte de rangement pratique
- Épaisseur de la tige: 2,34 mm sauf pour N° 2240 37 = épaisseur de la tige 3,0 mm



2240 57  68 x 58 x 66 mm  85 g



Les perceuses à main se trouvent à la page A 30.

Forme et type	Domaine d'application	Dimensions mm	Vitesse de rotation t/min	N° d'article
Meule, forme roue	Pour polir les aciers non durcis et les alliages d'acier	Ø 6 x 2,8	20.000–30.000	2240 07
Meule, forme cylindrique	Pour polir les aciers non durcis et les alliages d'acier	2,5 x 6,5	20.000–30.000	2240 11
Brosse ronde en laiton	Pour retravailler les points de soudure	21 x 1,8	10.000	2240 15
Brosse circulaire avec silicone	Pour le polissage des plastique	Ø 22	5.000	2240 18
Brosse en laine	Pour le polissage des plastiques et de la céramique	Ø 20	8.000	2240 19
Brosse en flanelle	Pour le polissage des plastiques et des métaux	Ø 20	5.000	2240 29
Polissoir silicone, moyen, forme épingle	Pour travailler le métal, le plastique et la céramique	4,5 x 12	7.000–10.000	2240 31
Polissoir silicone, moyen, forme roue	Pour travailler le métal, le plastique et la céramique	11 x 2	7.000–10.000	2240 32
Polissoir silicone, fin, forme épingle	Pour un brillant sur les alliages métaux	5 x 10	7.000–10.000	2240 33
Polissoir silicone, fin forme roue	Pour un brillant sur les alliages métaux	14 x 2,5	7.000–10.000	2240 34
Fraise à rivet, facette	Pour retravailler les rainures de montures	17 x 2,8	2.000–4.000	2240 37
Fraise en acier, forme bouton	Pour travailler le métal, le plastique et le bois	Ø 6	8.000–12.000	2240 41
Disque de coupe (10 pièces) avec mandrin	Pour séparer le métal et le plastique	22 x 0,8	30.000	2240 42
Meule à diamant, conique	Pour le polissage fin et le lissage	Ø 1,6	30.000	2240 49
Fraise à diamant	Pour entailler les bords de verres de lunettes	5 x 0,6	15.000–18.000	2264 00
Fibres abrasives, grains grossiers	Pour le traitement de finition du métal, du plastique et du bois	Ø 25	10.000	2240 25
Fibres abrasives, grains fins	Pour le traitement de finition du métal, du plastique et du bois	Ø 25	10.000	2240 26



Foret hélicoïdal, spécial HSS

- Pour l'alésage des vis en acier, pour le perçage du titane ainsi que le perçage dans les matériaux plastiques comme le CR 39 et les verres de transition
- Conception adaptée au traitement des matériaux durs
- Très grande durabilité
- Vitesse de rotation: **1.400 à 10.000 t/min**
- Domaine d'utilisation: **Matières plastiques, polycarbonate, acier, titane et métaux précieux**
- Épaisseur de la tige: **2,34 mm**
- Ce foret est également disponible dans l'assortiment N° 2038 50 (voir ci-dessus)

2038 ..  2 pièces



N° d'article	Épaisseur
2038 05	0,5 mm
2038 06	0,6 mm
2038 07	0,7 mm
2038 08	0,8 mm
2038 09	0,9 mm
2038 10	1,0 mm
2038 11	1,1 mm
2038 12	1,2 mm
2038 13	1,3 mm
2038 14	1,4 mm
2038 15	1,5 mm
2038 16	1,6 mm



Set de forets hélicoïdaux HSS

- 12 forets hélicoïdaux de grande qualité N° 2038 ..
- **Contenu:** 2 forets hélicoïdaux par épaisseur: 0,8; 1,0; 1,1; 1,2; 1,3 et 1,4 mm
- Dans le système de casiers clapet

2038 50

 124 x 21 x 113 mm  115 g

Forets hélicoïdaux HSS

- Avec tige cylindrique, coupant à droite
- Vitesse de rotation: **500 à 3.000 t/min**
- Domaine d'utilisation: **Matières plastiques et métaux précieux**

2032 ..  3 pièces



N° d'article	Épaisseur de la tige	Épaisseur
2032 05	0,5 mm	0,5 mm
2032 06	0,6 mm	0,6 mm
2032 07	0,7 mm	0,7 mm
2032 08	0,8 mm	0,8 mm
2032 09	0,9 mm	0,9 mm
2032 10	1,0 mm	1,0 mm
2032 11	1,1 mm	1,1 mm
2032 12	1,2 mm	1,2 mm
2032 13	1,3 mm	1,3 mm
2032 14	1,4 mm	1,4 mm
2032 15	1,5 mm	1,5 mm
2032 16	1,6 mm	1,6 mm
2032 17	1,7 mm	1,7 mm
2032 18	1,8 mm	1,8 mm
2032 20	2,0 mm	2,0 mm



Assortiment de forets HSS, 30 pièces

- **Contenu:** 3 forets par épaisseur: 0,5; 0,6; 0,7; 0,8; 0,9; 1,0; 1,1; 1,2; 1,3 et 1,4 mm
- Dans le système de casiers clapet

2032 50

 210 x 18 x 113 mm  140 g

Forets pour métal dur

- Pour l'alésage des vis en acier des charnières
- Vitesse de rotation: **10.000 à 15.000 t/min**
- Domaine d'utilisation: **Vis d'acier**
- Épaisseur de la tige: **2,34 mm**

2037 ..

N° d'article	Épaisseur
2037 10	1,0 mm
2037 12	1,2 mm
2037 14	1,4 mm
2037 16	1,6 mm

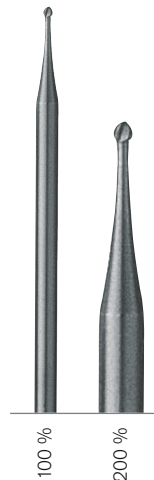

Les forets N° 2037 .. disposent d'une pointe de métal dur soudée. Nous recommandons une faible pression de travail et un refroidissement.

Fraise de perçage pour NIDEK

- Pour machines CNC de NIDEK: ME et AHM
- Matériau: **Métal tungstène**
- Épaisseur de la tige: **3,16 mm**

2209 ..  10 pièces

N° d'article	Épaisseur
2209 08	0,8 mm
2209 10	1,0 mm



Fraise à rivet

- Pour travailler les rainures en plastic et en metal
- Épaisseur de la tige: **2,35 mm**
- Diamètre: **6 mm**
- Vitesse: **environ 6.000 à 8.000 t/min**



2240 44

Fraise à rivet

- Pour travailler les rainures en plastic et en metal
- Épaisseur de la tige: **2,35 mm**
- Diamètre: **8 mm**
- Vitesse: **environ 6.000 à 8.000 t/min**



2240 45

Fraise à rivet pour montures en plastique

- Pour retravailler les rainures dans les montures en plastique
- Réglable pour différentes épaisseurs de bord
- Épaisseur de la tige: **3,12 mm**
- Vitesse: **environ 7.000 à 8.000 t/min**
- Dimension du disque: **10 x 2 mm**



2242 00



Forets en alliage dur pour les verres en plastique

- Les surfaces polies garantissent une découpe propre
- Vitesse de rotation: **1.000 à 5.000 t/min**
- Domaine d'utilisation: **Matières plastiques, polycarbonate et Trivex**
- Épaisseur de la tige: **3,175 mm**

2035 ..  38 mm

N° d'article	Épaisseur	N° d'article	Épaisseur
2035 08	0,8 mm	2035 16	1,6 mm
2035 09	0,9 mm	2035 17	1,7 mm
2035 10	1,0 mm	2035 18	1,8 mm
2035 11	1,1 mm	2035 19	1,9 mm
2035 12	1,2 mm	2035 20	2,0 mm
2035 13	1,3 mm	2035 21	2,1 mm
2035 14	1,4 mm	2035 22	2,2 mm
2035 15	1,5 mm	2035 23	2,3 mm



Assortiment de forets en alliage dur pour les verres en plastique

- **Contenu:** 10 forets (0,8; 0,9; 1,0; 1,1; 1,2; 1,3; 1,4; 1,6; 1,8 et 2,0 mm)
- Détails: voir foret ci-dessus
- Avec boîte en plastique demi-transparente

2035 60  86 x 10 x 53 mm  60 g



Fraises en alliage dur pour les verres en plastique

- Pour entailler et fraiser les verres en plastique, le polycarbonate et le Trivex
- Fraise à double coupe de qualité supérieure avec **affûtage en queue de poisson** offrant une découpe propre et une longue durabilité
- Épaisseur de la tige: **3,175 mm**

2212 ..  38 mm

N° d'article	Longueur partielle de travail	Épaisseur fraise
2212 08	8,0 mm	0,8 mm
2212 09	9,0 mm	0,9 mm
2212 10	9,0 mm	1,0 mm
2212 11	9,0 mm	1,1 mm
2212 12	9,0 mm	1,2 mm
2212 13	9,0 mm	1,3 mm
2212 14	9,0 mm	1,4 mm
2212 16	10,0 mm	1,6 mm

double coupe



Nos perceuses vous les trouverez à partir de la page A 26.

Kit spécial de forets et de fraises pour les verres en plastique

- **Contenu:** 6 forets (0,8; 1,0; 1,2; 1,4; 1,6 et 2,0 mm) ainsi que 4 forets (1,0; 1,2; 1,4 et 1,6 mm)
- Détails: voir foret 2035 .. et 2212 ..

2035 50  86 x 10 x 53 mm  60 g





Fraises de perçage pour verres en plastique

- La surface de la fraise de perçage a une surface polie, ce qui garantit une découpe très propre
- Convient très bien pour le perçage et le fraisage des verres en plastique, même le polycarbonate et le Trivex
- Matériau: **Métal tungstène**
- Épaisseur de la tige: **3,14 mm**

2210 .. 38 mm

N° d'article	Longueur partielle de travail	Épaisseur
2210 08	6,0 mm	0,8 mm
2210 10	7,0 mm	1,0 mm
2210 12	7,0 mm	1,2 mm
2210 14	8,0 mm	1,4 mm
2210 16	8,0 mm	1,6 mm



Fraises de perçage pour verres en plastique

- Contenu:** 5 Fraises de perçage (0,8; 1,0; 1,2; 1,4 et 1,6 mm)
- Détails: voir fraise de perçage ci-dessus
- Avec boîte en plastique demi-transparentte

2210 50 86 x 10 x 53 mm 43 g

Foret hélicoïdal diamanté

- Pour les perçages dans le verre et la céramique
- Vitesse de rotation: **environ 20.000 t/min**
- Épaisseur de la tige: **2,34 mm**

2044 ..

N° d'article	Longueur partielle de travail	Épaisseur
2044 10	7,0 mm	1,0 mm
2044 12	9,0 mm	1,2 mm

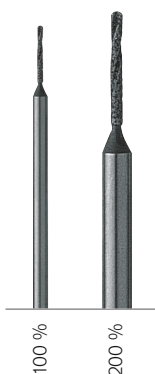

Foret équipé de pointe diamantée

- Pour les perçages dans le verre et la céramique
- Vitesse de rotation: **15.000 à 18.000 t/min**
- Longueur partielle de travail: **6,0 mm**
- Épaisseur de la tige: **2,34 mm**

2260 ..

N° d'article	Épaisseur
2260 14	1,4 mm
2260 16	1,6 mm
2260 18	1,8 mm



Disque abrasif diamanté

- Dimensions du disque: **22 x 0,60 mm**
- Vitesse de rotation: **environ 15.000 à 18.000 t/min**
- Épaisseur de la tige: **2,35 mm**

2263 00



Fraise à diamant

- Pour entailler les bords de verres de lunettes
- A utiliser avec le magicien à vis N° 2886 70**
- Dimensions du disque: **5,0 x 0,6 mm**
- Vitesse de rotation: **environ 15.000 à 18.000 t/min**
- Épaisseur de la tige: **2,35 mm**

2264 00



Les meules diamantées N° 2260 .., 2263 00 et 2264 00 sont des outils à grande vitesse et devront être utilisées avec la vitesse la plus élevée possible. Le régime optimal se situe entre 15.000 et 18.000 t/min. Pour le refroidissement, n'utiliser que de l'eau, et ce en quantité abondante. Ne travailler qu'avec la pression la plus faible de sorte que l'outil puisse fonctionner librement à tout moment et que les phénomènes d'usure soient limités au maximum. Vous pouvez par exemple interrompre souvent le perçage et nettoyer le trou de perçage de la boue qui s'y est déposée. Plus le régime utilisé est faible et plus le frottement de la meule diamantée sur la surface à entailler est grossier. Plus le régime est élevé et plus la surface entaillée par la meule diamantée est propre et lisse.

Fraise pour mors duplex et pour branches

- Pour travailler avec des joints et des charnières doubles et à roulement
- Épaisseur fraise: **3,0 mm**
- Épaisseur de la tige: **3,0 mm**

2217 03 | 35 mm



Fraise à cône double

- Pour le pré-alésage des inclusions pour les strass N° 0900 50 et 0900 51
- Pour le polissage des trous de perçage dans les verres en matière synthétique
- Aussi pour polycarbonate et Trivex
- Épaisseur de la tige: **2,34 mm**

2265 .. | 44,5 mm



Fraise verticale

- Pour le pré-alésage des trous de charnières à emboîter
- Épaisseur fraise: **5,0 mm**
- Épaisseur de la tige: **3,0 mm**

2237 50 | 23 mm

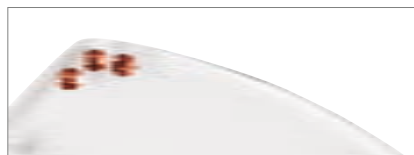

Vous trouverez notre assortiment de strass à la page F 47.

Fraise pour bout de vis

- Pour les vis en **acier**, en laiton et en maillechort
- Diamètre extérieur: **1,8 mm**
- Diamètre intérieur: **1,4 mm**
- Épaisseur de la tige: **2,34 mm**

2215 18 | 37 mm



Fraise pour métal dur

- Pour travailler le métal et le plastique
- Épaisseur de la tige: **3,0 mm**
- Diamètre: **6 x 48 mm**
- Vitesse: **environ 4.000 à 6.000 t/min**

2243 00



Fraise de tige

- Pour fraiser hors du trou pour la charnière
- Sur quatre côtes
- Épaisseur de la tige: **3,0 mm**

2236 .. | 35 mm



Fraise à rainurer

- Pour entailler et fraiser les trous oblongs ou ovales dans les verres synthétiques, polycarbonate et Trivex
- Épaisseur de la tige: **2,35 mm**

2211 ..

| 44,5 mm 2 pièces



N° d'article	Épaisseur fraise
2236 30	3,0 mm
2236 35	3,5 mm
2236 40	4,0 mm
2236 45	4,5 mm
2236 50	5,0 mm

N° d'article	Longueur partielle de travail	Épaisseur fraise
2211 08	3,5 mm	0,8 mm
2211 10	4,0 mm	1,0 mm
2211 12	4,2 mm	1,2 mm
2211 14	4,5 mm	1,4 mm
2211 21	5,1 mm	2,1 mm

Mandrin

- Avec manche en plastique et bouton en plastique, spécialement étudié pour les tarauds.
- Serrage: **1,5 à 2,0 mm**

2062 00 | 90 mm | 10 g



Mandrin pour équarrissoirs

- En laiton nickelé
- Serrage: **1,0 à 2,0 mm**

2065 00 | 80 x 6 mm | 15 g



Mandrin de mèche

- Avec 2 pinces de serrage en acier interchangeable, avec tête à 4 pans
- Serrage: **0,7 à 1,0 et 1,4 à 2,4 mm**

2068 00 | 90 mm | 25 g



Poignée de lime à ouverture rapide

- Poignée de lime à ouverture rapide pour limes aiguilles, limes diamantées et limes de précision
- Le serrage des deux moitiés permet de fixer solidement la lime
- Serrage: **3,0 à 3,75 mm**

2066 00 | 90 mm | 26 g



Mandrin de mèche de précision

- 2 pinces de serrage interchangeable
- Manche noir en plastique avec bouton vissable
- **La deuxième pince de serrage est logée dans le manche**
- La partie vide du manche peut être également utilisée pour y mettre d'autres outils
- Serrage: **0 à 1,5 et 1,5 à 2,5 mm**

2069 00 | 100 mm | 37 g



Mandrin de mèche de précision

- Avec une grande largeur de bague
- Pour outils avec un diamètre de tige de 3,2 mm maximum
- La partie vide du manche peut être également utilisée pour y mettre d'autres outils
- Serrage: **2,5 à 3,2 mm**

2070 00 | 100 mm | 34 g



Swiss Made et exclusif pour B & S.

L'apparence extérieure de cette lime plate de précision avec 2 tailles différentes ne laisse pas entrevoir la qualité particulière qu'elle possède. Pourtant la personne qui l'a déjà utilisée une fois, ne voudrait plus s'en passer. Une qualité semblable n'est pas trouvable ailleurs.

Lame de précision bout plat, petit, avec poignée

- Modèle spécial B & S
- Avec 2 tailles: Taille 1 = grosse et taille 3 = moyenne
- Un tiers de l'un des côtés étroits avec taille d'arrête
- Est livrée avec manche en plastique
- Longueur de taille: 100 mm

1868 00

188 mm 2,8 mm 32 g

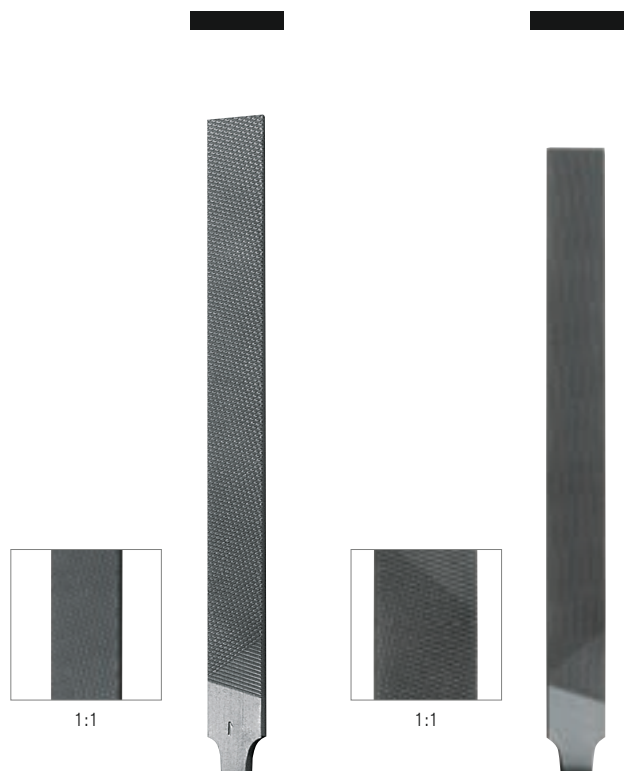

Lame de précision bout plat, petit

- Modèle spécial B & S
- Avec 2 tailles: Taille 1 = grosse et taille 3 = moyenne
- Un tiers de l'un des côtés étroits avec taille d'arrête
- Longueur de taille: 100 mm
- Manches appropriés: N° 1735 80 et 1732 90

1867 00

143 mm 2,8 mm

22 g

Lame de précision bout plat, grand

- Modèle spécial B & S
- Avec 2 tailles: Taille 1 = grosse et taille 3 = moyenne
- Côtés étroits sans taille d'arrête
- Longueur de taille: 120 mm
- Manches appropriés: N° 1732 10 et 1735 10

1865 00

170 mm 3,2 mm

40 g



Pour le nettoyage, nous recommandons notre brosse pour limes N° 3516 00 à la page E 33.

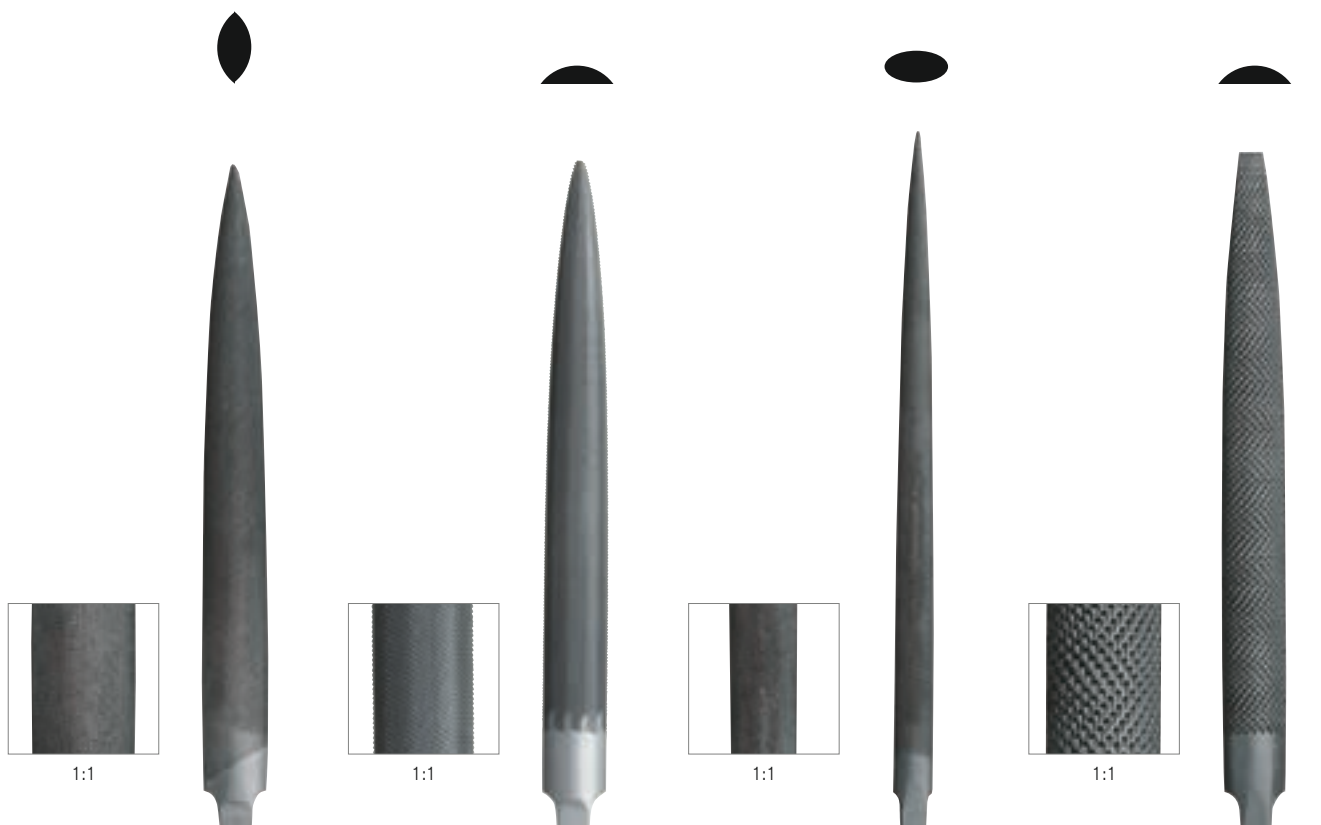

Lame de précision feuille de sauge

- Ovale, pointe fuyante
- Avec pointe fine et queue
- Taille: 2
- Longueur de taille: 125 mm
- Manches appropriés:
N° 1732 10 et 1735 10

1870 12

175 mm  38 g

Lame de précision mi-ronde

- À pointe fine et à queue
- Longueur de taille: 125 mm
- Manches appropriés:
N° 1732 10 et 1735 10

1878 01 Taille: 1

1878 02 Taille: 2

175 mm  38 g

Lame de précision ovale

- À courbure régulière
- Avec bords arrondis
- Pour le travail du plastique
- Taille: 3
- Longueur de taille: 150 mm
- Manches appropriés:
N° 1732 10 et 1735 10

1882 13

205 mm  33 g

Raspel mi-ronde

- Pour le travail du plastique
- Avec taille particulièrement fine, N° 5
- Longueur de taille: 150 mm
- Manches appropriés:
N° 1732 10 et 1735 10

1899 00

200 mm  55 g

Poignées pour lime

- En bois vernis
- Modèle courant, avec virole
- Ouverture pour l'enfoncement de la lime:
4 mm



1732 90 90 mm  30 g

1732 10 100 mm  35 g

Poignée pour lime, plastique rouge

- Evite la fatigue et la formation d'ampoules
- Forme adaptée à la main, spécialement développée
- Convient pour les limes d'une longueur entre 100 et 150 mm
- Matériau: plastique résistant au choc et anti-dérapant
- Ouverture pour l'enfoncement de la lime:
4-7 mm, pas de perçage nécessaire



1735 10 100 mm  34 g

Poignée pour lime, plastique bleu

- Poignée ergonomique pour lime avec surface douce au toucher
- Matériau: Plastique à deux composants
- Ouverture pour l'enfoncement de la lime:
3,7 mm



1735 80 85 mm  24 g

Assortiment de limes aiguilles

- Pour travailler le plastique
- Dans étui plastique, différentes formes (pilier, mi-ronde, triangulaire, carrée, ronde, entrée)
- Taille: 2
- Longueur de taille: 70 mm

1849 60 | 140 mm | 6 pièces



Assortiment de limes aiguilles

- Modèle particulièrement petit et pratique avec une **taille très fine** pour le travail du plastique
- Dans étui plastique, différentes formes (pilier, mi-ronde, triangulaire, carrée, ronde, entrée)
- Taille: 4
- Longueur de taille: 50 mm

1848 50 | 100 mm | 6 pièces

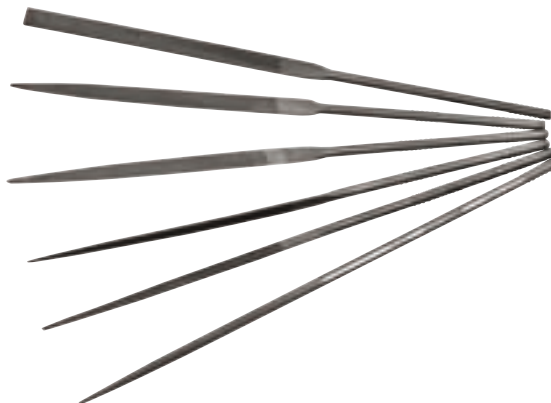

Assortiment de limes aiguilles

- Pour travailler le plastique
- Dans étui plastique, formes différentes (pilier, mi-ronde, triangulaire, carrée, ronde, entrée, feuille de sauge, couteau)
- Assortiment de tailles 1 et 3

1849 00 | 140 mm | 12 pièces



Assortiment de limes aiguilles diamantées



- Pour l'usinage de **l'acier, du verre, de la céramique**
- Dans étui plastique, différentes formes (pilier, triangulaire, carrée, ronde, entrée, ovale, barette, feuille de sauge, mi-ronde, couteau)
- Longueur diamantée: 50 mm

1801 50 | 140 mm | 10 pièces



Limes aiguilles

- Taille: 2

1849 ..  140 mm  2 pièces

1849 61 rond

1849 62 plate

1849 64 triangulaire

1849 67 forme couteau



Lime à refendre

- Sans queue
- Taille: 5
- Longueur de taille: 75 mm
- Largeur du couteau: 0,30 mm



 75 x 9 mm

 0,55 mm

 3 g

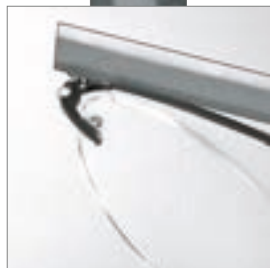

Limes à étirer

- Ronde, cylindrique
- Taille: 3
- Longueur de taille: 100 mm



 120 mm

 1 g



Rifloir

- Feuille de sauge
- Taille: 2



 180 mm

 28 g

1853 10  1,1 mm

1853 13  1,3 mm

1853 16  1,6 mm

1860 15

1852 02

Particulièrement souple.

Vous ne trouverez pas un tel étau dans un magasin de bricolage: c'est un étau avec une construction précise de joints à rotule. La pièce à travailler peut être ainsi placée dans la position souhaitée. Les mors en plastique interchangeables garantissent une tenue sûre et précautionneuse. Ce produit de qualité allemande est fabriqué par petites quantités, c'est un produit typique de B&S.



Étau articulé à rotule

- Pivotant latéralement et de 360° sur son axe
- S'adapte à tout angle de travail souhaité
- Type de mâchoires: **Lisses et interchangeables**
- Profondeur: **38 mm**
- Largeur de mâchoires: **50 mm**
- Écartement: **48 mm**
- Épaisseur maximale du plan de travail: **80 mm**

2106 00  1,5 kg

Mors en plastique

- Convient au N° 2106 00

2117 01  1 paire

Étau

- Étau rotatif avec mors en acier et broche fileté trapézoïdale
- En fonte grise avec pince de serrage pour table
- Largeur de mâchoires: **50 mm**
- Plage de serrage: **50 mm**
- Profondeur de serrage: **32 mm**
- Épaisseur maximale du plan de travail: **50 mm**

2107 00  2 kg



Mors en feutre

- Pour étau 2106 00
- Adhésion magnétique aux mors d'étau

2121 10

 60 x 8 x 10 mm

 16 g

 1 paire



Étau articulé à rotule

- Peut être placé dans toutes les positions
- Avec mâchoires de protection en caoutchouc
- Largeur de mâchoires: **73 mm**
- Écartement: **50 mm**
- Épaisseur maximale du plan de travail: **55 mm**

2105 30  825 g



Mors en aluminium

- Simples à installer, pour tout type d'étau

2121 15

 65 x 10 x 14 mm

 33 g

 2 paires



Mentonnet

- Pour limer les raccords de branches, avec serre-joint de table

1724 00  170 g



Petite scie

- Utilisation universelle (pour métal et plastique)
- Pour une découpe ou un raccourcissement rapide de différents matériaux
- Idéal pour préparer des travaux de découpe spéciaux
- Arc en forme de C, avec lame de scie standard
- Profondeur de l'arc: 65 mm

2152 00  295 mm



Bocfil complet

- Pour le bois et le plastique
- **Contenu:** 1 bocfil, 1 planche à scier avec pince de fixation, 1 jeu de lames pour bocfil

2151 00  390 g



Lames pour scie bocfil

- Pour plastique, plexiglas et métaux non ferreux
- Denture unilatérale
- Longueur: 130 mm

2198 ..  12 pièces de chaque

2198 01  0,8 mm 2198 03  1,5 mm

2198 02  1,2 mm



Lames pour scie bocfil

- Pour le métal
- Denture unilatérale
- Longueur: 130 mm

2196 ..  12 pièces de chaque

2196 01  0,5 mm 2196 03  1,0 mm

2196 02  0,7 mm



Lames standards pour petite scie





2152 10  150 mm  10 pièces



Planche pour bocfil (sans photo)

- Avec 2 pinces de fixation

2160 00  220 x 14 x 90 mm  16 g

Jeu de vis de rechange (sans photo)

- Pour bocfil, complet avec rondelles et écrou à ailettes
- 1 set contient: 2 écrous à ailettes, 2 rondelles et 2 vis

2158 01  9 g  2 pièces

Pinces de rechange (sans photo)

2160 01  2 pièces

Lames pour scie bocfil

- Pour le plastique
- Scie toutes directions
- Longueur: 130 mm

2199 ..  12 pièces de chaque

2199 03  0,8 mm 2199 05  1,0 mm

2199 04  0,9 mm 2199 07  1,2 mm







OPHTALMOLOGIE

Outils pour le bon diagnostic



- D 2 Lunettes d'essai
- D 5 Boîtes d'essai
- D 8 Cylindres croisés et réglettes d'équilibrage
- D 10 Cache-œil & Tests de couleur
- D 11 Conseils et astuces: Feuilles de prismes
- D 12 Feuilles optiques
- D 13 Lentilles de presbytie
- D 14 Capsules pour strabisme
- D 15 Feuilles d'occlusion
- D 16 KAANS Patch®
- D 17 Assortiment de lunettes de protection
- D 18 Accessoires lentilles de contacts
- D 22 Sphéromètres et palpeurs d'épaisseur
- D 24 Pieds à coulisse
- D 26 Conseils et astuces: Le Cube
- D 28 Pupillomètres

«La perfection pour les lunettes de mesure» Lunettes de mesure Oculus, naturellement «Made in Germany».



Plastique antiallergique, utilisation facile et confort élevé - des attributs qui font la qualité reconnue de ces lunettes.

Lunettes de mesure Oculus

- Pour la fixation de verres de mesure d'un diamètre de 38 mm
- Domaine de réglage 46 à 80 mm
- Hauteur du nez-selle et angle réglables
- Matériaux testés dermatologiquement (**antiallergiques**)

UB6

- Pour la fixation jusqu'à 12 verres de mesure
- Réglage par pas de 2,5° pour une lecture aisée
- Embouts doubles flexibles pour un meilleur confort



4428 00  60,2 g

 Pour les **pièces détachées**, contactez votre distributeur.

Filtre de polarisation

Pour le montage latéral sur les lunettes de mesure N° 4428 00.

4428 50 Polarisation = Circulaire

4428 51 Polarisation = Position V (45°/135°)

4428 5.

 1 paire (côté gauche et droit)



Filtre avant de polarisation

Polarisation = Position V (45°/135°)

4458 30  17 g



UB4

- Pour la fixation jusqu'à 10 verres de mesure
- Branches anatomiques et ajustables (partie oreilles)
- Design moderne et tendance

4423 00  70 g

 Pour les **pièces détachées**, contactez votre distributeur.

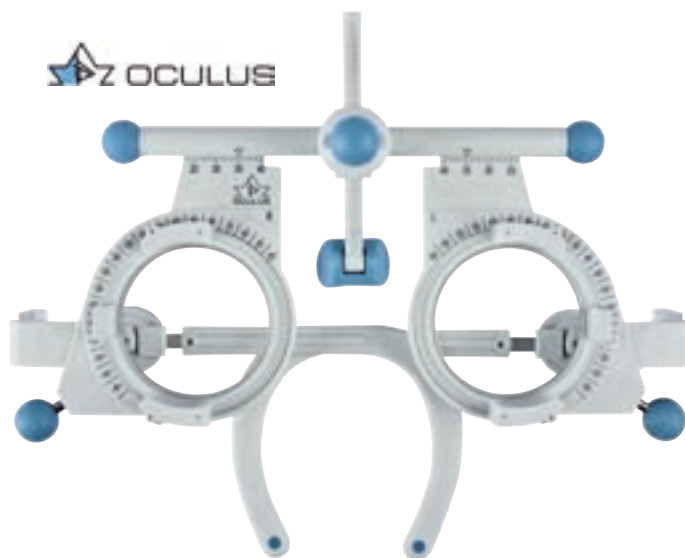

Filtre de polarisation

Pour le montage latéral sur les lunettes de mesure N° 4423 00.
Polarisation = Position V (45°/135°)

4423 51

 1 paire (côté gauche et droit)

Z OCLUS



Filtre de polarisation

Pour le montage latéral sur les lunettes de mesure N° 4423 00.
Polarisation = Circulaire

4423 50

 1 paire (côté gauche et droit)

Z OCLUS



Filtre de polarisation

- Avec cerclage en plastique
- Diamètre du cerclage: 38 mm
- Diamètre du verre: 21 mm
- Polarisation: Circulaire
- Convient aux tests de vision 3D

4458 20

 1 paire (côté gauche et droit)

Z OCLUS



Lunettes de mesure universelles

- Pour la fixation de 10 verres de mesure (Ø 38 mm)
- Domaine de réglage 50 à 80 mm
- Dispositif de mesurage de la distance cornée-verre
- Inclinaison et longueur de la branche de lunette réglables
- Hauteur du nez-selle et coudure réglables par un bouton
- Nez-selle et embouts en qualité particulièrement souple
- Avec 2 nez-selles dans les tailles S et M
- Couleur: Noir
- Livraison dans la boîte design B & S

4427 00  61 g

 Pour les **pièces détachées**, contactez votre distributeur.



Lunettes de mesure universelles

- Avec nez-selle amélioré
- Pour la fixation de 8 verres de mesure (Ø 38 mm)
- Domaine de réglage 48 à 80 mm
- Dispositif de mesurage de la distance cornée-verre
- Inclinaison et longueur de la branche de lunette réglables
- Hauteur du nez-selle et coudure réglables
- Nez-selle et embouts en qualité spécialement souple
- Avec 2 nez-selles de rechange
- Couleur: Noir
- Livraison dans la boîte design B & S

4426 00  80 g

 Pour les **pièces détachées**, contactez votre distributeur.



Lunettes de mesure universelles

- Modèle super léger
- Drageoirs pour 8 verres au total (Ø 38 mm)
- Domaine de réglage 50 à 80 mm
- La longueur et l'inclinaison des branches ainsi que la hauteur de pont sont réglables au cas par cas
- Couleur: Anthracite
- Livrées dans une boîte en plastique

4429 00  52 g

 Pour les **pièces détachées**, contactez votre distributeur.



Boîte d'essai avec 268 verres de mesure avec cerclage en métal

- Livrés dans une boîte en métal de haute qualité
- Verres de 38 mm adaptables sur toutes les lunettes d'essai standard
- Tous les verres sont disponibles à l'unité

4369 05  54 x 10 x 35 cm  6,6 kg

 Pour les **pièces détachées**, contactez votre distributeur.



Contenu

40 paires de chaque verre positif et négatif:

± 0,12 d
de ± 0,25 d à ± 6,00 d pas de 0,25
de ± 6,50 d à ± 10,00 d pas de 0,50
de ± 11,00 d à ± 14,00 d pas de 1,00
de ± 16,00 d à ± 20,00 d pas de 2,00

21 paires de chaque verre positif et négatif:

± 0,12 d
de ± 0,25 d à ± 4,00 d pas de 0,25
de ± 4,50 d à ± 6,00 d pas de 0,50

14 verres prismatiques:

0,50 d prismatique (2 pièces) pas de 0,50
de 1,00 à 4,00 d prismatique (2 pièces) pas de 1,00
de 5,00 à 6,00 d prismatique (1 pièce) pas de 1,00
de 8,00 à 10,00 d prismatique (1 pièce) pas de 2,00

10 verres accessoires:

1x occlusion/noir
1x trou sténopéique (petit)
1x trou sténopéique (grand)
1x fente
1x maddox blanc
1x croix
1x verre plan
1x verre rouge
1x verre vert
1x cylindrés croisés 0,25 d

Boîte d'essai avec 260 verres de mesure avec cerclage en métal et traitement antireflet

- Livrés dans une boîte en métal de haute qualité
- Verres de 38 mm adaptables sur toutes les lunettes d'essai standard
- Tous les verres sont disponibles à l'unité

4369 10  54 x 10 x 35 cm  6,6 kg

 Pour les **pièces détachées**, contactez votre distributeur.



Contenu

39 paires de chaque verre positif et négatif:

de ± 0,25 d à ± 6,00 d pas de 0,25
de ± 6,50 d à ± 10,00 d pas de 0,50
de ± 11,00 d à ± 14,00 d pas de 1,00
de ± 16,00 d à ± 20,00 d pas de 2,00

20 paires de chaque verre positif et négatif:

de ± 0,25 d à ± 4,00 d pas de 0,25
de ± 4,50 d à ± 6,00 d pas de 0,50

14 verres prismatiques:

0,50 prdpt. (2 pièces) pas de 0,50
de 1,00 à 4,00 d prismatique (2 pièces) pas de 1,00
de 5,00 à 6,00 d prismatique (1 pièce) pas de 1,00
de 8,00 à 10,00 d prismatique (1 pièce) pas de 2,00

10 verres accessoires:

1x occlusion/noir
1x trou sténopéique (petit)
1x trou sténopéique (grand)
1x fente
1x maddox blanc
1x croix
1x verre plan
1x verre rouge
1x verre vert
1x cylindrés croisés 0,25 d

Boîte d'essai avec 260 verres de mesure avec cerclage en plastique

- Livrés dans une boîte en métal de haute qualité
- Verres de 38 mm adaptables sur toutes les lunettes d'essai standard
- Tous les verres sont disponibles à l'unité

4369 20  54 x 10 x 35 cm  5,5 kg

 Pour les **pièces détachées**, contactez votre distributeur.



Contenu

39 paires de chaque verre positif et négatif:

de $\pm 0,25$ d à $\pm 6,00$ d pas de 0,25
de $\pm 6,50$ d à $\pm 10,00$ d pas de 0,50
de $\pm 11,00$ d à $\pm 14,00$ d pas de 1,00
de $\pm 16,00$ d à $\pm 20,00$ d pas de 2,00

20 paires de chaque verre positif et négatif:

de $\pm 0,25$ d à $\pm 4,00$ d pas de 0,25
de $\pm 4,50$ d à $\pm 6,00$ d pas de 0,50

14 verres prismatiques:



0,50 d prismatique (2 pièces)
de 1,00 à 4,00 d prismatique (2 pièces) pas de 1,00
de 5,00 à 6,00 d prismatique (1 pièce) pas de 1,00
de 8,00 à 10,00 d prismatique (1 pièce) pas de 2,00

10 verres accessoires:

1x occlusion/noir
1x trou sténopéique (petit)
1x trou sténopéique (grand)
1x fente
1x maddox blanc
1x croix
1x verre plan
1x verre rouge
1x verre vert
1x cylindrés croisés 0,25 d

Boîte d'essai avec 159 verres de mesure avec cerclage en métal

- Livrés dans une boîte en métal de haute qualité
- Verres de 38 mm adaptables sur toutes les lunettes d'essai standard
- Tous les verres sont disponibles à l'unité

4369 40  52,5 x 6,8 x 30 cm  5 kg

 Pour les **pièces détachées**, contactez votre distributeur.



Contenu

25 paires de chaque verre positif et négatif:

de $\pm 0,25$ d à $\pm 4,00$ d pas de 0,25
de $\pm 4,50$ d à $\pm 6,00$ d pas de 0,50
de $\pm 7,00$ d à $\pm 10,00$ d pas de 1,00
de $\pm 12,00$ d

11 paires de chaque verre positif et négatif:

de $\pm 0,25$ d à $\pm 2,00$ d pas de 0,25
de $\pm 2,50$ d à $\pm 3,00$ d pas de 0,50
de $\pm 4,00$ d

8 verres prismatiques:



de 0,50 à 1,00 d prismatique (2 pièces) pas de 0,50
de 2,00 à 5,00 d prismatique (1 pièce) pas de 1,00

7 verres accessoires:

1x occlusion/noir
1x trou sténopéique
1x fente
1x croix
1x verre rouge
1x verre vert
1x cylindrés croisés 0,25 d

Assortiment d'extension avec 8 verres de mesure 0,12 dpt. avec cerclage en métal



- 1 paire de chaque verre positif et négatif
- 1 paire de chaque cylindre positif et négatif
- Verres de 38 mm adaptables sur toutes les lunettes d'essai standard
- Tous les verres sont disponibles à l'unité

4369 02  22 x 2,5 x 12,5 cm  142 g



Assortiment d'extension avec 8 verres de mesure 0,12 dpt. avec cerclage en plastique

- 1 paire de chaque verre positif et négatif
- 1 paire de chaque cylindre positif et négatif
- Verres de 38 mm adaptables sur toutes les lunettes d'essai standard
- Tous les verres sont disponibles à l'unité

4369 22  22 x 2,5 x 12,5 cm  114 g



Assortiment de prismes avec traitement antireflet et cerclage en métal

- Kit d'extension avec 36 prismes dans les puissances de 0,50 à 10,00 pdpt. 0,50 pdpt. (4 pièces)
- de 1,00 à 6,00 d prismatique (4 pièces) pas de 1,00
- de 8,00 à 10,00 d prismatique (4 pièces) pas de 2,00
- Avec 4 bases différentes (45°/135°/225°/315°)
- Convient aux lunettes de mesure standard avec des verres de 38 mm

4369 13  24,5 x 9,5 x 17,5 cm  1,4 kg



Assortiment de prismes avec cerclage en plastique

- Kit d'extension avec 36 prismes dans les puissances de 0,50 à 10,00 pdpt. 0,50 pdpt. (4 pièces)
- de 1,00 à 6,00 d prismatique (4 pièces) pas de 1,00
- de 8,00 à 10,00 d prismatique (4 pièces) pas de 2,00
- Avec 4 bases différentes (45°/135°/225°/315°)
- Convient aux lunettes de mesure standard avec des verres de 38 mm

4369 23  24,5 x 9,5 x 17,5 cm  1,2 kg



Tout est clair.

Qualité allemande reconnue, particulièrement maniable et léger.

 Z OCULUS

Cylindre croisé

Traitement antireflet

∅ 25 mm  12 g

4367 . .

4367 20 ± 0,25 dpt.

4367 40 ± 0,50 dpt.



Cylindre croisé

∅ 35 mm  25 g

437 . .

4370 25 ± 0,25 dpt.

4370 50 ± 0,50 dpt.

4370 75 ± 0,75 dpt.

4371 00 ± 1,00 dpt.



Réglette d'équilibrage

Traitement antireflet

Effet en dioptries: Sphérique ± 0,25 à ± 0,50 dpt.

4366 05 ∅ 19 mm chaque  40 g

 Z OCULUS



Réglette d'équilibrage

Effet en dioptries: Sphérique ± 0,25 à ± 0,50 dpt.

Livraison dans la boîte design B&S

4373 00 ∅ 21 mm chaque  40 g



Assortiment de réglettes d'équilibrage

4 réglettes en bois dans un coffret en bois assorti.

Effets en dioptries: Sphérique ± 0,5 à ± 3,5 et ± 4,0 à ± 12,0 dpt.

4373 50 ∅ 21 mm chaque  50 g/réglette



Test de confirmation

Effet en dioptries: Sphérique $\pm 0,25$ dpt.

4372 00 \varnothing 35 mm chaque  25 g



Test de confirmation binoculaire métal

Effet en dioptrie: Sphérique. $\pm 0,25$ dpt.
Ecart interpupillaire total réglable de 46 à 82 mm

4374 00 \varnothing 35 mm chaque  72 g



Test de confirmation binoculaire en plastique

Ecart interpupillaire total réglable de 44 à 81 mm

4377 . . \varnothing 35 mm chaque  37 g

4377 25 Effet en dioptrie: Sphérique. $\pm 0,25$ dpt.

4377 50 Effet en dioptrie: Sphérique. $\pm 0,50$ dpt.



Cache-œil

Pour cover-test.
Longueur totale: 24,5 cm

4375 00  6 cm  21 g



Cache-œil à trous

Pour la mesure latérale et verticale de l'amétropie angulaire, aussi bien pour la vision de loin que pour la vision de près.
Longueur totale: 24,5 cm

4375 01  6 cm  21 g



Cube de fixation de LANG

Application pour le test à l'écran (cover test) et l'évaluation de la mobilité.

4378 00



Planche de couleurs Ishihara

Reliées, 14 planches.
Dimensions: DIN A5



4476 10  250 g



Planche de couleurs Matsubara pour enfants

Reliées, 10 planches dont 6 planches assorties.
Dimensions: DIN A5



4476 20  275 g





CONSEILS ET ASTUCES

FEUILLES DE PRISMES CORRECTEMENT POSITIONNÉES

La base est exacte!

Feuilles de prismes

N° d'article 0639 .. ou 0640 ..

Ciseaux à usage multiple

N° d'article 1607 10

Crayon pour feuilles

N° d'article 2628 01



environ 2-3 minutes

Comment ça marche?

1 DÉBALLER

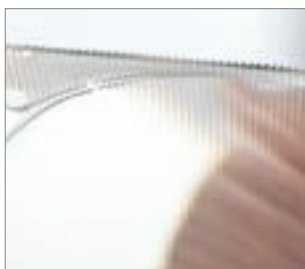

2 IDENTIFIER LA BASE



3 APPLIQUER



4 MARQUER



5 DÉCOUPER



6 HUMIDIFIER



7 PLACER



8 LISSER



TIPP: Nettoyez la feuille de prisme avec de l'eau uniquement.
N'utilisez pas de produits de nettoyage corrosifs, car la feuille de prisme peut perdre de sa transparence!



ATTENTION: Durée maximale de conservation des feuilles: 1 an.
Les feuilles ne peuvent être marquées qu'avec des crayons gras ou de cire. Veuillez respecter les instructions de nettoyage.



Feuilles de prismes de 3M

- Additifs prismatique pour le traitement du strabisme
- Matériau hautement transparent avec qualité optique la meilleure
- Elasticité élevée, bonne adhérence et qualité de reproduction
- Diamètre utile: 66 mm

0639 . .

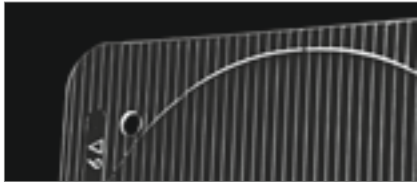

N° d'article	cm/m	N° d'article	cm/m	N° d'article	cm/m
0639 01	1	0639 07	7	0639 20	20
0639 02	2	0639 08	8	0639 25	25
0639 03	3	0639 09	9	0639 30	30
0639 04	4	0639 10	10	0639 35	35
0639 05	5	0639 12	12	0639 40	40
0639 06	6	0639 15	15		

Feuilles de prismes

- Additifs prismatique pour le traitement du strabisme
- Diamètre utile: 58 mm

0640 . .

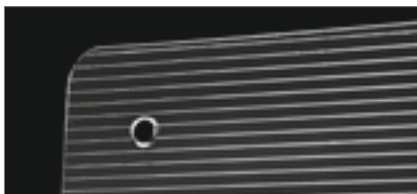

N° d'article	cm/m	N° d'article	cm/m	N° d'article	cm/m
0640 01	1	0640 07	7	0640 17	17,5
0640 02	2	0640 08	8	0640 20	20
0640 03	3	0640 09	9	0640 25	25
0640 04	4	0640 10	10	0640 30	30
0640 05	5	0640 12	12	0640 35	35
0640 06	6	0640 15	15		

Feuilles lentilles de 3M

- Additifs sphériques
- Matériau hautement transparent avec qualité optique la meilleure
- Diamètre utile: 66 mm
- Epaisseur moyenne: 0,8 mm

0646 . .

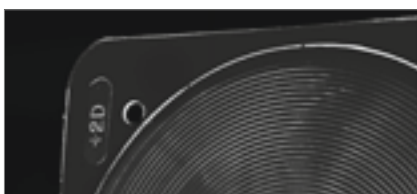

N° d'article	Effet dpt.	N° d'article	Effet dpt.
0646 10	+ 1,0	0646 25	+ 2,5
0646 15	+ 1,5	0646 30	+ 3,0
0646 20	+ 2,0	0646 35	+ 3,5

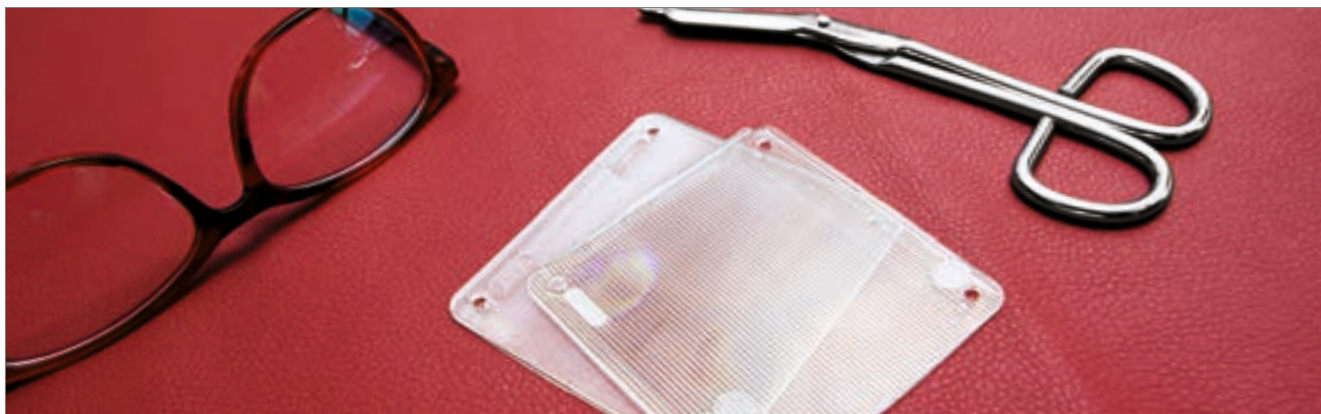

Lentilles de presbytie



Utilisations polyvalentes pour ...



... lunettes de protection



... lunettes de soleil

Hydrotac

- En plastique souple
- Adhésive
- Utilisation simple

31 x 17 mm 1 paire

0638 ..

0638 12 + 1,25

0638 15 + 1,50

0638 17 + 1,75

0638 20 + 2,00

0638 25 + 2,50

0638 30 + 3,00



Hydrotac assortiment

- 12 paquets de lentilles de presbytie
- 2 paquets par dpt.

12 paires

0638 99



3M

- En plastique souple
- Adhésive
- Utilisation simple

28 x 16 mm 1 paire

0637 ..

0637 10 + 1,00

0637 15 + 1,50

0637 20 + 2,00

0637 25 + 2,50

0637 30 + 3,00

0637 40 + 4,00



Capsule pour strabisme

- En plastique particulièrement souple et qui n'irrite pas la peau
- Facilement ajustable, avec aération efficace
- Petite ventouse avec bonne adhérence

4439 80

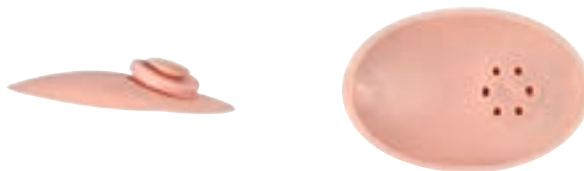

 75 x 50 mm  de la capsule 15 mm



Capsule pour strabisme

- Comme la capsule N° 4439 80, plus petite

4439 90

 35 x 35 mm  de la capsule 15 mm  3 pièces



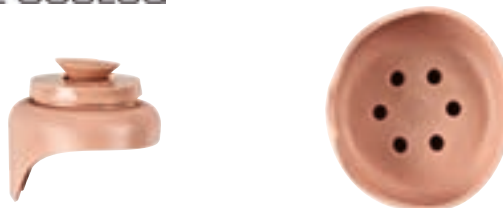



Capsule pour strabisme

- Comme la capsule N° 4439 80, petite taille, forme plate

4439 95

 55 x 45 mm  de la capsule 15 mm  3 pièces



Coque latéral Universel

- En silicone, à découper pour les lunettes métalliques et en plastique
- À placer dans la rainure de la monture

 1 paire

1316 00 **Noir**

1316 10 **Semi-Transparent**



Feuilles d'occlusion dans différents modèles

Selon la méthode des professeurs Bangerter et Lang, transparence échelonnée pour la réduction de l'acuité visuelle. Pour une occlusion complète, progressive ou alternée, veuillez respecter les instructions du médecin.

Feuilles en format page

10 feuilles individuelles peuvent être coupées dans une page, permettant d'équiper 10 lunettes d'enfants. Les feuilles peuvent se découper aux ciseaux. Une surface plus large peut être recouverte pour des applications spéciales.

0658 ..  215 x 105 mm

N° d'article	Feuille	Réduction de l'acuité	N° d'article	Feuille	Réduction de l'acuité
0658 20	Avec motifs	Pleine	0658 01	Transparent	0,1
0658 00	Beige	Pleine	0658 02	Transparent	0,2
0658 10	Gris	Pleine	0658 03	Transparent	0,3
0658 30	Noire mat	Pleine	0658 04	Transparent	0,4
0658 09	Transparent	Perception de la lumière	0658 06	Transparent	0,6
0658 07	Transparent	< 0,1	0658 08	Transparent	0,8



Feuilles individuelles

0659 ..  60 x 60 mm

N° d'article	Réduction de l'acuité	N° d'article	Réduction de l'acuité
0659 00	Pleine	0659 03	0,3
0659 09	Perception de la lumière	0659 04	0,4
0659 07	< 0,1	0659 06	0,6
0659 01	0,1	0659 08	0,8
0659 02	0,2	0659 10	1,0



Feuilles individuelles avec motifs amusants pour le traitement du strabisme chez les enfants

Réduction de l'acuité: Pleine

0659 ..  215 x 105 mm

N° d'article	Motifs	N° d'article	Motifs
0659 20	Coccinelle	0659 24	Clown
0659 22	Globi avec vélo	0659 25	Papillon



KAANS Patch®

Le cache-œil tout doux
Destiné aux enfants âgés de 1 à 6 ans.

- Pas d'adhésif, pas d'irritation cutanée
- **100% coton bio**
- Peut facilement être apposé sur chaque verre
- S'adapte parfaitement et recouvre l'œil tout en douceur
- Lavable



0650 . .

- 00 Dinosaur



- 05 Pirate



- 10 Chatons et chiots



- 01 Pelleteuse



- 06 Ballon de foot



- 11 Petites étoiles



- 02 Voiture



- 07 Petits cœurs



- 12 Coccinelles



- 03 Tête de mort



- 08 Fleur



- 13 Chouette



- 04 Navette spatiale



- 09 Petits chevaux



Assortiment de lunettes de protection – pour enfants

- Conseillé par exemple comme protection pour : feu d'artifice, cours de chimie, jeu avec pistolets pour enfants
- L'assortiment est composé des couleurs suivantes: bleu, rouge, jaune et rose vif
- Verres: polycarbonate, transparent



128 mm



38 mm



12 mm



120 mm



18 g

9625 50  12 pièces (3 de chaque couleur)



Rouge



Bleu



Rose vif



Jaune



12 étuis pour lentilles de contact «Funny Animals»

– avec présentoir

- Présentoir, dimensions (L x P x H) : 211 x 147 x 30 mm

7205 00  12 étuis pour lentilles de contact avec présentoir

Tous les motifs d'animaux peuvent être commandés séparément

- 7205 01** Grenouille, vert
- 7205 02** Cochon, rose
- 7205 03** Hippopotame, gris
- 7205 04** Ours, bleu
- 7205 05** Poisson, lilas
- 7205 06** Eléphant, jaune
- 7205 07** Singe, bleu foncé
- 7205 08** Chouette, violet foncé

 8 pièces de chaque couleur



Etuis standard pour lentilles de contact

- Pour lentilles de contact souples et rigides
- Couleurs assorties (6x Bleu blanc, 6x Vert blanc)

7250 00  12 pièces



- Pour lentilles rigides
- Couleurs assorties (3x Bleu jaune, 3x Bleu orange)

7252 00  6 pièces



- Avec la technologie Microban®
- Protection continue contre les microbes nuisibles
- Couleurs assorties (6x Bleu blanc, 6x Vert blanc)
- Pour lentilles de contact souples et dures

7256 00  12 pièces



- Tube à fermeture hermétique avec 2 petits paniers pour les lentilles de contact souples
- Couleurs assorties (3x Bleu Rouge Orange, 3x Orange bleu)

7251 00  6 pièces



Pincettes pour lentilles de contact

- Petite, format pratique pour les déplacements
- Avec pointes en silicone, maniement des lentilles de contact souples particulièrement précautionneux
- Couleurs assorties (4 x Vert, 4 x Bleu, 4 x Blanc)

7254 00  12 pièces



- Grand modèle pour une manipulation optimale
- Avec pointes en silicone, maniement des lentilles de contact souples particulièrement précautionneux
- Couleurs assorties (4 x Jaune, 4 x Bleu foncé, 4 x Vert foncé)

7254 10  12 pièces



Ventouses pour lentilles de contact

- Silicone antiallergique, peut être utilisé avec les produits d'entretien courants
- Avec boîtier – idéal pour les déplacements
- Pour lentilles de contact rigides

7255 00  12 pièces

Orange



7255 10  12 pièces

Vert



Creuse, pour lentilles de contact rigides et souples

Filtre pour lavabo

- En silicone
- Évite la perte des lentilles de contact dans le lavabo
- Dimensions (l x h): 10,7 x 13,7 cm

7257 00  3 pièces



Masque pour les yeux THERA°PEARL® Eye-ssential™

- S'adapte à votre visage pour permettre d'obtenir un soulagement bénéfique contre:
La sécheresse oculaire, les céphalées/sinusites, les yeux gonflés et bien plus!

THERA°PEARL®
A NEW DEGREE OF RELIEF™

7293 00

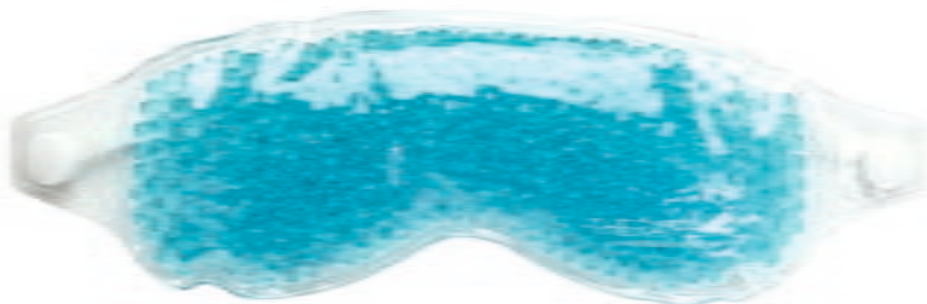



Sphéromètre avec saphir «Made in Germany».

Un outil de travail absolument nécessaire et un produit additionnel avec la qualité «Made in Germany». Le sphéromètre de précision à longue durée de vie est ajusté manuellement dans un boîtier en métal rigide et fournit ainsi toujours des mesures correctes.

Sphéromètre

- Pour tous les verres de lunettes sphériques et d'astigmatisme avec **index de réfraction n 1,52 et n 1,70**
- Avec pointes à bille en saphir, pour protéger le verre pendant l'opération de mesure
- Portée: 0 à ± 20 dpt.
- Livré dans une boîte en carton

2315 02

 80 g



Sphéromètre

- Pour tous les verres de lunettes sphériques et d'astigmatisme avec **index de réfraction n 1,53**
- Portée: 0 à ± 20 dpt.
- Livraison dans la boîte design B & S

2315 10

 62 g



Sphéromètre

- Pour tous les verres de lunettes sphériques et d'astigmatisme avec **index de réfraction n 1,49 et n 1,60**
- Portée: 0 à ± 18 dpt.
- Livraison dans la boîte design B & S

2315 20

 62 g



Palpeur d'épaisseur extralong avec saphir «Made in Germany».

Ce palpeur permet une mesure idéale de l'épaisseur des verres, même de verres négatifs épais.
La position sur zéro peut être réajustée.

Palpeur d'épaisseur

- Avec bras de mesure particulièrement longs
- Pointes de mesure sphériques en saphir
- La position sur zéro peut être réajustée
- Avec boîtier et clé d'ajustage
- Longueur des bras: 80 mm
- Epaisseur du verre: jusqu'à 20 mm
- Lecture: 0,05 mm
- Livraison dans un sac néoprène

2317 00  350 g



Palpeur d'épaisseur

- Avec bras de mesure longs et pointes de mesure sphériques
- Longueur des bras: 75 mm
- Epaisseur du verre: jusqu'à 20 mm
- Lecture: 0,05 mm
- Livraison dans boîte en plastique

2314 00  390 g



Palpeur d'épaisseur

- Longueur des bras: 45 mm
- Epaisseur du verre: jusqu'à 10 mm
- Lecture: 0,05 mm
- Livraison dans boîte en plastique

2318 00  75 g



Pied à coulisse à lecture numérique

Affichage électronique des mesures en «mm» ou en «pouces» au choix.
Affichage des mesures à partir de 0,1 mm = 0,004 pouce
Pile: pile bouton 1,5 V
Portée: 150 mm
Longueur du bec: 40 mm

2335 00  315 g



Pied à coulisse universel

Inoxydable, chromé mat.
Vernier: 1/50 mm et 1/1.000"
Portée: 150 mm
Longueur du bec: 40 mm

2337 02  170 g



Pied à coulisse de poche

Fabriqués en laiton de haute qualité, il propose 6 modes de mesure différents.
Longueur: 100 mm
Longueur du bec: 40 mm

2333 10  65 g







Travail sur mesure

La feuille de contact marquée B & S permet une très grande précision de mesure grâce à l'impression centrée du marquage. De plus la couleur d'impression contrastée facilite la lecture des mesures. La qualité constante de l'impression est garantie par le fournisseur allemand.

Feuilles de contact marquées B & S

Avec trous de centrage fraisés, lignes de marquage pour le milieu de la pupille et de la hauteur du segment, utilisation simple.
Pour systèmes Rodenstock et Essilor.



2359 02  68 x 0,5 x 68 mm  200 pièces

2359 04  68 x 0,5 x 68 mm  50 pièces



Instrument de mesure de la hauteur du segment

Transparent, échelle de mesure en blanc.

2371 02  75 x 37 mm  2 pièces



Une surface de travail particulière:

Le matériau magnétique de la surface retient les vis et les écrous. Le bord en aluminium est fonctionnel: bon appui sur la table de travail et plus grande facilité pour assembler et ajuster les montures. Les lignes de référence permettent de reconnaître plus facilement la courbure de la monture et d'ajuster les lunettes.

Table d'ajustage

Plan de travail pour atelier.

Idéal pour ajuster les montures, en particulier les percées.

- L'aimantation retient les vis et écrous et empêche ainsi la chute des petites pièces
- Lignes permettant de **mesurer la courbure** des lunettes de soleil et des montures sport
- Lignes de référence pour l'ajustement des montures
- Aide au centrage
- Un bord d'aluminium empêche le glissement de la feuille et sert d'appui pour serrer les vis
- Lignes de mesure pour déterminer l'inclinaison des branches
- Mesure en centimètre
- Gabarit pour déterminer le diamètre approximatif du verre
- Lignes en gras pour vérifier les marquages

2365 21

39,4 x 28 cm

800 g





CONSEILS ET ASTUCES

LE CUBE

En 3 coups de crayon

Le Cube
N° d'article 2372 50



environ 1 minute



Comment ça marche?

OPTION 1:

1 **FIXE**



2 **MARQUER**



3 **VÉRIFIER**



OPTION 2:

4 **CORRIGER**



1 **MESURER**



OPTION 3:

1 **MESURER**



Outil de marquage «Le Cube»

Cet outil innovant a été conçu pour réunir 3 étapes de travail en une seule : le marquage rapide et simple des verres, la mesure de l'inclinaison et la vérification des hauteurs de centrage. Le crayon Staedtler haute qualité inclus dans la livraison ne doit qu'être passé par un trou conique au milieu de l'élégant bloc acrylique et voilà. En fonction du côté sur lequel le bloc est placé, une ligne d'aide peut être dessinée sur quatre hauteurs différentes, rapidement et parallèlement. Sur la ligne gravée de l'un des côtés d'appui du cube, il est possible de mesurer la hauteur de la partie proche d'un verre bifocal, le couloir de progression d'un verre progressif ou toute autre hauteur. De plus, le Cube propose deux échelles destinées à la mesure de l'inclinaison. Il va de soi que les mesures peuvent ainsi être prises du côté gauche ou du côté droit de la branche.



Le Cube

- Pour le marquage rapide et simple des verres de lunettes
- Pour la mesure de l'inclinaison et le contrôle de la hauteur de la zone de vision de près
- Crayon Staedtler inclus (N° d'article 2627 01)

2372 50

55 x 55 x 30 mm



Règle pour verres, courbure 4 et 6

Pour le marquage sur la face arrière des verres de lunettes.
Optimisation des marquages classiques grâce à l'ajustement de la règle sur la face arrière du verre.

2372 00  70 x 36 mm



Règle de mesure «Fine-Line»

Pour contrôler l'axe des verres taillés/non taillés, unifocaux/multifocaux.

2367 00  130 x 18 x 85 mm



Testeur de filtre polarisant

Pour contrôler l'axe des verres polarisants polis et non polis.

2379 00  120 x 1 x 50 mm

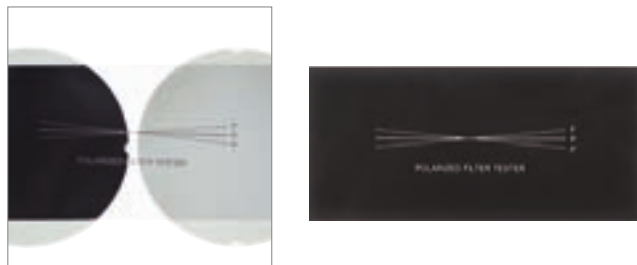

Graphique Tabo

Selon DIN 58201, en aluminium, graduation appliquée, verso avec série de formules pour les effets prismatiques pour verres de lunettes décentrés.

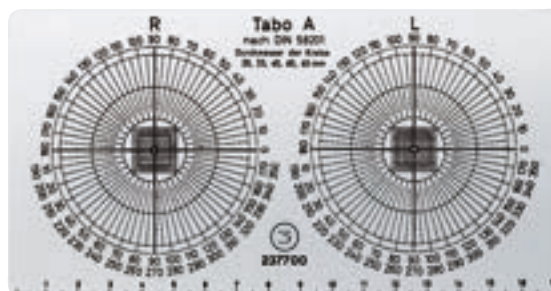

Portée: 0–170 mm

2377 00  175 x 1 x 90 mm



Gabarits bruts

En plastique, avec échelle graduée d'un côté et marquage de l'autre. Faciles à découper avec des ciseaux à papier.

2395 30  71 x 1,5 x 65 mm  100 pièces

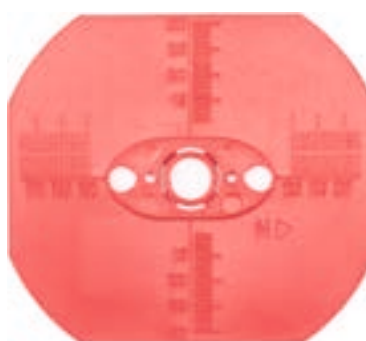

Pupillomètre transparent



En polycarbonate.
Avec trous pour mesurer le diamètre du filetage.
Portée: 0–160 mm (graduation en mm)

2373 00  205 mm  3 pièces



Pupillomètre

En PVC.
Avec dispositif de centrage arrière pour les plaquettes nasales et ponts de nez.
Pour une lecture facile et précise des marquages.
Portée: 0–140 mm (graduation en mm)

2325 00  165 mm  2 pièces



Règle ADA

Selon Bremer, en plastique, pour la mesure de l'écart interpupillaire total et partiel, de la hauteur du segment, de l'angle du pont et de l'angle de courbure.
Portée: 0–145 mm (graduation en mm)

2376 00  155 mm



Pupillomètre

En plastique.
Portée: 0–170 mm (graduation en mm)

2374 00  180 mm



Réglette en métal

Souple, graduation appliquée.
Portée: 0–150 mm (graduation en mm)

2320 01  165 mm



Rapporteur à 180°

En métal.
Zone d'angle: 0–180°

2366 00  45 x 174 mm





3M LEAP
APM III Pad
3M LEAP
APM III Pad
3M LEAP
APM III Pad
3M LEAP
APM III Pad
3M LEAP
APM III Pad
3M LEAP
APM III Pad
3M LEAP
APM III Pad
3M LEAP
APM III Pad
3M LEAP
APM III Pad
3M LEAP
APM III Pad
3M LEAP
APM III Pad

UV Fix Gel
3M
EBS

Allgemeine
Schmucklot
600 Ag L3

GERMAN





CONSOMMABLES

pour les premiers secours



- E 2 Blocs de fixation et pastilles adhésives
- E 8 Feuilles anti-torsions et de protection du verre
- E 9 Additifs pour eau d'arrosage de meule et pierres à nettoyer
- E 10 Crayons de marquage du verre
- E 11 Gel UV
- E 12 Colles et freins de vis
- E 17 Huiles et nettoyants
- E 20 Poudre de coloration
- E 21 Chiffonnettes désinfectantes
- E 22 Conseils et astuces: Plasti Dip
- E 24 Couleurs et stylos de réparation
- E 27 Conseils et astuces: Polissage
- E 28 Disques de polissage et brosses
- E 30 Cires à lustrer, polir et meuler
- E 32 Outils de ponçage
- E 34 Soudures et fondants



- 1 Blocs de fixation
- 2 Pastilles adhésives
- 3 Feuille anti-torsion
- 4 Film protecteur (face arrière du verre)

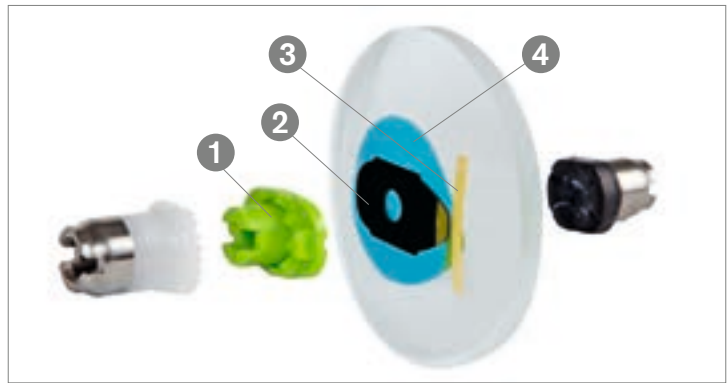

Bloc de fixation NIDEK Pliable-Cup

Bloc de fixation flexible pour les machines NIDEK avec la fixation NIDEK originale.

La forme longue réduit le risque de torsion axiale

A utiliser uniquement avec les pastilles adhésives B & S N° 2502 17, 2503 17, 2506 17, 2507 17, 2508 17, 2510 17, 2511 17 ou 2512 17!

Jusqu'à une courbe 8.

∅ 30 x 17 mm 10 pièces



3710 17N



3710 17R
Rouge (verre gauche)



3710 17G
Vert (verre droit)



3710 50
Couleurs assorties (5x rouges et 5x verts) pour une différenciation droite gauche

Pour courbure élevée **a partir de base 8.**

∅ 30 x 17 mm 10 pièces



3711 17

Bloc de fixation NIDEK Mini-Cup

Bloc de fixation flexible pour les machines NIDEK avec la mini-fixation NIDEK originale. Bloc pour petites et très petites formes de verre et de lunettes.

Jusqu'à une courbe 6.

∅ 20 x 15 mm 10 pièces



3714 15



3714 15R
Rouge (verre gauche)



3714 15G
Vert (verre droit)



3714 50
Couleurs assorties (5x rouges et 5x verts) pour une différenciation droite gauche

Bloc de fixation NIDEK Nano-Cup

Bloc de fixation flexible pour les machines NIDEK LEX 1000 avec la fixation NIDEK originale.

Bloc spécial pour les très petites formes de verre et de lunettes. Utilisation complète avec l'anneau extérieur.

A utiliser uniquement avec les pastilles adhésives B & S N° 2503 13!

Jusqu'à une courbe 6.

∅ 30 x 17 mm / 18 x 13,5 mm

10 pièces



3715 13R

Rouge (verre gauche)



3715 13G

Vert (verre droit)



3715 13

Couleurs assorties (5x rouges et 5x verts) pour une différenciation droite gauche



Variobloc

Plastique souple, pour pastilles adhésives. Adapté aux montages WECO.

∅ 25 x 20 mm

∅ 25 mm

∅ 25 x 20 mm

∅ 25 mm

10 pièces

25 pièces

10 pièces

25 pièces



3700 20

Blanc
Courbure plate

3700 25

Blanc
Courbure plate

3701 20

Rouge
Pour forts verres positifs

3701 25

Rouge
Pour forts verres positifs



Le stockage des pastilles adhésives ne doit pas dépasser une période de 6 mois à 1 an selon le matériau. Le stockage doit être à température ambiante (env. + 18 °C) et à une humidité relative de 30 % env. Pour conserver la force adhésive optimale des pastilles, nous recommandons de les stocker au réfrigérateur et de les sortir 15 minutes avant utilisation!



Pastilles adhésives pour verres superhydrophobes

- Matériau: Mousse d'éthylène-acétate de vinyle
- Feuille anti-torsions Intégrée
- Livrées dans carton distributeur

0,9 mm

1 rouleau (500 unités)



2511 17



2511 19



2511 22



2511 24

N° d'article	Ø en mm	Force adhésive	Résistance à la torsion axiale	Type	pour blocs de fixation
2511 17	31 x 17			NIDEK	N° 3710 .. 3711 17
2511 19	30 x 18	très élevée pour verres superhydrophobes	très élevée, avec feuille anti-torsions	Universel	
2511 22	22			Universel	
2511 24	24			Universel	

- Matériau: Mousse d'éthylène-acétate de vinyle
- Feuille anti-torsions Intégrée
- Livrées dans carton distributeur

0,9 mm

1 rouleau (500 unités)



2510 17



2510 18



2510 24



N° d'article	Ø en mm	Force adhésive	Résistance à la torsion axiale	Type	pour blocs de fixation
2510 17	31 x 17			NIDEK	N° 3710 .. 3711 17
2510 18	30 x 18	élevée pour verres superhydrophobes	élevée, avec feuille anti-torsions	Universel	
2510 24	24			Universel	

Pastilles adhésives pour verres hydrophobes

- Matériau: Mousse en polyuréthane
- Livrées dans carton distributeur

± 0,9 mm  voir tableau



2507 14



2507 17
2507 171



2507 18
2507 181



2507 22
2507 221



2507 24
2507 241

N° d'article	∅ en mm	Force adhésive	Résistance à la torsion axiale	Type	pour blocs de fixation	 (unités)
2507 14	21 x 14	très élevée pour verres hydrophobes	très élevée	Universel		1 rouleau (500)
2507 17	31 x 17			NIDEK	N° 3710 .. 3711 17	1 rouleau (500)
2507 171	31 x 17			NIDEK	N° 3710 .. 3711 17	1 rouleau (1.000)
2507 18	30 x 18			Universel		1 rouleau (500)
2507 181	30 x 18			Universel		1 rouleau (1.000)
2507 22	22			Universel		1 rouleau (500)
2507 221	22			Universel		1 rouleau (1.000)
2507 24	24			Universel		1 rouleau (500)
2507 241	24			Universel		1 rouleau (1.000)

- Matériau: Mousse en polyuréthane
- Livrées dans carton distributeur

± 0,9 mm  1 rouleau (1.000 unités)



2512 17



2512 19



2512 22



2512 24

N° d'article	∅ en mm	Force adhésive	Résistance à la torsion axiale	Type	pour blocs de fixation
2512 17	31 x 17	très élevée pour verres hydrophobes	très élevée	NIDEK	N° 3710 .. 3711 17
2512 19	30 x 19,5			Universel	
2512 22	22			Universel	
2512 24	24			Universel	



Pastilles adhésives pour verres hydrophobes

- Matériau: Mousse en polyuréthane
- Livrées dans un sachet en plastique refermable

 0,9 mm

 10 bandes (200 unités)

2508 17



2508 18



2508 24

N° d'article	Ø en mm	Force adhésive	Résistance à la torsion axiale	Type	pour blocs de fixation
2508 17	31 x 17	élevée pour verres hydrophobes	élevée	NIDEK	N° 3710 .. 3711 17
2508 18	18			Universel	
2508 24	24			Universel	

Pastilles adhésives pour verres standard

- Matériau: Film PVC
- Comparable avec la qualité 411 (très fines)
- Livrées dans carton distributeur

 0,38 mm

 voir tableau

2502 17



2502 18



2502 19



2502 21



2502 24

N° d'article	Ø en mm	Force adhésive	Résistance à la torsion axiale	Type	pour blocs de fixation	 (unités)
2502 17	32 x 17	élevée pour verres standard	élevée	NIDEK	N° 3710 .. 3711 17	1 rouleau (1.000)
2502 18	18			Universel		1 rouleau (1.000)
2502 19	28 x 18			Universel		1 rouleau (500)
2502 21	30 x 21			Universel		1 rouleau (500)
2502 24	24			Universel		1 rouleau (1.000)

Pastilles adhésives pour verres standard

- Matériau: Mousse d'éthylène-acétate de vinyle
- Pastilles adhésives 3M Leap III – l'original de 3M avec languette de tirage double
- Livrées dans carton distributeur
- Livrées dans un sachet en plastique refermable (2503 13)

 0,8 mm

 voir tableau

N° d'article	∅ en mm	Force adhésive	Résistance à la torsion axiale	Type	pour blocs de fixation	 (unités)
2503 13	31 x 17 18 x 13,5			NIDEK Nano-Cup	N° 3715 13 (en deux parties)	5 bandes (100)
2503 17	31 x 17	très élevée pour verres standard	très élevée	NIDEK	N° 3710 .. 3711 17	1 rouleau (1.000)
2503 18	18			Universel		1 rouleau (1.000)
2503 26	26			Universel		1 rouleau (1.000)

- Matériau: Mousse en polyoléfine (2501 . .), mousse en polyéthylène
- Livrées dans carton distributeur

 0,9 mm (2501 18)

 0,8 mm

 1 rouleau (1.000 unités)

N° d'article	∅ en mm	Force adhésive	Résistance à la torsion axiale	Type	pour blocs de fixation
2506 17	31 x 17			NIDEK	N° 3710 .. 3711 17
2501 18	18			Universel	
2501 24	24			Universel	
2500 19	30 x 18	élevée pour verres standard	élevée	Universel	
2500 22	22			Universel	
2500 24	24			Universel	



Feuilles anti-torsions et de protection du verre



N° d'article	Ø en mm	Information produit	Domaine d'utilisation	📦 (unités)
Feuille anti-torsions				
2560 30	40 x 28	Pour protéger la face avant et arrière du verre pendant l'opération de meulage. Spécialement conçue pour les traitements de haute qualité. Le film adhésif peut être stocké 6 mois.	Pour les verres avec + 4,5 dpt., face avant.	1 rouleau (500)
2560 31	40 x 28	Pour protéger la face avant et arrière du verre pendant l'opération de meulage. Spécialement conçue pour les traitements de haute qualité. Le film adhésif peut être stocké 6 mois.	Pour les verres avec + 4,5 dpt., face avant. Forme ovale pour une meilleure manipulation!	1 rouleau (500)
2560 32	40 x 26	Pour courbure de verre élevée. Pour protéger la face avant et arrière du verre pendant l'opération de meulage. Spécialement conçue pour les traitements de haute qualité. Le film adhésif peut être stocké 6 mois.	Pour les verres à courbure élevée. Particulièrement flexible!	1 rouleau (500)
2560 42	40 x 26	Pour protéger la face avant et arrière du verre pendant l'opération de meulage. La nouvelle colle de la feuille de protection améliore l'adhésivité sur tous les verres hydrophobes. Le film adhésif peut être stocké 6 mois.	Pour les verres avec + 4,5 dpt., face avant et sur les verres hydrophobes. Forme ovale pour une meilleure manipulation!	1 rouleau (500)
Protection du verre				
2560 35	35	Pour protéger la face arrière du verre pendant l'opération de meulage.		1 rouleau (1.000)

Lens Grip

- Spray fixant pour revêtements hydrophobes et Clean-Coat
- Sert également de film de protection contre les rayures et peut être utilisé sur les faces avant et arrière
- Empêche toute rotation de l'axe lors du meulage et les débris de verre inutiles lors du glissement des verres
- Peut ensuite être retiré facilement à l'aide d'un nettoyant usuel
- Sèche rapidement, application très économique

2562 00 📦 150 ml 📏 144 x 50 mm

2562 10 📦 500 ml 📏 238 x 63 mm



Additif pour eau d'arrosage de meule, non polluant

Cet additif fabriqué au Japon porte le label «Top Product» de B&S en raison de sa tolérance écologique 100 %, de son utilisation économique et de son efficacité. Le produit est convaincant dès la première utilisation et évite le problème gênant de la formation de mousse pendant l'opération de meulage. Un autre effet positif est la protection des pièces mécaniques contre la corrosion. Particulièrement conseillé par l'équipe B & S goes Green.

Additif pour eau d'arrosage de meule, bleu

- Evite la formation de mousse pendant l'opération de meulage
- Améliore l'action de meulage
- Refroidit et protège les pièces mécaniques de la corrosion
- Entretien optimal de la machine
- Réduction de la saleté produite pendant le meulage
- Baisse rapide des particules de saleté
- Formation d'aérosol minimale
- Les substances contenues ne sont pas toxiques et sont sans risques sur le plan physiologique
- Très économique dans l'utilisation (100 ml d'additif pour 20 litres d'eau)



3148 50

 500 ml

Sac en plastique pour eau d'arrosage

En plastique gris rigide.

2900 51

 800 x 560 x 0,06 mm

 10 pièces



Pour éviter des réactions chimiques, nous recommandons de changer l'eau de la meuleuse au plus tard toutes les 2 semaines.



Pierre à nettoyer pour meuleuse à main, vert

- Modèle: Fin
- Domaine d'utilisation: Disque diamanté, fin

3419 00

 100 x 8 x 25 mm

 40 g



Pierres à nettoyer

- Couleur: Rouge
- Modèle: Epais
- Grains: 120
- Domaine d'utilisation: Brosses de prépolissage diamanté

3422 12

 110 x 12 x 25 mm

 927 g

 12 pièces



- Couleur: Blanc
- Modèle: Fin
- Grains: 320
- Domaine d'utilisation: Disques de polissage fins, diamanté

3423 12

 100 x 13 x 25 mm

 831 g

 12 pièces



- Couleur: Bleu clair
- Modèle: Très fin
- Grains: 1.500
- Domaine d'utilisation: Disque de polissage diamanté

3424 01

 100 x 13 x 25 mm

 80 g



Crayon à tracer au graphite

- Utilisable sur les feuilles, verres de lunettes et surfaces lisses
- Le crayon blanc convient pour les matériaux sombres, en particulier pour les verres de lunettes teintés
- Rechargeable avec les mines N° 2624 22 et 2624 55

2624 02



Blanc



2624 22



Blanc

12 pièces

2624 05



Rouge

2624 55



Rouge

12 pièces

Crayon de marquage du verre

- Spécialement pour verres avec revêtement Cleancoat
- Encre résistante à la lumière, à l'eau et au frottement
- Sèche rapidement et peut être enlevé avec du white spirit
- Epaisseur du marquage: 0,8 mm
- Pointe: Ronde

2620 02



Blanc

2 pièces



Crayon de marquage du verre

- Spécialement pour verres avec revêtement Cleancoat
- Ne perle pas lorsqu'il s'agit de surfaces hydrophobes
- La peinture se dissout dans le white spirit
- Dans boîte brevetée pour poser
- Deux modèles: Fin et très fin

2625 01



Noir, fin

4 pièces

2625 05



Rouge, fin

4 pièces

2627 01



Noir, très fin

4 pièces



Crayon universel, fin

- Indélébile, pour un marquage permanent
- Avec la fonction Dry-Safe: le stylo peut rester ouvert plusieurs heures sans dessécher
- Dans boîte brevetée pour poser

2623 01



Noir

4 pièces

2623 05



Rouge

4 pièces



Crayon Ink Remover

Les marquages sur le verre peuvent être facilement effacés grâce au crayon Ink Remover. Ce crayon convient pour **tous les matériaux de verre**.

2630 00



Crayon pour feuilles

Crayon soluble à l'eau et résistant au frottement, pour feuilles d'occlusion, feuilles lentilles et feuilles de prismes.

2628 01



Noir

2 pièces



Finis les trous mal percés ou trop grands

Pour sceller, pour réparer ou pour améliorer les petites imperfections esthétiques : le gel UV-Fix représente l'assistant indispensable de l'opticien. Après durcissement par lumière UV, il peut servir, entre autres, à vitrifier et à traiter les lunettes percées et, à l'état durci, il peut encore être traité. Sa solidité élevée, sa couleur transparente, sa texture non collante et son utilisation possible sur du polycarbonate démarquent ce produit des autres du même type. C'est pour cela que nous lui avons décerné la mention de produit phare.

Disponible comme:

a) Applicateur pour le gel UV

- Parfait pour les applications délicates
- Pratique
- Pas de bulle d'air dans la canule

3184 03

 3 ml



b) Bouteille de distribution pour le gel UV

- Bouteille de distribution pratique
- Refermable
- Avec pointe de dosage pour une application précise

3184 10

 10 ml



Accessoires: Support de conservation pour le gel UV

- Le gel UV Fix est immédiatement prêt à l'emploi et peut être utilisé jusqu'à la dernière goutte
- Stable, permet un usage immédiat du gel UV
- Pas de bulle d'air dans la canule
- Livré sans bouteille de distribution

3184 09

 40 x 65 x 50 mm

Colle UV Proformic

- Peut être appliquée en nombre de couches désirées
- Durcissement par une LED qui est conçue et livrée spécialement à cet effet
- Peut être retravaillée après durcissement
- La couleur après durcissement est transparente jusqu'à légèrement jaune
- Sans solvants
- Livraison dans un étui en métal

3186 00

 4 g

Cartouche de recharge

3186 01

 4 g



Vous trouverez notre lampes UV N° 2431 00 et 2421 00 à la page A 38.



Colle instantanée

Loctite 4850

- Colle instantanée spécialement pour **le polycarbonate et le Trivex**
- Reste flexible après le durcissement
- Couleur: Transparent

3162 00  5 g

3162 02  20 g



Loctite 460

- Colle instantanée
- Convient également pour **les verres en polycarbonate et Trivex**
- Couleur: Transparent

3162 10  20 g



VA 2500 HT

- Colle instantanée haute viscosité
- Conçue spécialement pour **les verres en polycarbonate et les verres Trivex**
- Résistante au contact des liquides
- Reste flexible après séchage
- Couleur: Transparent

Comparable avec Loctite 4850

3165 00  5 g

3165 02  20 g



VA 1460

- Colle instantanée de viscosité moyenne
- Convient également pour **les verres en polycarbonate et les verres Trivex**
- Peu sensible aux liquides
- Couleur: Transparent

Comparable avec Loctite 460

3165 10  20 g



Colle instantanée universelle

Loctite 401

- Colle universelle
- Convient également pour **le bois**
- N'est pas approprié pour les verres en polycarbonate et Trivex
- Couleur: Transparent

3162 20  5 g



Loctite 454 Gel

- Gel, ne coule pas et ne goutte pas
- Convient pour une utilisation sur les surfaces verticales ou au-dessus de la tête car ne s'écoule pas
- Dosage précis
- Correction possible pendant quelques secondes
- Convient pour le **collage des strass**
- N'est pas approprié pour les verres en polycarbonate et Trivex

3162 30  3 g



VA 1401

- Colle polyvalente de viscosité moyenne
- Convient également pour **le bois**
- N'est pas approprié pour les verres en polycarbonate et Trivex
- Séchage rapide
- Couleur: Transparent

Comparable avec Loctite 401

3165 20  4 g



Colle à verre

Colle à verre Loctite 3494

- Convient à la pose des verres correcteurs dans les masques de plongée
- Colle limpide et sans solvant, avec un composant
- Pour verre et matières synthétiques perméables aux rayons

3181 30  25 ml



«Ciment pour verres»

- Pour le collage des verres dans les montures de toutes sortes, utilisable également comme élément de collage liquide

3177 00  9 ml



Grip vis

- Pour enlever les vis dont les têtes sont endommagées
- Effet immédiat
- Essuyer avec un chiffon après emploi

3168 00  20 g



- Le niveau de remplissage des colles peut varier selon les conditions de production
- Les indications de résistance sont basées sur l'emploi de vis pour lunettes et peuvent par conséquent différer des informations du fournisseur



Colle universelle (aussi pour le plastique)

Colle instantanée

- Nouveau système Pen permettant de tenir comme un crayon
- Utilisation facile, application propre et dosage amélioré
- Domaines d'utilisation: **Plastique, caoutchouc, métal, bois balsa, cuir**
- Résistance finale en 24 heures
- N'est pas approprié pour les verres en polycarbonate et Trivex



3185 12  12 g

Solvant pour colle

- Nouveau système Pen permettant de tenir comme un crayon
- Utilisation facile, application propre et dosage amélioré
- Solvant pour toutes les colles cyanoacryliques
- Très rapide
- N'est pas approprié pour les verres en polycarbonate et Trivex



3185 22  30 g

Colle instantanée SICO MET 40

- Colle instantanée prenant rapidement, sans solvant, avec viscosité élevée
- Convient également pour **le polycarbonate**



3185 30  20 g

Colle polyvalente instantanée, liquide

- Séchage rapide, sans solvants
- Utilisation polyvalente et application très économique
- Convient également pour **le polycarbonate**



3183 04  4 g

VA 20

- Colle instantanée de faible viscosité
- Sèche rapidement, sans solvants
- Convient également pour **le polycarbonate**

Comparable avec SICO MET 40



3185 40  20 g

Frein de vis

Loctite 221

- Faible résistance
- Couleur: Rouge

3159 00  10 ml



Loctite 243

- Très résistant
- Couleur: Bleu

3161 00  10 ml

3161 05  50 ml



LOCK AN 302-21

- Nouveau système Pen permettant de tenir comme un crayon
- Utilisation facile, application propre et dosage amélioré
- Faible résistance
- Couleur: Rouge

Comparable avec Loctite 221

3160 00  20 ml



LOCK AN 302-43

- Nouveau système Pen permettant de tenir comme un crayon
- Utilisation facile, application propre et dosage amélioré
- Très résistant
- Couleur: Bleu

Comparable avec Loctite 243

3164 00  10 ml

3164 05  50 ml



Frein de vis avec pointe de dosage breveté

- Faible résistance
- Couleur: Bleu

3178 00  10 g



- Le niveau de remplissage des colles peut varier selon les conditions de production
- Les indications de résistance sont basées sur l'emploi de vis pour lunettes et peuvent par conséquent différer des informations du fournisseur

Anneau pour mélange pour godet mélangeur

1406 00



Godet mélangeur

1407 00

∅ 21 mm

6 pièces



Pointes de dosage en plastique

- Dosage exact pour l'application des frein de vis
- Diamètre intérieur: 0,84; 0,5 et 0,41 mm

1405 10

3 pièces



Canule en plastique

- Pointe en métal courte pour un dosage facile des colles instantanées
- Pointe en plastique longue et flexible qui peut être raccourcie si elle est bouchée
- Diamètre intérieur: 0,84 et 0,25 mm chacune

1405 20

4 pièces



Bouteille de pulvérisation

- Material: LDPE
- Capacité: 1 l

1488 03



Pulvérisateur économique

- Distributeur de liquides tels que l'acétone, essence, alcool, B&S nettoyant spécial N° 3175 . .etc.
- Mécanisme de pompage, utilisable d'une seule main, réduction des odeurs, en plastique HDPE, avec couvercle acier
- Avec des étiquettes collantes préimprimées
- Capacité: 125 ml



1487 10

Pulvérisateur économique

- Distributeur de liquides tels que l'acétone, essence, alcool, B&S nettoyant spécial N° 3175 . .etc.
- Mécanisme de pompage, utilisable d'une seule main, réduction des odeurs
- Matériau PP avec couvercle en plastique
- Capacité: 120 ml



1489 00

3 pièces

Acétone

- Pour le masticage des lunettes en acétate
- Pour le nettoyage des surfaces sans laisser de traces de gras
- Pour lunettes en plastique (pas Optyl)

3173 00  100 ml



Nettoyant spécial pour verres

- Nettoyant pour verres en polycarbonate, en plastique et Trivex
- Idéal pour enlever les marquages sur les verres progressifs
- Dosage optimal avec le pulvérisateur économique B&S N° 1487 10 et 1489 00

3175 02  250 ml

3175 10  1 l



Burette

- En aluminium massif
- Dispense l'huile au goutte à goutte
- Pour huiles neutres et alcalines
- Capacité: 5 ml

2742 00  145 mm



Huile

- Pour charnières de lunettes, haute qualité, pas d'acide

3171 00  20 ml



Huile à forer

- Pour refroidir pendant le perçage

3170 00  100 ml



Spray d'air comprimé

Enlève vite et bien les poussières et les peluches des surfaces fragiles ou dans les endroits difficiles d'accès.

Domaines d'utilisation: Optique, instruments, technique de médecine, horlogerie, claviers, chaînes hi-fi, appareils vidéo et modélisme

3174 15  400 ml



Spray silicone Loctite 8021

Entretien des ponceuses automatiques, machines et appareils. Imprégnation du caoutchouc, du plastique et du cuir. Résistant à la poussière et à l'eau améliore le glissement. Protège de la corrosion et de l'oxydation.

Attention!

Veiller à ce que le produit n'atteigne par les verres de lunettes.

3174 10  400 ml



Spray lubrifiant silicone

Permet d'entretenir les ponceuses automatiques, les machines et les appareils et d'imprégner le caoutchouc, le plastique, le cuir. Anti-salissure et hydrophobe, améliore le pouvoir de glissement, protège de la corrosion et de l'oxydation.

Attention!

Ne pas laisser entrer en contact avec les verres de lunettes.

Comparable avec Loctite 8021

3174 20  400 ml



OPTOCLEAN

Concentré de nettoyage au 20e pour les montures et verres correcteurs (aussi en plastique), utilisable avec les appareils de nettoyage à ultrasons. Diluer dans 20 fois la même quantité d'eau. Rincer à l'eau courante les pièces nettoyées, puis sécher.

OPTOCLEAN est un produit nettoyant très efficace, et protecteur en même temps, qui convient également pour les matériaux délicats tels que le polycarbonate et Trivex.

3157 00  1 l

3157 25  2,5 l



Concentré de nettoyage

Concentré alcalin au 9e. Pour lunettes particulièrement sales. Egalement pour bijoux et autres petits objets de métal. A utiliser avec appareil à ultrasons. Contient de l'ammoniaque. Effet éclaircissant sur les métaux précieux et de couleur. Les objets nettoyés devront être abondamment rincés à l'eau courante, puis séchés

N'utilisez pas ce produit nettoyant pour les verres en polycarbonate, Trivex ni pour les autres verres en plastique enduits.

3158 00  1 l



Vous trouverez nos bacs à ultrasons aux pages A 8 à A 11.





Vous trouverez notre appareil à colorer les verres Tinta 2 N° 2880 01 à la page A 39.

Poudre de coloration

- Poudre soluble dans l'eau pour colorer les verres de lunettes
- Portion prête à l'emploi permettant d'obtenir une solution de coloration de 1 litre
- Le sachet se dissout entièrement au contact de l'eau chaude

2615 ..  10 g

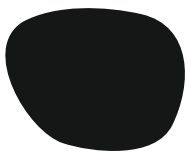

2615 01
Noir

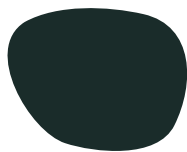

2615 02
Gris vert



2615 04
Gris acier

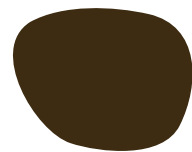

2615 06
Marron

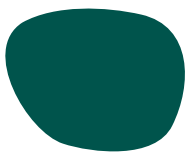

2615 11
Vert foncé

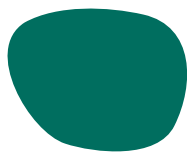

2615 12
Vert

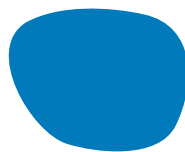

2615 17
Bleu

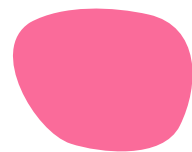

2615 23
Fuchsia



2615 24
Rouge

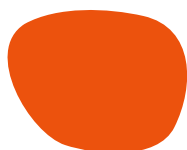

2615 26
Orange

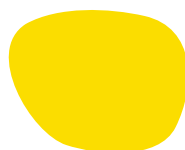

2615 29
Jaune citron

Filtre UV additif

- Poudre soluble dans l'eau
- Pour appliquer un filtre UV sur les verres de lunettes
- Protection UV jusqu'à 400 nm
- Portion prête à l'emploi permettant d'obtenir une solution de coloration de 1 litre
- Le sachet se dissout entièrement au contact de l'eau chaud



2616 00  35 g

Huile de chauffage

- Huile spéciale, peut être utilisée à la place de l'eau distillée
- Pas de perte de liquide par évaporation
- Spécialement adapté pour une utilisation fréquente



2617 00  1 l

Décolorant

- Enlève la couleur des verres teintés



2618 00  1 l

Chiffonnettes désinfectantes – boîte distributrice

- Pour le nettoyage et la désinfection des surfaces des appareils de réfraction, des réfractomètres automatiques, des kératomètres, etc.
- Large champ d'efficacité contre les bactéries, champignons et virus (Hépatite C, VIH, Influenza A & B, Polio)
- 100 pièces: 180 x 125 mm

3154 00

Chiffonnettes désinfectantes – sachet de recharge

- 100 pièces: 180 x 125 mm

3154 01





CONSEILS ET ASTUCES

REVÊTEMENT CAOUTCHOUC PLASTI DIP

Protection contre les rayures en un tour de main!

Plasti Dip

N° d'article 3169 20, 21, 22

Diluant

N° d'article 3169 10

Récipient, seringue, spatule



environ 5–10 minutes sans
temps de durcissement



Comment ça marche?

Option 1: Sans diluant – pour surfaces lisses (pointes de pince par exemple)

1 NETTOYER



2 REMUER



3 VERSER SANS DILUTION



4 TREMPER



5 SÉCHER



Option 2: Avec diluant – pour les surfaces inégales

(mâchoire de la pince à ajuster les plaquettes par exemple) | Répétez les étapes 1 à 3

4 REMPLIR



5 MÉLANGER ET TREMPER



6 SÉCHER

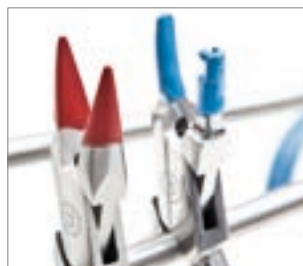

TIPP: Ne pas agiter le Plasti Dip pour éviter la formation de bulles. Le Plasti Dip non dilué peut être reversé dans la boîte après utilisation. Le Plasti Dip dilué peut être conservé dans un récipient fermé.

Plasti Dip – protection professionnelle contre les rayures lors du travail sur les montures

Protège, offre une bonne prise et reste flexible

Plasti Dip – le revêtement caoutchouc multifonctionnel

- Convient pour le métal, le verre, la pierre et le bois
- Revêtement caoutchouc synthétique qui sèche à l'air
- Utilisation simple par trempage ou application
- Sûr pour les aliments en état durci
- Temps de durcissement: 24 heures

Assortiment de base

Contient 3 couleurs (noir, bleu et rouge) et une bouteille de diluant.

3169 51

Plasti Dip

3169 . .  429 ml

3169 20 Noir

3169 21 Bleu

3169 22 Rouge

Diluant Plasti Dip

3169 10  250 ml



Stylos de réparation

Avec les stylos de réparation vous pouvez avec succès:

- Réparer les éraflures
- Recouvrir les soudures ou traces de soudure
- Peuvent aussi être utilisés pour recouvrir la corrosion due à la transpiration

Utilisables sur les montures métal et plastique.



2612 ..

▪ **Existent en 10 couleurs:**

N° d'article	Couleur	Code
2612 20	Noir brillant	
2612 21	Noir mat	
2612 22	Bleu nuit	
2612 23	Or jaune	
2612 24	Acier	

N° d'article	Couleur	Code
2612 25	Argent	
2612 26	Havane clair	
2612 27	Havane foncé	
2612 28	Vernis de protection brillant clair	
2612 29	Vernis de protection clair mat	

Set de stylos de réparation

Constitué de 10 stylos.

2612 51



- Nettoyez complètement la pièce de la monture à réparer
- Secouez le stylo et serrez le bout plusieurs fois jusqu'à ce que vous voyiez la couleur venir au travers
- Mettez la couleur à l'endroit désiré
- Laissez sécher 10 à 20 minutes. Utilisez une chauffelette pour sécher plus vite
- Pas approprié pour les montures ayant eu un traitement thermique

Couleurs de réparation





Peintures de qualité pour les rectifications esthétiques sur les montures de lunettes, par exemple refaire la couleur après brasage. Les couleurs peuvent être mélangées. Le vernis clair peut être utilisé pour les petites réparations des vernis de protection et pour raviver les couleurs.

2611 . .  12 ml



▪ Existent en 7 couleurs et vernis clair:

N° d'article	Couleur	Code
2611 00	Blanc	
2611 01	Noir	
2611 02	Argent métallisé	
2611 03	Doré métallisé	

N° d'article	Couleur	Code
2611 04	Bleu	
2611 05	Rouge	
2611 08	Brun	
2611 09	Vernis clair	

Set de peintures de réparation

Constitué de 7 peintures et vernis clair.

2611 51







- Nettoyez complètement les pièces de monture à réparer
- Secouez bien le stylo, vous devez pouvoir entendre le roulement à billes
- Appliquez la couleur à l'endroit désiré
- Laissez sécher 6 heures

Pâte de couleur

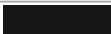
Pâte de couleur permanente, conçue spécialement pour le remplissage des marquages laser ou pantographe/les décorations sur cerclage en plastique et en métal. Pour pouvoir remplir les marquages, la couleur doit être appliquée sur la zone sélectionnée à l'aide d'une spatule. Éliminer l'excès de matière. Laisser sécher 2-3 heures à température ambiante.

2609 . .  10 g

N° d'article	Couleur	Code
2609 00	Noir	
2609 01	Blanc	
2609 02	Doré	
2609 03	Argenté	







Crayons déco pour verres

- Pour colorer les contours des verres/surfaces en verre et les fils de nylon
- À base d'eau et donc respectueux de l'environnement
- Adapté à tous les matériaux, dont le polycarbonate
- Un crayon suffit pour 300 verres
- La couleur est sèche au bout d'environ 30 minutes à l'air libre
- Effacement simple de la couleur avec de l'acétone ou de l'alcool dénaturé, à l'exception des verres en polycarbonate



2610 ..

▪ Existents en 14 couleurs:

N° d'article	Couleur	Code
2610 21 ●	Noir	
2610 22 ●	Noir mat	
2610 23	Blanc	
2610 24 ●	Cognac	
2610 25 ●	Fuchsia	
2610 26 ●	Gris	
2610 27 ●	Prune	

N° d'article	Couleur	Code
2610 28 ●	Transparent	
2610 29 ●	Turquoise clair	
2610 30 ●	Doré	
2610 31 ●	Argenté	
2610 32 ●	Bleu	
2610 33 ●	Marron	
2610 34 ●	Bordeaux	

● Livré dans N° 2610 52

Kit crayons déco pour verres

- Se compose de 13 crayons
- Assortiments sous réserve de modifications

2610 52



Nettoyez complètement le bord du verre avec le décapant spécial N° 3175 .. ou avec un bac à ultra-sons avant application. Vous obtiendrez de meilleurs résultats en ne polissant pas ou très peu seulement les bords. Secouez avant utilisation et enfoncez légèrement la mine pour que la peinture parvienne dans la mine. Il est plus facile d'appliquer la peinture si les verres sont placés dans un appareil à rainurer. Ensuite, nettoyez le verre uniquement avec le décapant spécial. Rebouchez impérativement le crayon après utilisation pour qu'il ne sèche pas.



CONSEILS ET ASTUCES

PARFAITEMENT POLI

*Disque?
+ Cire?
= C'est la
combinaison
qui compte!*



Comment ça marche?

ACÉTATE, OPTYL, CELLULOÏD, PROPIONATE

ECLAIRCISSEMENT

Cire à polir
N° 3120 00

Disque de polissage
N° 3416 10, 3474 00

POLISSAGE FIN

Cire à polir
N° 3118 00, 3123 00

Disque de polissage
N° 3416 10, 3474 00

POLISSAGE BRILLANT

Cire à polir
N° 3118 00, 3125 00,
N° 3126 00

Disque/cône de polissage
N° 3470 01, 3471 00, 3472 00,
N° 3561 00, 3571 00, 3582 00

POLYCARBONATE

POLISSAGE DE VERRE

Cire à polir
N° 3127 00

Disque de polissage
N° 3457 00

CR 39, TRIVEX, PNX

ECLAIRCISSEMENT

Cire à polir
N° 3126 00

Disque/cône de polissage
N° 3418 00, 3450 00, 3455 10,
N° 3456 00

POLISSAGE FIN

Cire à polir
N° 3126 00, 3127 00

Disque/cône de polissage
N° 3457 00, 3474 00

ACIER, MÉTAUX BLANCS ET PRÉCIEUX

ECLAIRCISSEMENT

Cire à polir
N° 3144 00

Disque de polissage
N° 3416 10, 3470 01, 3471 00,
N° 3472 00, 3474 00

POLISSAGE FIN

Cire à polir
N° 3143 00

Disque de polissage
N° 3416 10, 3470 01, 3471 00,
N° 3472 00, 3474 00

POLISSAGE BRILLANT

Cire à polir
N° 3126 00

Disque/cône de polissage
N° 3470 01, 3471 00, 3472 00,
N° 3561 00, 3571 00, 3582 00

BAKÉLITE, CORNE, CAOUTCHOUC, MÉTAUX

Cire à polir
sans cire

Disque de polissage
N° 3462 00



Brosse de feutre

- Noyau: Plastique
- Ø du trou: Conique

Ø 100 mm |—| 15 mm

3418 00



Disque de feutre de forme conique, en feutre mou

- Noyau: Centré
- Ø du trou: 8 mm

Ø 100 mm |—| 20,5 mm

3450 00



Disque de feutre

- Noyau: Centré
- Ø du trou: 8 mm

Ø 100 mm |—| 25 mm

3455 10



Disque de feutre avec rainure

- Noyau: Centré
- Ø du trou: 8 mm

Ø 100 mm |—| 25 mm

3456 00



Disque en toile de feutre pour verres en polycarbonate

Les anneaux rouges peuvent être enlevés l'un après l'autre pour en prolonger la durée de vie.

Le dispositif de polissage à toile convient parfaitement, avec la cire à polir N° 3127 00, au polissage des verres en polycarbonate – vitesse de rotation optimale pour le traitement du polycarbonate: environ 1.500 t/min.

- Noyau: Plastique
- Ø du trou: Conique

Ø 80 mm |—| 25 mm

3457 00



Brosse circulaire en cuir

Est particulièrement approprié au polissage final des métaux, du caoutchouc, du paladon, de la bakélite, de la corne, etc.

Utiliser la brosse circulaire **sans** produit de polissage, et dans tous les cas à sec.

- Noyau: Plastique
- Ø du trou: Conique

Ø 90 mm |—| 6 mm

3462 00



Brosse circulaire en coton écreu

- Noyau: Cuir
- Ø du trou: 6 mm

Ø 125 mm |—| 12 mm

3470 01



Brosse circulaire en coton écreu

- Noyau: Cuir
- Ø du trou: 6 mm

Ø 125 mm |—| 24 mm

3471 00



Brosse circulaire en flanelle

- Noyau: Cuir
- Ø du trou: 6 mm

Ø 125 mm |—| 30 mm

3474 00



Brosse circulaire avec silicone

La structure du tissu avec silicone offre des avantages importants: elle augmente la durée de vie de la brosse car il n'y a plus de peluches. Vous n'avez plus besoin d'exercer autant de pression et vous obtenez une réduction de 50 % de la pâte à polir nécessaire.

- Noyau: Plastique
- Ø du trou: 6 mm

Ø 100 mm |—| 12 mm

3472 00



Disque de polissage

- Noyau: Plastique
- Ø du trou: 8 mm

Ø 100 mm |—| 10 mm

3416 10



Brosse circulaire en laine

- Noyau: Bois
- Ø du trou: 6 mm

Ø 70 mm |—| 35 mm

3561 00



Brosse circulaire en laine

- Noyau: Plastique
- Ø du trou: Conique

Ø 80 mm |—| 25 mm

3582 00



Brosse circulaire en fil

- Noyau: Plastique
- Ø du trou: Conique

Ø 90 mm |—| 20 mm

3575 00



Cône de polissage

Le cône de polissage est conçu pour pouvoir être monté sur une broche. Il n'est pas prévu d'autre mode de fixation. Il n'est pas possible d'obtenir un mouvement rotatif impeccable en raison de la longueur de l'axe.

- Noyau: Bois
- Ø du trou: Conique

Ø 30:15 mm |—| 70 mm

3571 00



«Parfaitement poli» (voir page E 27)



Afin de prévenir l'effilochage des brosses circulaires de polissage, on peut les affûter à l'aide d'un objet tranchant avant la première utilisation. En raison de sa constitution, le coton est un matériau qui ne peut être complètement dépourvu de peluches.

Pour toutes les brosses circulaires avec noyau de plastique

Les noyaux de plastique ont un alésage conique. Au moment de la fixation sur la pointe de polissage, le mouvement du cône doit concorder avec la pointe et le perçage.



Pour assurer une utilisation sans danger du cône de polissage N° 357100, vérifiez avant l'utilisation s'il est possible de visser le cône d'au moins 2 cm sur la pointe du moteur de polissage.



Pour tous les disques de polissage, ce sont les «Prescriptions Européennes sur l'utilisation conforme des pièces abrasives» qui prévalent:

1. Les disques ayant un diamètre total égal ou supérieur à 100 mm devront être bridés aux $\frac{2}{3}$, des deux côtés.
2. Respecter la vitesse opérationnelle maxi.
3. Pendant le ponçage, porter des lunettes de travail protectrices (voir catalogue articles de commerce).



Rouge à polir

3143 00



Utilisation à environ 2.800 t/min:	Eclaircissage et finition: Disque de feutre
Domaine d'utilisation:	Pour l'or et l'acier
Poids:	environ 60 g

Vert à polir

3144 00



Utilisation à environ 2.800 t/min:	Eclaircissage et finition: Disque de feutre
Domaine d'utilisation:	Pour les métaux blancs
Poids:	environ 60 g

Bleu à polir

3145 00



Utilisation à environ 2.800 t/min:	Eclaircissage et finition: Disque de feutre	Eclaircissage et finition: Disque de feutre
Domaine d'utilisation:	Pour les métaux blancs	Pour le plastique, caoutchouc
Poids:	environ 60 g	environ 60 g

Cire brillante, jaune

3126 00



Utilisation à environ 3.500 t/min:	Polissage brillant: Disque de feutre
Domaine d'utilisation:	Pour l'or et l'acier
Poids:	environ 500 g



Vous trouverez notre assortiment de petits outils N° 2240 57 (incluant les polissoirs en silicone) à la page C 31.

Cire à polir, gris**3120 00****Cire à polir, bleue****3118 00**

Utilisation à environ 2.800 t/min:	Eclaircissage: Disque de feutre (environ 2.300 t/min)	Eclaircissage et finition: Roues en laine, disque de feutre
Domaine d'utilisation:	Pour les plastiques	Pour les plastiques, Optyl
Poids:	environ 200 g	environ 700 g

Cire brillante, beige**3123 00****Cire brillante, beige****3125 00**

Utilisation à environ 3.500 t/min:	Polissage miroir: Roues en laine, disque de feutre	Polissage brillant: Roues en laine
Domaine d'utilisation:	Pour les plastiques	Pour les plastiques
Poids:	environ 200 g	environ 200 g

Cire à polir, bleue, pour verres en polycarbonate

La pâte à polir est une pâte à polir brillante «diamantine», parfaitement adaptée au polissage de **verres en polycarbonate** et aux matériaux **Titane, platine et palladium**. Les meilleurs résultats sont obtenus en liaison avec le disque en toile de feutre à bride sécable brevetée **N° 3457 00** (cf. page E 28).

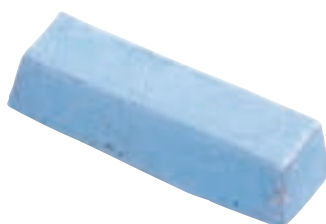
3127 00

Utilisation à environ 2.800 t/min:	Polissage brillant: Disque en toile de feutre, roues en laine
Domaine d'utilisation:	Polycarbonate, Titane, palladium
Poids:	environ 100 g



«Parfaitement poli» (voir page E 27)



Vous trouverez nos moteurs de polissage aux pages A 24 et A 25.

Barre de papier émeri, plate

- Surface d'utilisation: 230 x 18 x 4 mm

3253 . .  2 pièces

3253 10 Grain: 100

3253 22 Grain: 220

3253 40 Grain: 400



Barre de papier émeri, triangulaire

- Surface d'utilisation: 230 x 11 mm
- Angle: 60°

3254 . .  2 pièces

3254 10 Grain: 100

3254 22 Grain: 220

3254 40 Grain: 400



Barre de papier émeri, demi-ronde

- Surface d'utilisation: 230 x 17 x 12 mm

3255 . .  2 pièces

3255 10 Grain: 100

3255 22 Grain: 220

3255 40 Grain: 400



Assortiment de barres de papier émeri

- Formes: plate, triangulaire, demi-ronde
- Grain: 100, 220 et 400



3253 99  18 pièces (2 de chaque grain et chaque forme)

Papier émeri

3251 . .  230 x 280 mm

 5 feuilles

3251 18 Grain: 180

3251 40 Grain: 400

3251 24 Grain: 240

3251 60 Grain: 600

3251 32 Grain: 320

3251 80 Grain: 800



Caoutchouc émeri

Pour l'usinage des points de brasage, pour matir métaux et matières plastiques.

3412 . .  80 x 20 x 50 mm

3412 01 Grain: Gros

3412 02 Grain: Moyen

3412 03 Grain: Fin



Brosse pour effets structurés

- Noyau: Plastique
- Ø du trou: Conique
- Epaisseur du fil: 0,6 mm
- Vitesse de rotation: max. 2.800 t/min

Pour obtenir une structure broyée sur l'acétate.



3510 00  100 mm



Brosse de nettoyage en laiton

- Noyau: Métal
- Ø du trou: Conique

3506 00

 50 mm  10 mm  25 g



Produit de nettoyage pour outils diamantés

En forme de crayon. 1.500 fils d'acier très fins garantissent un nettoyage des forets, des fraises et des forets diamantés. Le degré de dureté est réglable progressivement

3501 00  120 mm



Brosse pour limes

- Plate
- Longueur utile: 105 mm

3516 00  250 x 35 mm



Pointe à tracer

- Avec pointe en alliage dur
- En forme de stylo
- Le mécanisme coulissant protège des blessures
- Avec poignée noire en plastique pour un meilleur maniement
- Pointes de rechange disponibles

2302 00  117 mm



Pointes de rechange



- En alliage dur

2302 10  2 pièces

Disque de meulage éponge

- Grain: 46
- Régime, max.: 4.780 t/min
- Ø du trou: 8 mm

3426 10

 100 mm  20 mm  260 g



Accessoires pour les appareils de soudure de brasage

Cartouche de gaz

- Pour appareil de brasage à main N° 2763 00 et Micro-Torch-Set N° 2762 05 et 2762 00 (épuisé)
- Gaz liquide
- Durée de combustion: environ 3,5 h (petite flamme)

2761 06  70 ml



Cartouche de gaz

- Pour appareil de brasage à main N° 2727 30 (épuisé)
- Gaz butane

2737 01  400 ml



Cartouche d'oxygène

- Pour chalumeau Micro-Torch-Set N° 2762 05 et 2762 00 (épuisé)
- Oxygène (non liquide)

2760 02  13 g



Il ne s'agit pas d'oxygène liquide.
La cartouche est suffisante pour un travail d'environ 45 min.



Les cartouches de gaz et d'oxygène sont envoyées dans des emballages séparés conformément à la loi.

Poignée pour fil à souder

Pour enfiler la bobine de plomb Degussa N° 3007 00.
Ouverture: 1,8 mm



2059 00  200 mm  20 g

Fils à souder pour appareils de soudure WIG ou laser

Fil Palladium argent

A utiliser seulement avec les montures **contenant du nickel**, comme les montures **monel ou argent**.
Diamètre: 0,4 mm

3043 30  2 à 25 cm



Fil Titane

A utiliser seulement avec les **montures Titane**.
Diamètre: 0,3 mm

3043 10  2 à 25 cm



Produit électrolytique

3198 00  800 ml



Fondant

3199 01  1 l



Isolant chaleur

- Pâte isolante pour toutes sortes de soudures
- Evite la transmission de la chaleur de la soudure au métal
- Consistance: Pâte

3029 00  100 g



Fondant BrazeTec h 80

- Pour les matériaux difficiles à travailler, comme par exemple **l'acier inoxydable**
- Ne laisse pas de résidus à l'emplacement du brasage
- Consistance: Pâte

3114 00  100 g



Fondant BrazeTec h

- Consistance: Pâte

3112 00  100 g

3112 05  500 g



Les fondants et isolant peuvent être pulvérisés avec de l'eau distillée en cas de dessèchement.

Pâte fil d'argent, coulé en blanc

- Pour les bijoux et les lunettes
- À utiliser sans décapant supplémentaire
- % de métal: 56 % Ag
- Température de travail: 650 °C
- Aspect/forme: Boite cartouche

3002 00  8 g



coulé en blanc, incl. décapant



Vous trouverez notre appareil de soudure et brasage N° 283960 et les accessoires aux pages A 31 à A 33.



Fil à souder argent**3003 00****Fil d'argent Degussa 600 L 3****3007 00**

Domaines d'application:	Bronze, nickel, acier inoxydable	Pour la soudure de bijoux
% de métal:	60 % Ag sans Cd	60 % Ag sans Cd
Température de travail:	680 °C	680 °C
Décapant à utiliser:	3112 .. BrazeTec h	3112 .. BrazeTec h
Aspect/forme:	Fil de 0,5 mm Ø	Fil de 0,4 mm Ø dans boîtier distributeur
Contenu du sachet:	5 g	2 g
Longueur:	environ 230 cm	environ 110 cm

Fil d'argent Degussa 6002 sans Cd**3008 00****Fil à souder Phantom****3010 00**

Domaines d'application:	Couverts, bijoux et corps épais	Matériel d'exercice, sur matériaux sans nickel aussi
% de métal:	60 % Ag, 23 % Cu, 14,5 % Zn, 2,5 % Sn	55 % Ag, Sn
Température de travail:	680 °C	660 °C
Décapant à utiliser:	3112 .. BrazeTec h	3112 .. BrazeTec h
Aspect/forme:	Fil de 0,5 mm Ø	Fil de 0,5 mm Ø dans boîtier distributeur
Contenu du sachet:	5 g	3 g
Longueur:	environ 280 cm	environ 130 cm

Fil à souder, coulé en blanc**3014 00**

Domaines d'application:	Pour souder tous les alliages de bijouterie, contenant plus de 800 ‰ d'argent fin
% de métal:	675 ‰ Ag
Température de travail:	710 °C
Décapant à utiliser:	3112 .. BrazeTec h
Aspect/forme:	Fil de 0,4 mm Ø
Contenu du sachet:	5 g
Longueur:	environ 230 cm

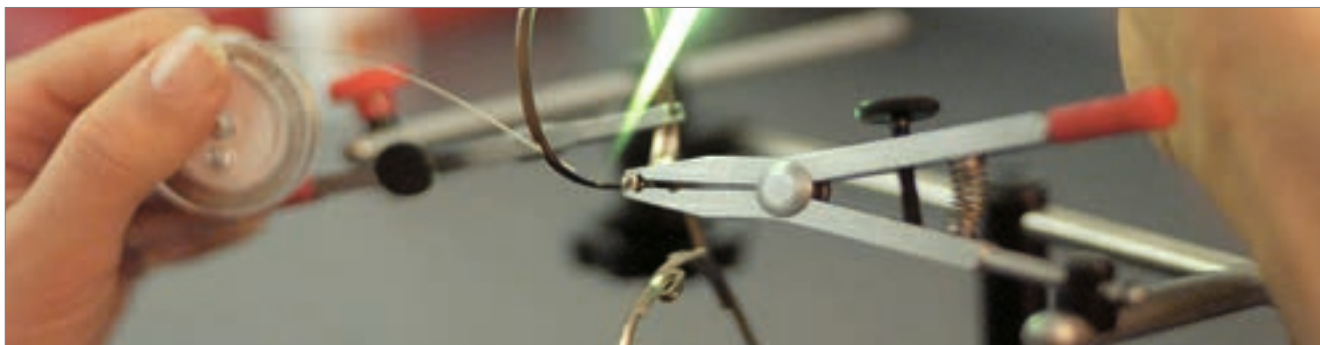

Fil à souder, or 8 Ct

3016 00



Fil à souder, coulé en jaune

3015 00



Domaines d'application:	Bijoux et montures en plaqué or	Tous les métaux standards comme l'argent, le nickel, le chrome, l'acier inoxydable, le laiton, etc.
% de métal:	333 ‰ Au	55 % Ag, 21 % Cu, 22 % Zn, 2 % Sn
Température de travail:	590 °C	660 °C
Décapant à utiliser:	3112 . . BrazeTec h	3112 . . BrazeTec h
Aspect/forme:	Fil de 0,5 mm Ø	Fil de 0,4 mm Ø
Contenu du sachet:	1 g	5 g
Longueur:	environ 70 cm	environ 75 cm

Baguette à souder, coulé en blanc

3022 03



coulé en blanc, incl. décapant

Domaines d'application:	Tous les métaux standards comme l'argent, le nickel, le chrome, l'acier inoxydable, le laiton etc.
% de métal:	40 % Ag
Température de travail:	700 °C
Décapant à utiliser:	À utiliser sans décapant
Aspect/forme:	Tube d' 1 mm Ø
Contenu du sachet:	3 tubes de 150 mm

Pallarium – Baguettes à braser, coulé en blanc

3023 00



coulé en blanc, incl. décapant

Domaines d'application:	Tous les métaux standards tels que le nickel, l'argent, le chrome, l'acier inoxydable, l'or, le laiton, etc.
% de métal:	45 % Ag
Température de travail:	580 °C
Décapant à utiliser:	À utiliser sans décapant
Aspect/forme:	Tube d' 1 mm Ø
Contenu du sachet:	12 baguettes de 150 mm

Pallarium – Baguettes à braser, coulé en or

3023 01



coulé en or, incl. décapant

Domaines d'application:	Tous les métaux standards tels que le nickel, l'argent, le chrome, l'acier inoxydable, l'or, le laiton, etc.
% de métal:	33 % Ag
Température de travail:	620 °C
Décapant à utiliser:	À utiliser sans décapant
Aspect/forme:	Tube d' 1 mm Ø
Contenu du sachet:	12 baguettes de 150 mm





PIÈCES DÉTACHÉES DE LUNETTES

en dosage exact pour des effets ciblés



- F 2 Aperçu des plaquettes
- F 13 Coussinets de nez
- F 14 Conseils et astuces: Coussinets de nez autoadhésifs
- F 16 Conseils et astuces: Bras de plaquettes
- F 17 Bras de plaquettes
- F 20 Aperçu des vis et des écrous
- F 33 Conseils et astuces: Vis 4 en 1
- F 50 Rondelles plates
- F 54 Charnières
- F 58 Aperçu des branches et d'embouts
- F 66 Conseils et astuces: Embouts de sport
- F 74 Conseils et astuces: Gains rétractables
- F 76 Embouts longs
- F 77 Branches
- F 81 Pièces de rechange pour lunettes percées
- F 84 Fils à drageoir pour lunettes
- F 85 Fils de nylon
- F 86 Matériel de formation



L'assortiment de plaquettes B & S:

- Grand choix
- Pour toutes les utilisations
- Recherche rapide pour une commande facile à passer



3 étapes pour passer la commande

1. Choisir le matériau (table des matières à droite)
2. Choisir la taille et la forme
3. Choisir le type de fixation

Systèmes de fixation



Système «Click»



Système «Vis»



Système «Vis» ET «Click»

À savoir

f&w &  Les icônes vous garantissent:

- Matériaux de haute qualité
- Durée de vie maximale et haute transparence
- Stabilité de couleur
- Pas de reflets



f&w Les plaquettes haute qualité Made in Germany vous offrent:

- Plaquette en silicone médical pour une transparence maximale
- Plaquettes en PVC sans phtalate contenant du plastifiant
- Point d'accroche réduit pour un meilleur confort
- Angles arrondis
- Grande précision des dimensions et haute qualité des composants
- Certification DIN EN ISO 9001 et 13485

Logic[®]









Smart, Universal Nose Pads

U.S. Patent No. 5.872.612

Plaquettes Hilco Logic[®]:

- Plaquettes de nez brevetées, adaptés aux systèmes à vis ET à click
- Silicone anti-glisse Premium
- Réduit les stocks de plaquettes de nez de jusqu'à 50 %

Aperçu pour une recherche facile









	Plaquettes silicones <ul style="list-style-type: none"> ▪ Symétrique ▪ Type fin, symétrique ▪ Ronde et classique 	F 4 F 4 F 5
	Plaquettes confort <ul style="list-style-type: none"> ▪ Active air ▪ Biofeel 	F 6 F 6
	Plaquettes silicones et plaquettes en TPE <ul style="list-style-type: none"> ▪ Nez-selles ▪ «System 3» ▪ Système Primadonna ▪ Air Titanium et Minimal Art 	F 7 F 7 F 8 F 8
	Plaquettes en PVC, mi-dures <ul style="list-style-type: none"> ▪ Système Primadonna ▪ Air Titanium et Minimal Art ▪ Avec insertion en plastique ▪ Avec insertion en métal 	F 8 F 8 F 9 F 9
	Plaquettes en plastique, dures <ul style="list-style-type: none"> ▪ Type fin 	F 10
	Plaquettes spéciales et nez-selles <ul style="list-style-type: none"> ▪ Plaquettes pour utilisations spéciales ▪ Plaquettes pour montures ic! berlin ▪ Logic® ▪ Nez-selles en silicone ▪ Plaquettes pour lunettes Rayban 	F 11 F 11 F 11 F 11 F 12
	Plaquettes spéciales antiallergiques <ul style="list-style-type: none"> ▪ Verre ▪ Titane 	F 12 F 12
	Coussinets de nez <ul style="list-style-type: none"> ▪ Caoutchouc ▪ Silicone 	F 13 F 14–F 15
	Bras de plaquettes <ul style="list-style-type: none"> ▪ Pour montures en matière plastique ▪ Pour montures en métal 	F 16–F 18 F 19
	Assortiments <ul style="list-style-type: none"> ▪ Silicone-Assortiment de plaquettes 	F 5

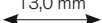

Plaquettes silicones

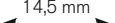

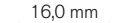

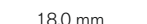



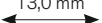

Symétrique, système «Click»

 10,0 mm 	f&w	0227 10	20 pièces
		0227 10-100	100 pièces
		0227 10-200	200 pièces
 13,0 mm 	f&w	0227 13	20 pièces
		0227 13-100	100 pièces
		0227 13-200	200 pièces
 14,5 mm 	f&w	0227 15	20 pièces
		0227 15-100	100 pièces
		0227 15-200	200 pièces
 16,0 mm 	f&w	0227 16	20 pièces
		0227 16-100	100 pièces
		0227 16-200	200 pièces
 18,0 mm 	f&w	0227 18	20 pièces
		0227 18-100	100 pièces
		0227 18-200	200 pièces

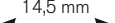

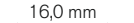

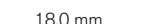
Symétrique, système «Vis»

 10,0 mm 	f&w	0228 10	20 pièces
		0228 10-100	100 pièces
		0228 10-200	200 pièces
 13,0 mm 	f&w	0228 13	20 pièces
		0228 13-100	100 pièces
		0228 13-200	200 pièces
 14,5 mm 	f&w	0228 15	20 pièces
		0228 15-100	100 pièces
		0228 15-200	200 pièces
 16,0 mm 	f&w	0228 16	20 pièces
		0228 16-100	100 pièces
		0228 16-200	200 pièces
 18,0 mm 	f&w	0228 18	20 pièces
		0228 18-100	100 pièces
		0228 18-200	200 pièces

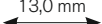

Type fin, symétrique, système «Click»

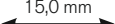
 13,0 mm  		0219 13	20 pièces
		0219 13-50	50 pièces
		0219 13-100	100 pièces
 15,0 mm  		0219 15	20 pièces
		0219 15-50	50 pièces
		0219 15-100	100 pièces



Type fin, symétrique, système «Vis»

 13,0 mm  		0229 13	20 pièces
		0229 13-50	50 pièces
		0229 13-100	100 pièces
 15,0 mm  		0229 15	20 pièces
		0229 15-50	50 pièces
		0229 15-100	100 pièces

Plaquettes silicones







Ronde et classique, système «Click»

	f&w	0278 09	20 pièces
		0278 09-100	100 pièces
9,0 mm			
	f&w	0216 15	10 paires
		0216 15-50	50 paires
15,0 mm		0216 15-100	100 paires
	f&w	0216 17	10 paires
		0216 17-50	50 paires
17,0 mm		0216 17-100	100 paires
	f&w	0216 19	10 paires
		0216 19-50	50 paires
19,0 mm		0216 19-100	100 paires



Ronde et classique, système «Vis»

	f&w	0288 09	20 pièces
		0288 09-100	100 pièces
9,0 mm			
	f&w	0226 15	10 paires
		0226 15-50	50 paires
15,0 mm		0226 15-100	100 paires
	f&w	0226 17	10 paires
		0226 17-50	50 paires
17,0 mm		0226 17-100	100 paires
	f&w	0226 19	10 paires
		0226 19-50	50 paires
19,0 mm		0226 19-100	100 paires

Silicone-Assortiment de plaquettes

Dans la boîte pliante N° 1458 20.

Contenu: 12 sortes des plaquettes en silicone les plus courantes – au total 172 pièces

Sous réserve de modifications de l'assortiment.

0200 10  210 g



Vous trouverez nos boîtes pour petit matériel aux pages G 12 et G 13.



Plaquettes confort



Les plaquettes Active Air

sont en silicone très flexible et offrent un **grand confort** grâce aux **coussinets d'air**. Evitent les marques.

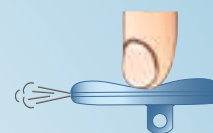

Plaquettes Active air, symétriques, système «Click»

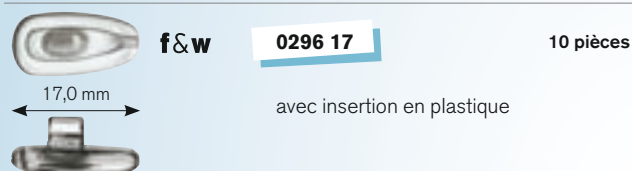
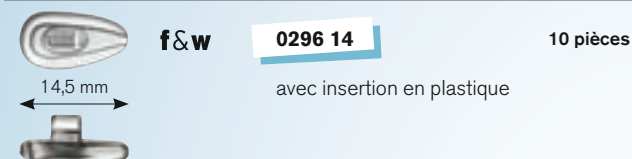
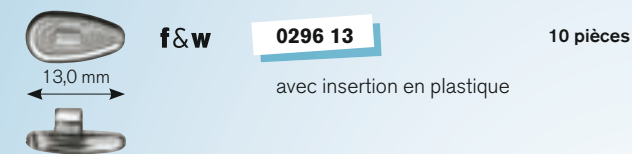

Plaquettes Active air, symétriques, système «Vis»

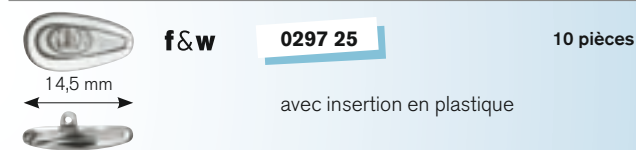
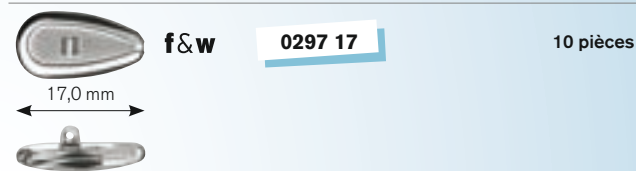
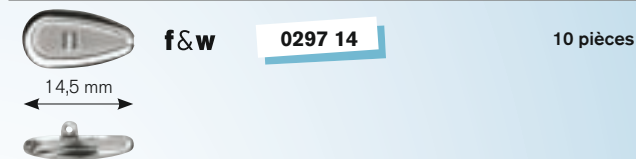
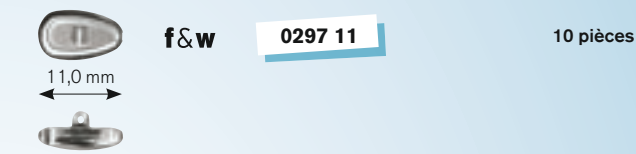

«Système 3 AirTec»

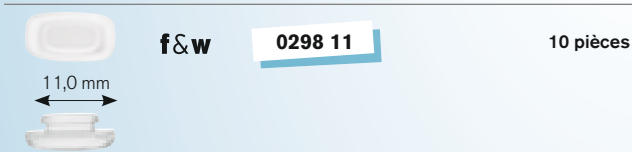

«Système 3 AirTec»

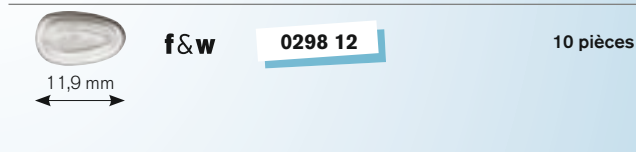

Les plaquettes Biofeels

sont en silicone flexible et offrent un **grand confort** grâce aux **coussinets en gel**. Evitent les marques.



Plaquettes Biofeel, système «Click»

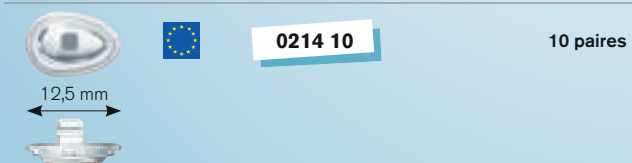
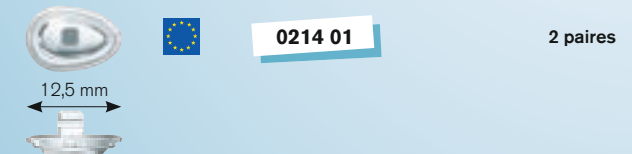

Plaquettes Biofeel, système «Vis»

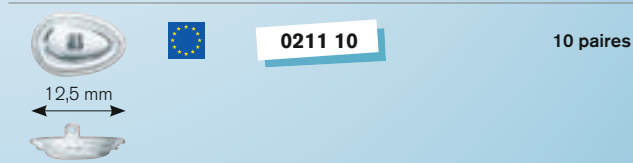
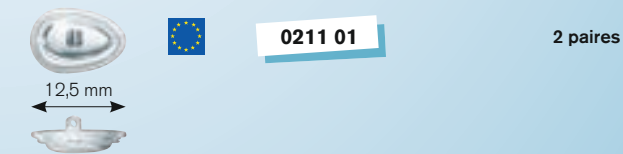

Plaquettes silicones et TPE



Nez-selles silicone, système «Click»

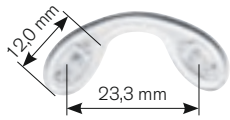

f&w 0225 12 3 pièces
0225 12-9 9 pièces

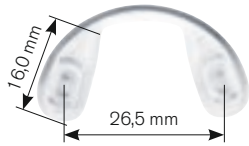

f&w 0225 16 3 pièces
0225 16-9 9 pièces

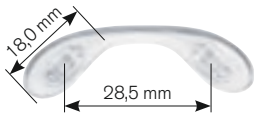

f&w 0225 18 3 pièces
0225 18-9 9 pièces



Nez-selles silicone, système «Vis»

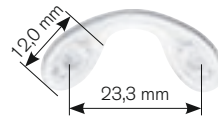

f&w 0235 12 3 pièces
0235 12-9 9 pièces

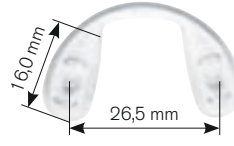

f&w 0235 16 3 pièces
0235 16-9 9 pièces

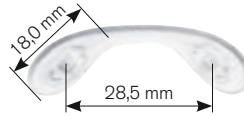

f&w 0235 18 3 pièces
0235 18-9 9 pièces

«Système 3 silicone»



f&w 0279 11 20 pièces



f&w 0279 13 20 pièces



f&w 0279 51 10 paires
cunéiforme

«Système 3 Dash M» silicone



f&w 0276 11 20 pièces

Avec tige plus flexible pour un meilleur confort.

«Système 3» TPE (élastomère thermoplastique)



f&w 0274 11 20 pièces









Vous trouverez les bras de plaquettes appropriés
N° 0276 01 à la page F 19.







Plaquettes silicones et plaquettes en PVC, mi-dures











Système Primadonna silicone

	f&w	0280 09	20 pièces
			
	f&w	0212 13	20 pièces
		0212 13-100	100 pièces
	f&w	0212 15	10 paires
			





Système Primadonna PVC

	f&w	0213 13	20 pièces
		0213 13-100	100 pièces
	f&w	0213 15	10 paires
			













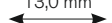

Air Titanium et Minimal Art silicone

	f&w	0279 08	20 pièces
		0279 08-100	100 pièces
	f&w	0279 09	20 pièces
		0279 09-100	100 pièces
	f&w	0279 10	20 pièces
		0279 10-100	100 pièces
		Meilleure stabilité grâce à une tige en plastique.	
	f&w	0279 12	20 pièces
	f&w	0279 15	20 pièces
		0270 11	10 paires
			



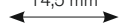



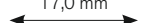



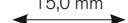

Air Titanium et Minimal Art PVC

	f&w	0271 09	20 pièces
			
	f&w	0271 11	20 pièces
			

Plaquettes en PVC, mi-dures, avec insertion en plastique

Transparent, système «Click»				Transparent, système «Vis»				
		f&w	0272 09	20 pièces		f&w	0273 09	20 pièces
			0272 09-100	100 pièces			0273 09-100	100 pièces
	9,0 mm							
								
		f&w	0272 13	20 pièces		f&w	0273 13	20 pièces
			0272 13-100	100 pièces			0273 13-100	100 pièces
	13,0 mm							
								
		f&w	0272 15	10 paires		f&w	0273 15	10 paires
			0272 15-50	50 paires			0273 15-50	50 paires
	14,5 mm							
								
		f&w	0272 17	10 paires		f&w	0273 17	10 paires
			0272 17-50	50 paires			0273 17-50	50 paires
	17,0 mm							
								

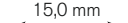

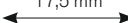
Plaquettes en PVC, mi-dures, avec insertion en métal

Transparent, or, système «Click»				Transparent, or, système «Vis»				
			0231 15	20 pièces			0256 15	20 pièces
	15,0 mm							
								
			0230 15	20 pièces			0255 12	20 pièces
	15,0 mm							
								
			0255 15	20 pièces			0255 17	20 pièces
	15,0 mm							
								
			0255 17	20 pièces				
	17,5 mm							
								





Plaquettes en plastique, dures



 Particulièrement fines et transparentes, application facile, système «Click»

  **0253 22** 20 pièces

12,0 mm





 Particulièrement fines et transparentes, application facile, système «Vis»

  **0254 22** 20 pièces

12,0 mm





 Particulièrement transparentes, application facile, système «Click»

 **f&w** **0253 12** 20 pièces

13,0 mm



 Particulièrement transparentes, application facile, système «Vis»

 **f&w** **0254 12** 20 pièces









13,0 mm





Plaquettes spéciales et nez-selles

Plaquettes pour utilisations spéciales





 7,0 mm		0201 07	20 pièces
		PVC	À placer
 14,0 mm	f&w	0267 14	10 pièces
		Silicone	Système Pocket
 19,0 mm		0277 01	3 paires
		Silicone	À placer verticalement

Plaquettes pour montures ic! berlin

 14,0 mm	ic! berlin 	0264 01	4 pièces
		Élastomère thermo-plastique	À placer verticalement
 14,0 mm	ic! berlin 	0264 02	4 pièces
		Élastomère thermo-plastique	À placer verticalement
 14,0 mm	ic! berlin 	0264 03	4 pièces
		Élastomère thermo-plastique	À placer verticalement



Logic®, symétrique,
système «Vis» et «Click»

 13,0 mm	Logic®	0217 13	20 pièces
		0217 13-100	100 pièces
 15,0 mm	Logic®	0217 15	20 pièces
		0217 15-100	100 pièces

Nez-selles en silicone, petit





 14,9 mm	f&w	0241 01	3 pièces
		insertion couleur or, pour montures en métal	
 14,9 mm	f&w	0241 10	3 pièces
		insertion couleur argent, pour montures en métal	





Nez-selles en silicone, grand





 16,9 mm	f&w	0242 01	3 pièces
		insertion couleur or, pour montures en métal	
 16,9 mm	f&w	0242 10	3 pièces
		insertion couleur argent, pour montures en métal	











Plaquettes spéciales

Verre, antiallergique, système «Click»			
			0248 13 10 pièces
	13,0 mm		
			0248 15 10 pièces
	15,0 mm		



Verre, antiallergique, système «Vis»			
			0249 13 10 pièces
	13,0 mm		
			0249 15 10 pièces
	15,0 mm		

Titane, antiallergique, système «Click»			
		f&w	0257 08 4 pièces
	8,0 mm		0257 08-10 10 pièces
		Poli	
		f&w	0203 01 4 pièces
	13,0 mm	Poli	
		f&w	0203 02 4 pièces
	13,0 mm	Mat	

Titane, antiallergique, système «Vis»			
		f&w	0258 08 4 pièces
	8,0 mm		0258 08-10 10 pièces
		Poli	
		f&w	0204 01 4 pièces
	13,0 mm	Poli	
		f&w	0204 02 4 pièces
	13,0 mm	Mat	

Silicone avec insertion en titane, antiallergique, système «Vis»			
		0259 01	4 pièces
	13,0 mm		
			

Plaquettes pour lunettes Rayban

	0243 02	10 pièces
15,0 mm	PVC souple	Avec petite tige d'ajustage
		
	0243 03	10 pièces
15,0 mm	PVC souple	Avec petite tige d'ajustage
		
	0243 12	10 pièces
15,0 mm	Silicone	Avec petite tige d'ajustage
		
	0243 13	10 pièces
15,0 mm	Silicone	Avec petite tige d'ajustage
		

Silicone

Silicone



Vous trouverez les bras de plaquettes appropriés
N° 0299 02 à la page F 19.

Coussinets de nez



Assortiment de coussinets de mousse PAINEX

Pour réduire la largeur du nez-selle.
Autoadhésifs, blancs.

1 plaque contient 4 paires

Contenu: 9 plaques à 1,0 mm épaisseur
12 plaques à 1,5 mm épaisseur
9 plaques à 2,0 mm épaisseur

0739 00

Améliore le confort du port
des lunettes en plastique

Coussinets en mousse PAINEX

Tailles.

1 plaque contient 4 paires

Contenu: 12 plaques

0739 10 $\frac{+}{-}$ 1,0 mm

0739 15 $\frac{+}{-}$ 1,5 mm

0739 20 $\frac{+}{-}$ 2,0 mm



0,8 > 2,0 mm

Coussinets de nez, à mastiquer

Coussinets asymétriques, à mastiquer sur les lunettes en plastique.
Peut être utilisé avec l'acétone N° 3173 00.

Contenu: 6 paires

0263 00 $\frac{+}{-}$ 19 x 8 mm $\frac{+}{-}$ 0,8 > 2,0 mm





CONSEILS ET ASTUCES

COUSSINETS DE NEZ AUTOADHÉSIFS

1 coussinet, 2 variations

Assortiment de coussinets de nez

N° d'article 0758 50

ou individuel:

Coussinets de nez autoadhésifs

N° d'article 0758 01, 02, 03



5 minutes



Comment ça marche?

Option 1: Couper

1 NETTOYER LA MONTURE



2 RETIRER LA MOITIÉ DU FILM

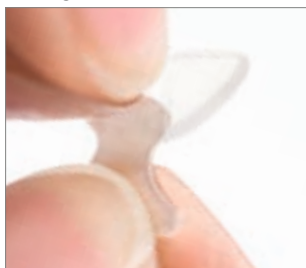

3 COLLER



4 COUPER



5 FINI



Option 2: Rabattre | Répétez les étapes 1 à 3

4 RETIRER ENTIÈREMENT LE FILM



5 RABATTRE LA LANGUETTE



6 FINI



Coussinets de nez

Feuille de **silicone** autoadhésive.

Largeur: 7 mm chaque

Contenu: 10 paires

0758 01 Taille S  19 mm 2,0 mm

0758 02 Taille M  19 mm 2,4 mm

0758 03 Taille L  19 mm 2,7 mm



Assortiment de coussinets de nez

Contenu: 10 paires chaque N° 0758 01; 0758 02 et 0758 03

0758 50  30 paires



Pour éviter toute sorte de dépôt (produits cosmétiques/grasses de la peau), nous recommandons de changer de coussinet toutes les 3 à 4 semaines.





Coussinets de nez

Feuille de **silicone** autoadhésive.

Contenu: 20 pièces

0748 13  13 mm 0,7 mm

0748 15  15 mm 0,7 mm

0748 17  17 mm 0,7 mm

0748 19  19 mm 0,7 mm

0748 23  13 mm 1,0 mm

0748 25  15 mm 1,0 mm

0748 27  17 mm 1,0 mm

0748 29  19 mm 1,0 mm

Presque invisible



Assortiment de coussinets de nez

Contenu: 20 pièces chaque N° 0748 13; 0748 15; 0748 17 et 0748 19

0748 50  80 pièces

Assortiment de coussinets de nez

Contenu: 20 pièces chaque N° 0748 23; 0748 25; 0748 27 et 0748 29

0748 51  80 pièces





CONSEILS ET ASTUCES

BRAS DE PLAQUETTES POUR MONTURES EN MATIÈRE PLASTIQUE

Accord parfait!

Assortiment de montage

N° d'article 0304 50

ou individuel:

Bras de plaquettes, titane beta

N° d'article 0304 01, 03, 05, 06, 11, 15, 16, 21, 25, 26

N° d'article 0305 01, 03, 05, 06, 11, 15, 16, 21, 25, 26

Outil de montage

N° d'article 0304 00

Foret hélicoïdal HSS

N° d'article 2032 15

Plaquette en plastique

N° d'article 0227 10, 0228 10

Vis de plaquettes

N° d'article 0896 00

Mandrin de mèche

N° d'article 2068 00

Fraise en acier

N° d'article 2240 41

Crayon universel

N° d'article 2623 01



15 minutes

Comment ça marche?

1 FRAISER



2 POLIR



3 INDIQUER



4 PERCER



5 INSÉRER

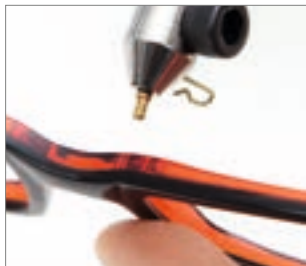

6 ENFONCER



7 INSÉRER LA PLAQUETTE



8 FINI





Montures en plastique pour tout un chacun

Les bras de plaquettes de haute qualité fabriquées au Japon en titane bêta améliorent le confort de port d'une monture en plastique ne s'adaptant pas parfaitement, étant donné qu'ils peuvent eux être ajustés à n'importe quelle anatomie. Grâce à leur élégante forme et aux différentes variétés de coloris et tailles, ils sont discrets et mettent en valeur toutes les montures en plastique.

Titane beta

- La fixation du pont s'effectue au moyen d'un système à un seul point
- Un petit trou suffit
- Fixation uniquement grâce au connecteur
- Foret adapté: N° 2032 15



Système «Click»

0304 . .

2 paires

Taille S 10 mm		Taille L 12 mm		Taille XL 16 mm	
N° d'article	Couleur	N° d'article	Couleur	N° d'article	Couleur
0304 21	Argent	0304 01	Argent	0304 11	Argent
0304 25	Noir	0304 03	Marron	0304 15	Noir
0304 26	Or	0304 05	Noir	0304 16	Or
		0304 06	Or		

Système «Vis»

0305 . .

2 paires

Taille S 10 mm		Taille L 12 mm		Taille XL 16 mm	
N° d'article	Couleur	N° d'article	Couleur	N° d'article	Couleur
0305 21	Argent	0305 01	Argent	0305 11	Argent
0305 25	Noir	0305 03	Marron	0305 15	Noir
0305 26	Or	0305 05	Noir	0305 16	Or
		0305 06	Or		

Aide de marquage «PPP»

Le Positionneur de Point Précis PPP a été développé pour garantir un positionnement précis des points de perçage pour les bras de plaquettes en plastique et en titane beta – N° 0303. ., 0304 . . et 0305 . .

Avec la nouvelle version de PPP, vous pouvez maintenant parfaitement ajuster les points de forage horizontalement et verticalement.

0303 10



Outil de montage pour bras de plaquette en titane beta

- Pour une mise en place facile de bras de plaquettes en titane
- Prise en main aisée
- Permet un travail précis

0304 00



Assortiment de montage pour bras de plaquettes titane beta

- Contenu:** Outil pour bras de plaquettes, 16 paires bras de plaquettes, foret nécessaire (N° 2032 15), plaquettes correspondantes (N° 0227 10 et 0228 10) et vis pour plaquettes (N° 0896 00)
- Dans une boîte de rangement pratique

0304 50

105 x 23,5 x 178 mm



Vous trouverez les vis correspondantes N° 0896 00, 0896 00TL et 0896 20 (longueur 4,0 mm; filetage: 1,0 mm) à la page F 22.

Bras de plaquettes pour montures en matière plastique

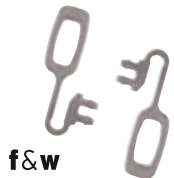

Modèle/Secteur de travail:
«System 3» et «System 3 Dash M»
Couleur: Argent

f&w

0307 01

 5 paires

Ponts à bras de plaquettes pour montures en matière plastique



- Système «Click»
- Montage s'effectue à l'aide de deux perçages parallèles de 1,0 mm de diamètre
- Distance entre les perçages: 12 mm
- Fixation par insertion
- Couleur: Argent

0306 02

 2 pièces

- Système «Vis»
- Montage s'effectue à l'aide de deux perçages parallèles de 1,0 mm de diamètre
- Distance entre les perçages: 12 mm
- Fixation par insertion
- Couleur: Argent

0306 01

 2 pièces



Modèle/Secteur de travail:
Emploi universel
Couleur: Argent

0288 01  10 pièces



Modèle/Secteur de travail:
Emploi universel
Couleur: Or

0288 02  10 pièces



Modèle/Secteur de travail:
Emploi universel
Couleur/Matériau: Titane

f&w **0288 03**  10 pièces



Modèle/Secteur de travail:
Emploi universel
Couleur: Argent

f&w **0289 01**  10 pièces



Modèle/Secteur de travail:
Emploi universel
Couleur: Argent

0287 01  5 paires



Modèle/Secteur de travail:
Emploi universel
Couleur: Or

0287 02  5 paires



Modèle/Secteur de travail:
Emploi universel
Couleur/Matériau: Titane

f&w **0287 03**  5 paires



Modèle/Secteur de travail:
Plaquettes avec languette ajustable
Couleur: Or

0299 02  5 paires



Vous trouverez les plaquettes appropriées à la page F 12 sous les N° 0243 02, 0243 03, 0243 12 et 0243 13.



Modèle/Secteur de travail:
Plaquettes nasales poche
Couleur: Argent

f&w **0281 01**  5 paires



Modèle/Secteur de travail:
«Système 3» et «Système 3 Dash M»
Couleur: Argent

f&w **0276 01**  10 pièces



Vous trouverez les plaquettes appropriées «Système 3» et «Système 3 Dash M» à la page F 7.



L'assortiment de vis B & S:

- Grand choix
- Pour toutes les utilisations
- Recherche rapide pour une commande facile à passer



3 étapes pour passer commande

OPTION

A Filetage
par ordre croissant

F 22–F 32

1. Choisir le filetage (Option A)
2. Choisir le type de vis
3. Choisir la couleur

OPTION

B Vis pour domaines
d'utilisation spéciale

F 33–F 44

1. Choisir la vis spéciale (Option B)
2. Choisir la taille
3. Choisir la couleur

Icônes pour une recherche facile

Vis pour:



Plaquettes



Blocs de serrage



Charnières



Lunettes percées

Formees:



Vis à fente



Vis à empreinte cruciforme



Combinaison
cruciforme/à fente



Écrous étoile



Vis/écrous à six pans



Vis Torx

Dimensions:



Sécurité



Filetage



Diamètre de la tête



Longueur totale



Diamètre



Diamètre intérieur



Diamètre extérieur

OPTION

A**Filetage – assorti**

0,8–1,0 mm	F 22
1,1 mm	F 23
1,2 mm	F 23–F 24
1,3 mm	F 25
1,4 mm	F 25–F 29
1,5 mm	F 30–F 31
1,6 mm	F 31–F 32
1,7–1,8 mm	F 32

OPTION

B**Vis spéciales**

Vis 4 en 1	F 33–F 35
Vis pour lunettes percées	F 36
Vis pour lunettes Rayban	F 37
Vis Torx	F 38
Vis pour charnières en plastique	F 39
Vis pour charnières à ressort	F 39–F 40
Vis pour charnières à ressort avec sécurité bleue	F 41
Vis Hilco Logic®	F 42
Vis avec sécurité nylon transparent	F 43
Vis pour branche	F 43
Vis avec sécurité noire	F 44
Vis avec sécurité bleue Tuflock	F 44

Et encore plus

Vis auxiliaires pour la pose des verres	F 32
Assortiments	F 45–F 47
Écrous	F 48–F 49
Rondelles plates	F 50–F 51
Cavaliers	F 52–F 53



Vis par ordre croissant de filetage



Filetage 0,8 mm

		Fonction	Tête de vis	Matériau	Couleur			N° d'article		Écrou adapté
				Mail-lechort	Argent	3,70	1,30	0805 10	100 pièces	-



Filetage 1,0 mm

		Fonction	Tête de vis	Matériau	Couleur			N° d'article		Écrou adapté
				Acier	Argent	3,80	1,80	0865 01	100 pièces	-
				Acier	Or	3,80	1,80	0865 10	100 pièces	-
				Mail-lechort	Argent	4,00	1,20	0815 00	100 pièces	-
				Mail-lechort	Argent	4,00	1,40	0896 00	100 pièces	-
				Mail-lechort	Or	4,00	1,40	0896 10	100 pièces	-
				Mail-lechort	Gun	4,00	1,40	0896 20	100 pièces	-
				Mail-lechort	Argent	4,00	1,40	0896 00TL	50 pièces	-
				Acier	Argent	4,45	1,40	0807 00	100 pièces	-
				Acier	Argent	4,50	1,80	0889 00	100 pièces	-
				Acier	Argent	5,80/ 2,80	1,40	0819 05	100 pièces	-
				Acier	Argent	5,80/ 2,80	1,40	0819 05TL	50 pièces	-
				Acier	Or	5,80/ 2,80	1,40	0819 15	100 pièces	-
				Acier	Or	5,80/ 2,80	1,40	0819 15TL	50 pièces	-
				Acier	Argent	12,80/ 2,80	1,40	0816 000	50 pièces	-
				Acier	Or	12,80/ 2,80	1,40	0816 100	50 pièces	-
				Acier	Gun	12,80/ 2,80	1,40	0816 200	50 pièces	-

















































































Sécurité

Vis par ordre croissant de filetage

Filetage 1,1 mm

		Fonction	Tête de vis	Matériau	Couleur			N° d'article		Écrou adapté
				Mail-lechort	Argent	4,20	1,30	0803 00	100 pièces	-

Filetage 1,2 mm

		Fonction	Tête de vis	Matériau	Couleur			N° d'article		Écrou adapté
				Acier	Argent	1,30	1,80	0801 00	100 pièces	-
				Acier	Argent	2,60	1,60	0860 40	100 pièces	-
				Acier	Argent	3,00	2,00	0886 03	100 pièces	-
				Acier	Gun pour charnières en plastique	3,00	2,30	0833 20	50 pièces	-
				Acier	Argent	3,20	1,60	0853 00	100 pièces	-
				Acier	Argent	3,40	1,60	0882 00	100 pièces	-
				Acier	Or	3,40	1,60	0882 10	100 pièces	-
				Acier	Argent	3,50	2,00	0886 04	100 pièces	-
				Acier	Argent	3,90	2,00	0886 00	100 pièces	-
				Acier	Argent	4,00	1,40	0896 01	100 pièces	-
				Acier	Argent	4,00	2,00	0886 05	100 pièces	-
				Acier	Argent	4,40	2,00	0886 01	100 pièces	-
				Acier	Argent	4,70	1,60	0871 00	100 pièces	-
				Mail-lechort	Argent	4,80	1,60	0818 00	100 pièces	-
				Acier	Argent	4,90	2,00	0886 02	100 pièces	-
				Acier	Argent	5,90/ 3,50	2,00	0819 03	100 pièces	-
				Acier	Argent	5,90/ 3,50	2,00	0819 03TL	50 pièces	-
				Acier	Or	5,90/ 3,50	2,00	0819 13	100 pièces	-
				Acier	Or	5,90/ 3,50	2,00	0819 13TL	50 pièces	-



Vis par ordre croissant de filetage



Filetage 1,2 mm













































































		Fonction	Tête de vis	Matériau	Couleur			N° d'article		Écrou adapté
				Acier	Gun	5,90/ 3,50	2,00	0819 23	100 pièces	–
				Acier	Gun	5,90/ 3,50	2,00	0819 23TL	50 pièces	–
				Acier	Argent	7,00	2,00	0883 00	100 pièces	–
				Acier	Argent	7,00/ 4,00	2,00	0819 08	100 pièces	–
				Acier	Argent	7,50/ 4,50	2,00	0819 09	100 pièces	–
				Acier	Argent	10,00	2,40	0885 00	100 pièces	–
				Acier	Argent	10,70	2,50	0857 00	100 pièces	0822 01TL
				Acier	Argent	11,60	2,00	0888 00	25 pièces	–
				Acier	Or	11,60	2,00	0888 10	25 pièces	–
				Acier	Noir	11,60	2,00	0888 20	25 pièces	–
				Mail- lechort	Argent	12,00	1,80	0831 00	100 pièces	0822 01TL
				Laiton	Or	12,00	1,80	0831 10	100 pièces	0822 02TL
				Laiton	Gun	12,00	1,80	0831 20	100 pièces	0822 03
				Mail- lechort	Argent	12,00	2,50	0841 01	100 pièces	0822 01TL
				Mail- lechort	Or	12,00	2,50	0841 11	100 pièces	0822 02TL
				Acier	Argent	12,60	2,20	0858 00	100 pièces	0831 02
				Acier	Or	12,60	2,20	0858 10	100 pièces	0831 12
				Acier	Argent	14,80/ 4,80	1,80	0816 001	50 pièces	–
				Acier	Or	14,80/ 4,80	1,80	0816 101	50 pièces	–
				Acier	Gun	14,80/ 4,80	1,80	0816 201	50 pièces	–
				Mail- lechort	Argent	15,00	1,80	0843 00	100 pièces	0822 01TL
				Acier	Argent	15,50/ 5,50	1,80	0816 012	50 pièces	–



Vis par ordre croissant de filetage















Filetage 1,3 mm

		Fonction	Tête de vis	Matériau	Couleur			N° d'article		Écrou adapté
				Acier	Argent	3,50	1,70	0880 00	100 pièces	-
				Acier	Or	3,50	1,70	0880 10	100 pièces	-
				Mail-lechort	Argent	5,30	1,70	0804 00	100 pièces	-
				Mail-lechort	Gun	5,30	1,70	0804 20	100 pièces	-
				Acier	Argent	6,50/ 3,50	2,00	0819 06	100 pièces	-
				Acier	Argent	6,50/ 3,50	2,00	0819 06TL	50 pièces	-
				Acier	Or	6,50/ 3,50	2,00	0819 16	100 pièces	-
				Acier	Or	6,50/ 3,50	2,00	0819 16TL	50 pièces	-
				Acier	Argent	7,00	1,80	0861 00	100 pièces	-
				Mail-lechort	Argent	8,00	2,80	0848 00	100 pièces	-
				Acier	Argent	11,50	1,80	0861 01	50 pièces	-
				Acier	Or	11,50	1,80	0861 11	50 pièces	-
				Acier	Argent	11,60	2,00	0888 01	25 pièces	-
				Acier	Or	11,60	2,00	0888 11	25 pièces	-
				Acier	Noir	11,60	2,00	0888 21	25 pièces	-
				Acier	Argent	14,80/ 4,80	1,80	0816 002	50 pièces	-
				Acier	Or	14,80/ 4,80	1,80	0816 102	50 pièces	-
				Acier	Gun	14,80/ 4,80	1,80	0816 202	50 pièces	-



Filetage 1,4 mm

		Fonction	Tête de vis	Matériau	Couleur			N° d'article		Écrou adapté
				Acier	Argent	2,50	2,20	0878 00	100 pièces	-
				Acier	Argent	2,70	2,00	0870 00	100 pièces	-







































































































Vis par ordre croissant de filetage



Filetage 1,4 mm

		Fonction	Tête de vis	Matériau	Couleur			N° d'article		Écrou adapté
				Acier	Argent	2,80	1,80	0851 01	100 pièces	-
				Acier	Argent	3,00	2,00	0811 00	50 pièces	-
				Acier TX4	Argent	3,00	2,00	0887 03	100 pièces	-
				Acier	Argent	3,10	2,00	0874 00	100 pièces	-
				Acier	Argent	3,30	2,00	0869 01	100 pièces	-
				Acier	Argent	3,40	1,80	0851 02	100 pièces	-
				Acier	Argent	3,45	2,00	0854 00	100 pièces	-
				Acier	Argent	3,50	2,00	0811 01	50 pièces	-
				Acier TX4	Argent	3,50	2,00	0887 04	100 pièces	-
				Acier	Argent	3,60	2,00	0884 00	100 pièces	-
				Acier	Argent	3,70	2,00	0869 02	100 pièces	-
				Acier	Argent	3,90	2,00	0869 00	100 pièces	-
				Acier	Argent	3,90	1,80	0872 00	100 pièces	-
				Acier	Or	3,90	1,80	0872 10	100 pièces	-
				Acier	Gun	3,90	1,80	0872 20	100 pièces	-
				Acier TX4	Argent	3,90	2,00	0887 00	100 pièces	-
				Acier	Argent	4,00	1,80	0851 03	100 pièces	-
				Acier	Argent	4,00	2,00	0876 00	100 pièces	-
				Acier	Argent	4,00	2,00	0811 02	50 pièces	-
				Acier TX4	Argent	4,00	2,00	0887 05	100 pièces	-
				Acier	Argent	4,10	1,80	0860 55	100 pièces	-
				Mail- lechort	Argent	4,20	1,80	0814 00	200 pièces	-
				Acier	Argent	4,20	1,80	0876 01	100 pièces	-
				Acier	Argent	4,20	2,00	0869 03	100 pièces	-

Filetage 1,4 mm

		Fonction	Tête de vis	Matériau	Couleur			N° d'article		Écrou adapté
				Acier	Argent	4,30	1,80	0851 00	100 pièces	-
				Acier	Argent	4,30	2,00	0867 00	100 pièces	-
				Acier	Or	4,30	2,00	0868 00	100 pièces	-
				Acier	Argent	4,40	1,80	0873 00	100 pièces	-
				Acier	Argent	4,40	2,00	0884 01	100 pièces	-
				Acier	Argent	4,40	2,00	0887 01	100 pièces	-
				Acier	Argent	4,50	2,00	0811 03	50 pièces	-
				Acier	Argent	4,70	2,00	0884 02	100 pièces	-
				Mail-lechort	Argent	4,80	2,50	0821 00	100 pièces	-
				Acier	Argent	4,90	2,00	0887 02	100 pièces	-
				Mail-lechort	Argent	5,00	1,80	0820 00	200 pièces	-
				Acier	Argent	5,20	1,80	0860 20	100 pièces	-
				Mail-lechort	Argent	5,40	1,80	0852 00	100 pièces	-
				Acier	Argent	6,00	1,80	0860 58	100 pièces	-
				Acier	Argent	6,00	1,80	0860 58TL	50 pièces	-
				Acier	Argent	6,50	1,80	0860 30	100 pièces	-
				Acier	Argent	6,50	1,80	0860 30TL	50 pièces	-
				Acier	Argent	6,50	2,00	0813 00	100 pièces	-
				Acier	Argent	6,50/ 3,50	2,00	0819 00	100 pièces	-
				Acier	Argent	6,50/ 3,50	2,00	0819 00TL	50 pièces	-
				Acier	Argent	7,00/ 4,00	2,00	0819 01	100 pièces	-
				Acier	Argent	7,00/ 4,00	2,00	0819 01TL	50 pièces	-
				Acier	Argent	7,80/ 4,80	2,00	0819 02	100 pièces	-
				Acier	Or	6,50/ 3,50	2,00	0819 10	100 pièces	-



Vis par ordre croissant de filetage















































































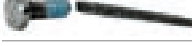





















Filetage 1,4 mm

		Fonction	Tête de vis	Matériau	Couleur			N° d'article		Écrou adapté
				Acier	Or	6,50/ 3,50	2,00	0819 10TL	50 pièces	–
				Acier	Or	7,00/ 4,00	2,00	0819 11	100 pièces	–
				Acier	Or	7,00/ 4,00	2,00	0819 11TL	50 pièces	–
				Acier	Or	7,80/ 4,80	2,00	0819 12	100 pièces	–
				Acier	Gun	6,50/ 3,50	2,00	0819 20	100 pièces	–
				Acier	Gun	6,50/ 3,50	2,00	0819 20TL	50 pièces	–
				Acier pour charnières en plastique	Argent	7,80	2,00	0855 00	50 pièces	–
				Mail- lechort	Argent	8,60	2,80	0828 10	100 pièces	–
				Acier	Argent	8,50/ 5,50	2,00	0819 010	100 pièces	–
				Acier	Argent	9,50/ 6,50	2,00	0819 011	100 pièces	–
				Acier	Argent	10,00	2,80	0885 01	100 pièces	–
				Acier	Argent	10,60/ 3,60	1,80	0817 00	100 pièces	–
				Acier	Or	10,60/ 3,60	1,80	0817 10	100 pièces	–
				Acier	Gun	10,60/ 3,60	1,80	0817 20	100 pièces	–
				Acier	Argent	10,60	2,80	0835 00	100 pièces	0824 01TL
				Acier	Or	10,60	2,80	0835 10	100 pièces	0824 02TL
				Acier pour charnières en plastique	Argent	10,80	2,00	0855 01	50 pièces	–
				Mail- lechort	Argent	11,40	2,80	0824 11	100 pièces	0824 01TL
				Mail- lechort	Or	11,40	2,80	0824 14	100 pièces	0824 02TL
				Acier	Argent	11,50	1,80	0862 01	50 pièces	–
				Acier	Or	11,50	1,80	0862 11	50 pièces	–
				Acier	Argent	11,60	2,00	0888 02	25 pièces	–
				Acier	Or	11,60	2,00	0888 12	25 pièces	–
				Acier	Noir	11,60	2,00	0888 22	25 pièces	–

Vis par ordre croissant de filetage

Filetage 1,4 mm

		Fonction	Tête de vis	Matériau	Couleur			N° d'article		Écrou adapté
				Mail-lechort	Argent	12,00	2,50	0841 00	100 pièces	0824 01TL
				Laiton	Or	12,00	2,50	0841 10	100 pièces	0824 02TL
				Mail-lechort	Gun	12,00	2,50	0841 20	100 pièces	0824 03
				Acier	Argent	12,60	2,50	0857 01	100 pièces	0824 01TL
				Acier	Argent	12,60	2,20	0858 01	100 pièces	0831 04
				Acier	Or	12,60	2,20	0858 11	100 pièces	0831 14
				Acier	Argent	13,00/ 3,00	1,80	0816 003	50 pièces	-
				Acier	Or	13,00/ 3,00	1,80	0816 103	50 pièces	-
				Acier	Gun	13,00/ 3,00	1,80	0816 203	50 pièces	-
				Acier	Argent	14,80/ 4,80	1,80	0816 004	50 pièces	-
				Acier	Or	14,80/ 4,80	1,80	0816 104	50 pièces	-
				Acier	Gun	14,80/ 4,80	1,80	0816 204	50 pièces	-
				Acier	Argent	13,50/ 3,50	2,00	0816 007	50 pièces	-
				Acier	Or	13,50/ 3,50	2,00	0816 107	50 pièces	-
				Acier	Gun	13,50/ 3,50	2,00	0816 207	50 pièces	-
				Acier	Argent	14,00/ 4,00	2,00	0816 008	50 pièces	-
				Acier	Or	14,00/ 4,00	2,00	0816 108	50 pièces	-
				Acier	Gun	14,00/ 4,00	2,00	0816 208	50 pièces	-
				Acier	Argent	14,80/ 4,80	2,00	0816 009	50 pièces	-
				Acier	Or	14,80/ 4,80	2,00	0816 109	50 pièces	-
				Acier	Gun	14,80/ 4,80	2,00	0816 209	50 pièces	-
				Mail-lechort	Argent	15,00	1,80	0843 01	100 pièces	0824 01TL
				Mail-lechort	Or	15,00	1,80	0843 11	100 pièces	0824 02TL
				Acier	Argent	15,50/ 5,50	2,00	0816 013	50 pièces	-



Vis par ordre croissant de filetage



Filetage 1,5 mm

































































		Fonction	Tête de vis	Matériau	Couleur			N° d'article		Écrou adapté
				Mail-lechort	Argent	5,00	1,80	0845 15	100 pièces	-
				Acier pour charnières en plastique	Argent	5,00	2,00	0855 04	50 pièces	-
				Acier	Argent	5,20	1,80	0842 00	100 pièces	-
				Acier	Argent	5,20	1,80	0842 00TL	50 pièces	-
				Acier	Or	5,20	1,80	0842 10	100 pièces	-
				Acier	Gun	5,20	1,80	0842 20	100 pièces	-
				Acier	Argent	6,50/ 3,50	2,00	0819 07	100 pièces	-
				Acier	Argent	6,50/ 3,50	2,00	0819 07TL	50 pièces	-
				Acier	Or	6,50/ 3,50	2,00	0819 17	100 pièces	-
				Acier	Or	6,50/ 3,50	2,00	0819 17TL	50 pièces	-
				Mail-lechort	Argent	10,00	2,80	0827 00	100 pièces	-
				Acier	Argent	10,00	2,80	0885 02	100 pièces	-
				Acier	Argent	11,50	1,80	0863 01	50 pièces	-
				Acier	Or	11,50	1,80	0863 11	50 pièces	-
				Acier	Argent	11,60	2,00	0888 03	25 pièces	-
				Acier	Or	11,60	2,00	0888 13	25 pièces	-
				Acier	Noir	11,60	2,00	0888 23	25 pièces	-
				Acier	Argent	14,00/ 4,00	1,80	0816 005	50 pièces	-
				Acier	Or	14,00/ 4,00	1,80	0816 105	50 pièces	-
				Acier	Gun	14,00/ 4,00	1,80	0816 205	50 pièces	-
				Acier	Argent	14,80/ 4,80	1,80	0816 006	50 pièces	-
				Acier	Or	14,80/ 4,80	1,80	0816 106	50 pièces	-
				Acier	Gun	14,80/ 4,80	1,80	0816 206	50 pièces	-
				Acier	Argent	14,00/ 4,00	2,00	0816 010	50 pièces	-

Vis par ordre croissant de filetage

 Filetage 1,5 mm

		Fonction	Tête de vis	Matériau	Couleur			N° d'article		Écrou adapté
				Acier	Or	14,00/ 4,00	2,00	0816 110	50 pièces	-
				Acier	Gun	14,00/ 4,00	2,00	0816 210	50 pièces	-
				Acier	Argent	14,80/ 4,80	2,00	0816 011	50 pièces	-
				Acier	Or	14,80/ 4,80	2,00	0816 111	50 pièces	-
				Acier	Gun	14,80/ 4,80	2,00	0816 211	50 pièces	-

 Filetage 1,6 mm

		Fonction	Tête de vis	Matériau	Couleur			N° d'article		Écrou adapté
				Acier	Argent	3,50	2,50	0811 04	50 pièces	-
				Acier pour charnières en plastique	Argent	4,00	2,50	0855 06	50 pièces	-
				Acier	Argent	4,00	2,50	0811 05	50 pièces	-
				Acier	Argent	4,60	2,50	0811 06	50 pièces	-
				Acier	Argent	5,20	1,80	0842 01	100 pièces	-
				Acier	Argent	5,20	1,80	0842 01TL	50 pièces	-
				Acier	Or	5,20	1,80	0842 11	100 pièces	-
				Acier	Gun	5,20	1,80	0842 21	100 pièces	-
				Acier pour charnières en plastique	Argent	5,20	2,50	0855 07	50 pièces	-
				Acier pour charnières en plastique	Argent	6,00	2,50	0855 05	50 pièces	-
				Acier	Argent	6,50/ 3,50	2,00	0819 04	100 pièces	-
				Acier	Argent	6,50/ 3,50	2,00	0819 04TL	50 pièces	-
				Acier	Or	6,50/ 3,50	2,00	0819 14	100 pièces	-
				Acier	Or	6,50/ 3,50	2,00	0819 14TL	50 pièces	-
				Acier pour charnières en plastique	Argent	7,80	2,00	0855 02	50 pièces	-



Vis par ordre croissant de filetage



Filetage 1,6 mm

		Fonction	Tête de vis	Matériau	Couleur			N° d'article		Écrou adapté
				Mail-lechort	Argent	9,00	2,80	0837 10	100 pièces	-
				Acier	Argent	10,00	2,80	0885 03	100 pièces	-
				Acier pour charnières en plastique	Argent	10,80	2,00	0855 03	50 pièces	-
				Acier	Argent	11,60	2,00	0888 04	25 pièces	-
				Acier	Or	11,60	2,00	0888 14	25 pièces	-
				Acier	Noir	11,60	2,00	0888 24	25 pièces	-



Filetage 1,7 mm

		Fonction	Tête de vis	Matériau	Couleur			N° d'article		Écrou adapté
				Mail-lechort	Argent	7,30	2,80	0834 00	100 pièces	-



Filetage 1,8 mm

		Fonction	Tête de vis	Matériau	Couleur			N° d'article		Écrou adapté
				Acier	Argent	11,60	2,00	0888 05	25 pièces	-
				Acier	Or	11,60	2,00	0888 15	25 pièces	-
				Acier	Noir	11,60	2,00	0888 25	25 pièces	-

Vis auxiliaires pour la pose des verres dans les montures en métal

	Matériau	Couleur			N° d'article		
	Mail-lechort	Argent	1,20	40,00	0881 12	1 pièce	
	Mail-lechort	Argent	1,30	40,00	0881 13	1 pièce	

Utilisation au rivet pour contrôler la taille du verre



CONSEILS ET ASTUCES

Une vis, 4 fonctions!

Vis 4 en 1

N° d'article 0816..

Tournevis professionnel

N° d'article 1664 14

Pincette à vis

N° d'article 1651 00



environ 3 minutes chaque

Comment ça marche?

SERRE-CERCLE

1 INSÉRER



2 SERRER



3 COURBER



CHARNIÈRE

1 INSÉRER



2 SERRER



3 COURBER



4 FINI



Vis spéciales

Une vis, 4 fonctions!

Visser les serre-cercles et les charnières à ressort enfoncés n'a jamais été aussi simple grâce à la vis 4 en 1.
La longue pointe en forme conique facilite l'enfilage, elle est ensuite courbée. Pas de travail supplémentaire à effectuer grâce au filetage autodécoupant et à la sécurité vis.





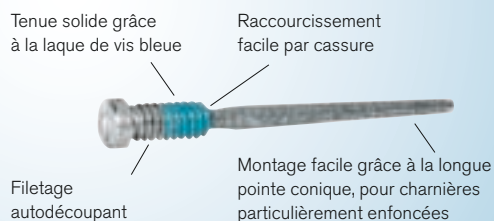





















































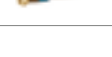

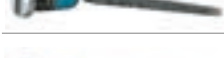





Vis 4 en 1



		Tête de vis	Matériau	Couleur				N° d'article		Écrou adapté
			Acier	Argent	1,00	12,80/ 2,80	1,40	0816 000	50 pièces	-
			Acier	Or	1,00	12,80/ 2,80	1,40	0816 100	50 pièces	-
			Acier	Gun	1,00	12,80/ 2,80	1,40	0816 200	50 pièces	-
			Acier	Argent	1,20	14,80/ 4,80	1,80	0816 001	50 pièces	-
			Acier	Or	1,20	14,80/ 4,80	1,80	0816 101	50 pièces	-
			Acier	Gun	1,20	14,80/ 4,80	1,80	0816 201	50 pièces	-
			Acier	Argent	1,20	15,50/ 5,50	1,80	0816 012	50 pièces	-
			Acier	Argent	1,30	14,80/ 4,80	1,80	0816 002	50 pièces	-
			Acier	Or	1,30	14,80/ 4,80	1,80	0816 102	50 pièces	-
			Acier	Gun	1,30	14,80/ 4,80	1,80	0816 202	50 pièces	-
			Acier	Argent	1,40	13,00/ 3,00	1,80	0816 003	50 pièces	-
			Acier	Or	1,40	13,00/ 3,00	1,80	0816 103	50 pièces	-
			Acier	Gun	1,40	13,00/ 3,00	1,80	0816 203	50 pièces	-
			Acier	Argent	1,40	14,80/ 4,80	1,80	0816 004	50 pièces	-
			Acier	Or	1,40	14,80/ 4,80	1,80	0816 104	50 pièces	-
			Acier	Gun	1,40	14,80/ 4,80	1,80	0816 204	50 pièces	-
			Acier	Argent	1,40	13,50/ 3,50	2,00	0816 007	50 pièces	-
			Acier	Or	1,40	13,50/ 3,50	2,00	0816 107	50 pièces	-

Vis spéciales

Vis 4 en 1										
		Tête de vis	Matériau	Couleur				N° d'article		Écrou adapté
			Acier	Gun	1,40	13,50/ 3,50	2,00	0816 207	50 pièces	-
			Acier	Argent	1,40	14,00/ 4,00	2,00	0816 008	50 pièces	-
			Acier	Or	1,40	14,00/ 4,00	2,00	0816 108	50 pièces	-
			Acier	Gun	1,40	14,00/ 4,00	2,00	0816 208	50 pièces	-
			Acier	Argent	1,40	14,80/ 4,80	2,00	0816 009	50 pièces	-
			Acier	Or	1,40	14,80/ 4,80	2,00	0816 109	50 pièces	-
			Acier	Gun	1,40	14,80/ 4,80	2,00	0816 209	50 pièces	-
			Acier	Argent	1,40	15,50/ 5,50	2,00	0816 013	50 pièces	-
			Acier	Argent	1,50	14,00/ 4,00	1,80	0816 005	50 pièces	-
			Acier	Or	1,50	14,00/ 4,00	1,80	0816 105	50 pièces	-
			Acier	Gun	1,50	14,00/ 4,00	1,80	0816 205	50 pièces	-
			Acier	Argent	1,50	14,80/ 4,80	1,80	0816 006	50 pièces	-
			Acier	Or	1,50	14,80/ 4,80	1,80	0816 106	50 pièces	-
			Acier	Gun	1,50	14,80/ 4,80	1,80	0816 206	50 pièces	-
			Acier	Argent	1,50	14,00/ 4,00	2,00	0816 010	50 pièces	-
			Acier	Or	1,50	14,00/ 4,00	2,00	0816 110	50 pièces	-
			Acier	Gun	1,50	14,00/ 4,00	2,00	0816 210	50 pièces	-
			Acier	Argent	1,50	14,80/ 4,80	2,00	0816 011	50 pièces	-
			Acier	Or	1,50	14,80/ 4,80	2,00	0816 111	50 pièces	-
			Acier	Gun	1,50	14,80/ 4,80	2,00	0816 211	50 pièces	-



«Une vis, 4 fonctions!»
(voir page F 33)

Assortiment de vis 4-en-1

Contenu: 7 sortes de vis 4-en-1 (350 pièces)

0816 050  43 g

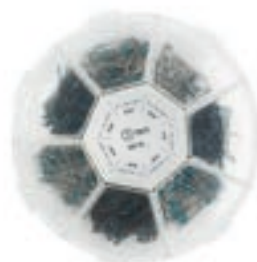







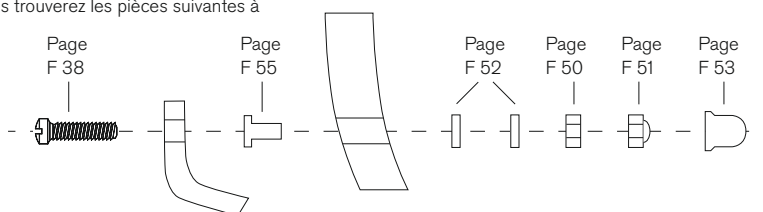























































Vis spéciales

Vis pour lunettes percées

Vous trouverez les pièces suivantes à



		Tête de vis	Matériau	Couleur				N° d'article		Écrou adapté
			Acier	Argent	1,20	10,70	2,50	0857 00	100 pièces	0822 01TL
			Maillechort	Argent	1,20	12,00	1,80	0831 00	100 pièces	0822 01TL
			Laiton	Or	1,20	12,00	1,80	0831 10	100 pièces	0822 02TL
			Laiton	Gun	1,20	12,00	1,80	0831 20	100 pièces	0822 03
			Maillechort	Argent	1,20	12,00	2,50	0841 01	100 pièces	0822 01TL
			Maillechort	Or	1,20	12,00	2,50	0841 11	100 pièces	0822 02TL
			Acier	Argent	1,20	12,60	2,20	0858 00	100 pièces	0831 02
			Acier	Or	1,20	12,60	2,20	0858 10	100 pièces	0831 12
			Maillechort	Argent	1,20	15,00	1,80	0843 00	100 pièces	0822 01TL
			Acier	Argent	1,40	10,60	2,80	0835 00	100 pièces	0824 01TL
			Acier	Or	1,40	10,60	2,80	0835 10	100 pièces	0824 02TL
			Maillechort	Argent	1,40	12,00	2,50	0841 00	100 pièces	0824 01TL
			Laiton	Or	1,40	12,00	2,50	0841 10	100 pièces	0824 02TL
			Maillechort	Gun	1,40	12,00	2,50	0841 20	100 pièces	0824 03
			Acier	Argent	1,40	12,60	2,50	0857 01	100 pièces	0824 01TL
			Acier	Argent	1,40	12,60	2,20	0858 01	100 pièces	0831 04
			Acier	Or	1,40	12,60	2,20	0858 11	100 pièces	0831 14
			Maillechort	Argent	1,40	15,00	1,80	0843 01	100 pièces	0824 01TL
			Maillechort	Or	1,40	15,00	1,80	0843 11	100 pièces	0824 02TL

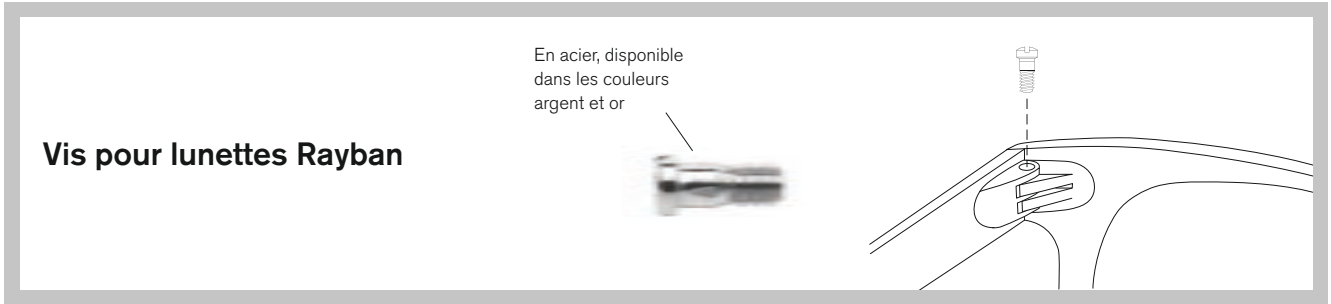

Vis pour lunettes Rayban

		Tête de vis	Matériau	Couleur				N° d'article		Écrou adapté
			Acier	Argent	1,20	3,40	1,60	0882 00	100 pièces	-
			Acier	Or	1,20	3,40	1,60	0882 10	100 pièces	-
			Acier	Argent	1,20	7,00	2,00	0883 00	100 pièces	-
			Acier	Argent	1,30	3,50	1,70	0880 00	100 pièces	-
			Acier	Or	1,30	3,50	1,70	0880 10	100 pièces	-
			Acier	Argent	1,40	3,60	2,00	0884 00	100 pièces	-
			Acier	Argent	1,40	4,40	2,00	0884 01	100 pièces	-
			Acier	Argent	1,40	4,70	2,00	0884 02	100 pièces	-
			Acier	Argent	1,60	4,00	2,50	0811 05	50 pièces	-
			Acier	Argent	1,60	4,60	2,50	0811 06	50 pièces	-



Vis spéciales

Vis Torx

En acier, disponible dans la couleur argent et dans les tailles TX2, TX3 et TX4

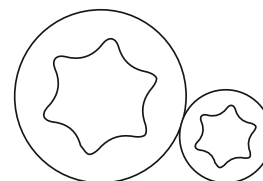

Vis Torx TX2

		Tête de vis	Matériau	Couleur				N° d'article		Écrou adapté
			Acier	Argent	1,00	4,50	1,80	0889 00	100 pièces	-

Vis Torx TX3

		Tête de vis	Matériau	Couleur				N° d'article		Écrou adapté
			Acier	Argent	1,20	3,00	2,00	0886 03	100 pièces	-
			Acier	Argent	1,20	3,50	2,00	0886 04	100 pièces	-
			Acier	Argent	1,20	3,90	2,00	0886 00	100 pièces	-
			Acier	Argent	1,20	4,00	2,00	0886 05	100 pièces	-
			Acier	Argent	1,20	4,40	2,00	0886 01	100 pièces	-
			Acier	Argent	1,20	4,90	2,00	0886 02	100 pièces	-

Vis Torx TX 4

		Tête de vis	Matériau	Couleur				N° d'article		Écrou adapté
			Acier	Argent	1,40	3,00	2,00	0887 03	100 pièces	-
			Acier	Argent	1,40	3,50	2,00	0887 04	100 pièces	-
			Acier	Argent	1,40	3,90	2,00	0887 00	100 pièces	-
			Acier	Argent	1,40	4,00	2,00	0887 05	100 pièces	-
			Acier	Argent	1,40	4,40	2,00	0887 01	100 pièces	-
			Acier	Argent	1,40	4,90	2,00	0887 02	100 pièces	-



Vous trouverez nos vis Torx à la page C 9.

Vis spéciales









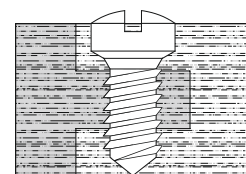























Vis pour charnières en plastique

En acier, disponible dans les couleurs argent et gun



Gros filetage spécial pour les plastiques



		Tête de vis	Matériau	Couleur				N° d'article		Écrou adapté
			Acier	Gun	1,20	3,00	2,30	0833 20	50 pièces	-
			Acier	Argent	1,40	7,80	2,00	0855 00	50 pièces	-
			Acier	Argent	1,40	10,80	2,00	0855 01	50 pièces	-
			Acier	Argent	1,50	5,00	2,00	0855 04	50 pièces	-
			Acier	Argent	1,60	4,00	2,50	0855 06	50 pièces	-
			Acier	Argent	1,60	5,20	2,50	0855 07	50 pièces	-
			Acier	Argent	1,60	6,00	2,50	0855 05	50 pièces	-
			Acier	Argent	1,60	7,80	2,00	0855 02	50 pièces	-
			Acier	Argent	1,60	10,80	2,00	0855 03	50 pièces	-

Vis pour charnières à ressort

En acier, disponible dans les couleurs argent, or et gun



Raccourcissement facile par cassure



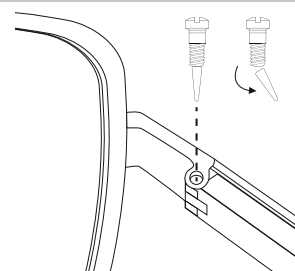

































































Montage facile grâce à la pointe conique



		Tête de vis	Matériau	Couleur				N° d'article		Écrou adapté
			Acier	Argent	1,00	5,80/ 2,80	1,40	0819 05	100 pièces	-
			Acier	Or	1,00	5,80/ 2,80	1,40	0819 15	100 pièces	-
			Acier	Argent	1,20	5,90/ 3,50	2,00	0819 03	100 pièces	-
			Acier	Or	1,20	5,90/ 3,50	2,00	0819 13	100 pièces	-



Vis spéciales

Vis pour charnières à ressort										
		Tête de vis	Matériau	Couleur				N° d'article		Écrou adapté
			Acier	Gun	1,20	5,90/ 3,50	2,00	0819 23	100 pièces	-
			Acier	Argent	1,20	7,00/ 4,00	2,00	0819 08	100 pièces	-
			Acier	Argent	1,20	7,50/ 4,50	2,00	0819 09	100 pièces	-
			Acier	Argent	1,30	6,50/ 3,50	2,00	0819 06	100 pièces	-
			Acier	Or	1,30	6,50/ 3,50	2,00	0819 16	100 pièces	-
			Acier	Argent	1,40	6,50/ 3,50	2,00	0819 00	100 pièces	-
			Acier	Argent	1,40	7,00/ 4,00	2,00	0819 01	100 pièces	-
			Acier	Argent	1,40	7,80/ 4,80	2,00	0819 02	100 pièces	-
			Acier	Or	1,40	6,50/ 3,50	2,00	0819 10	100 pièces	-
			Acier	Or	1,40	7,00/ 4,00	2,00	0819 11	100 pièces	-
			Acier	Or	1,40	7,80/ 4,80	2,00	0819 12	100 pièces	-
			Acier	Gun	1,40	6,50/ 3,50	2,00	0819 20	100 pièces	-
			Acier	Argent	1,40	8,50/ 5,50	2,00	0819 010	100 pièces	-
			Acier	Argent	1,40	9,50/ 6,50	2,00	0819 011	100 pièces	-
			Acier	Argent	1,40	10,60/ 3,60	1,80	0817 00	100 pièces	-
			Acier	Or	1,40	10,60/ 3,60	1,80	0817 10	100 pièces	-
			Acier	Gun	1,40	10,60/ 3,60	1,80	0817 20	100 pièces	-
			Acier	Argent	1,50	6,50/ 3,50	2,00	0819 07	100 pièces	-
			Acier	Or	1,50	6,50/ 3,50	2,00	0819 17	100 pièces	-
			Acier	Argent	1,60	6,50/ 3,50	2,00	0819 04	100 pièces	-
			Acier	Or	1,60	6,50/ 3,50	2,00	0819 14	100 pièces	-

Vis spéciales

Vis pour charnières à ressort avec sécurité bleue









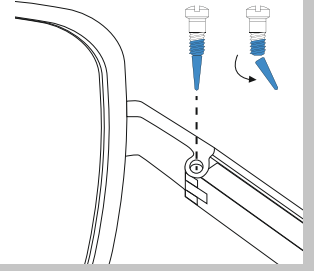









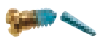

































En acier, disponible dans les couleurs argent, or et gun

Montage facile grâce à la pointe conique

Tenue solide grâce à la laque de vis bleue

Raccourcissement facile par cassure



		Tête de vis	Matériau	Couleur				N° d'article		Écrou adapté
			Acier	Argent	1,00	5,80/ 2,80	1,40	0819 05TL	50 pièces	-
			Acier	Or	1,00	5,80/ 2,80	1,40	0819 15TL	50 pièces	-
			Acier	Argent	1,20	5,90/ 3,50	2,00	0819 03TL	50 pièces	-
			Acier	Or	1,20	5,90/ 3,50	2,00	0819 13TL	50 pièces	-
			Acier	Gun	1,20	5,90/ 3,50	2,00	0819 23TL	50 pièces	-
			Acier	Argent	1,30	6,50/ 3,50	2,00	0819 06TL	50 pièces	-
			Acier	Or	1,30	6,50/ 3,50	2,00	0819 16TL	50 pièces	-
			Acier	Argent	1,40	6,50/ 3,50	2,00	0819 00TL	50 pièces	-
			Acier	Argent	1,40	7,00/ 4,00	2,00	0819 01TL	50 pièces	-
			Acier	Or	1,40	6,50/ 3,50	2,00	0819 10TL	50 pièces	-
			Acier	Or	1,40	7,00/ 4,00	2,00	0819 11TL	50 pièces	-
			Acier	Gun	1,40	6,50/ 3,50	2,00	0819 20TL	50 pièces	-
			Acier	Argent	1,50	6,50/ 3,50	2,00	0819 07TL	50 pièces	-
			Acier	Or	1,50	6,50/ 3,50	2,00	0819 17TL	50 pièces	-
			Acier	Argent	1,60	6,50/ 3,50	2,00	0819 04TL	50 pièces	-
			Acier	Or	1,60	6,50/ 3,50	2,00	0819 14TL	50 pièces	-



Vis spéciales

Vis Hilco Logic®











































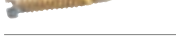

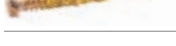

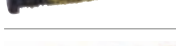





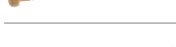



1998 Hilco simplifie la réparation des lunettes avec les ponts de nez Logic®.

10 000 clients et 10 millions de plaquettes ont déjà utilisé «Logic®» sur des vis.

Le système de vis Logic® ne comporte que 6 vis pour serre-cercles/vis pour charnière avec différents filetages, comme toute autre vis de votre stock.

- Réduit l'inventaire de 80 %
- Se brise proprement à la bonne longueur
- Parfait pour les charnières à ressort et les serre-cercles



		Tête de vis	Matériau	Couleur				N° d'article		Écrou adapté
			Acier	Argent	1,20	11,60	2,00	0888 00	25 pièces	-
			Acier	Or	1,20	11,60	2,00	0888 10	25 pièces	-
			Acier	Noir	1,20	11,60	2,00	0888 20	25 pièces	-
			Acier	Argent	1,30	11,60	2,00	0888 01	25 pièces	-
			Acier	Or	1,30	11,60	2,00	0888 11	25 pièces	-
			Acier	Noir	1,30	11,60	2,00	0888 21	25 pièces	-
			Acier	Argent	1,40	11,60	2,00	0888 02	25 pièces	-
			Acier	Or	1,40	11,60	2,00	0888 12	25 pièces	-
			Acier	Noir	1,40	11,60	2,00	0888 22	25 pièces	-
			Acier	Argent	1,50	11,60	2,00	0888 03	25 pièces	-
			Acier	Or	1,50	11,60	2,00	0888 13	25 pièces	-
			Acier	Noir	1,50	11,60	2,00	0888 23	25 pièces	-
			Acier	Argent	1,60	11,60	2,00	0888 04	25 pièces	-
			Acier	Or	1,60	11,60	2,00	0888 14	25 pièces	-
			Acier	Noir	1,60	11,60	2,00	0888 24	25 pièces	-
			Acier	Argent	1,80	11,60	2,00	0888 05	25 pièces	-
			Acier	Or	1,80	11,60	2,00	0888 15	25 pièces	-
			Acier	Noir	1,80	11,60	2,00	0888 25	25 pièces	-

Vis spéciales







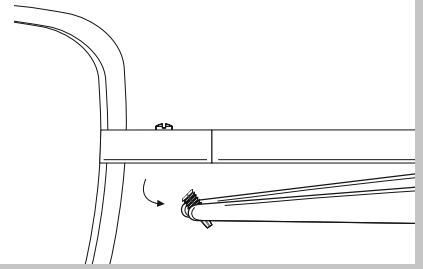

Vis avec sécurité nylon transparente

En acier, disponible dans les couleurs argent et or

Sécurité nylon transparente insérée

Filetage autodécoupant











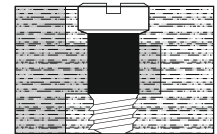















		Tête de vis	Matériau	Couleur				N° d'article		Écrou adapté
			Acier	Argent	1,30	11,50	1,80	0861 01	50 pièces	-
			Acier	Or	1,30	11,50	1,80	0861 11	50 pièces	-
			Acier	Argent	1,40	11,50	1,80	0862 01	50 pièces	-
			Acier	Or	1,40	11,50	1,80	0862 11	50 pièces	-
			Acier	Argent	1,50	11,50	1,80	0863 01	50 pièces	-
			Acier	Or	1,50	11,50	1,80	0863 11	50 pièces	-

Vis pour branches

En acier, disponible dans la couleur argent

Branches facilement accessibles, aussi dans le cas de vis très serrées par une douille nylon noire



		Tête de vis	Matériau	Couleur				N° d'article		Écrou adapté
			Acier	Argent	1,40	3,00	2,00	0811 00	50 pièces	-
			Acier	Argent	1,40	3,50	2,00	0811 01	50 pièces	-
			Acier	Argent	1,40	4,00	2,00	0811 02	50 pièces	-
			Acier	Argent	1,40	4,50	2,00	0811 03	50 pièces	-
			Acier	Argent	1,60	3,50	2,50	0811 04	50 pièces	-
			Acier	Argent	1,60	4,00	2,50	0811 05	50 pièces	-
			Acier	Argent	1,60	4,60	2,50	0811 06	50 pièces	-











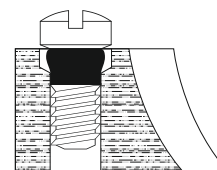





















Vis spéciales

Vis avec sécurité noire

Positionnement sûr de la vis par encastrement à l'aide de l'anneau de sécurité noire

Combinaison cruciforme/à fente pour un choix libre du tournevis
Matériau: Acier



		Tête de vis	Matériau	Couleur				N° d'article		Écrou adapté
			Acier	Argent	1,40	2,80	1,80	0851 01	100 pièces	–
			Acier	Argent	1,40	3,30	2,00	0869 01	100 pièces	–
			Acier	Argent	1,40	3,40	1,80	0851 02	100 pièces	–
			Acier	Argent	1,40	3,70	2,00	0869 02	100 pièces	–
			Acier	Argent	1,40	3,90	2,00	0869 00	100 pièces	–
			Acier	Argent	1,40	4,00	1,80	0851 03	100 pièces	–
			Acier	Argent	1,40	4,20	2,00	0869 03	100 pièces	–
			Acier	Argent	1,40	4,30	1,80	0851 00	100 pièces	–

Vis avec sécurité bleue Tuflock

Disponible dans la couleur argent

Utilisation multiple grâce au revêtement Tuflock, qui a été appliqué sur la moitié du filetage

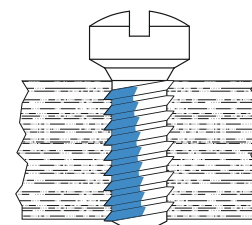

		Fonction	Tête de vis	Matériau	Couleur				N° d'article		Écrou adapté
				Maillechort	Argent	1,00	4,00	1,40	0896 00TL	50 pièces	–
				Acier	Argent	1,40	6,00	1,80	0860 58TL	50 pièces	–
				Acier	Argent	1,40	6,50	1,80	0860 30TL	50 pièces	–
				Acier	Argent	1,50	5,20	1,80	0842 00TL	50 pièces	–
				Acier	Argent	1,60	5,20	1,80	0842 01TL	50 pièces	–

Assortiment de vis

Contenu: 28 vis et écrous différents (2.800 pièces)

0890 16



Vous trouverez nos boîtes pour petit matériel aux pages G 12 et G 13.

Tous les assortiments sont livrés dans le système de casiers à clapet. Nous nous réservons le droit de modifier les assortiments.

Assortiment de vis couleur gun

Contenu: 13 vis et écrous différents (1.300 pièces),
2 boîtes vides

0890 17



Assortiment de vis

Dans le boîte pliante N° 1457 20 (page G 14 du catalogue)

Contenu: 7 sortes (700 pièces) des vis et écrous les plus courants,
1 boîte vide

0890 10



Assortiment de lunettes percées

Contenu: 12 vis, écrous, rondelles plates et rondelles plastiques différents (1.300 pièces)

0890 18



Tous les assortiments sont livrés dans le système de casiers à clapet. Nous réservons le droit de modifier les assortiments.

Assortiment de rondelles plates

Contenu: 8 rondelles plates différentes (1.000 pièces)

0745 50



Assortiment de strass Swarovski

- Revers plat et conique en trois tailles:
S (1,7–1,9 mm), M (2,1–2,3 mm) et L (2,5–2,7 mm)
- Disponible en assortiment incolore et assortiment couleurs
- Assortiment en couleurs: Crystal (incolore), rosé, bleu clair, rouge et marron clair

 55 x 7 x 45 mm

 150 pièces

0900 50 Crystal (incolore)

0900 51 Couleurs



Pour les strass coniques, nous conseillons l'utilisation de notre fraise à cône double N° 2265 . . . à la page C 36.



































































Piquoir pour strass

L'outil idéal pour le placement exact de petites pièces comme par exemple les strass, les rondelles plates, les vis etc.
Pour renouveler le pouvoir adhésif, nettoyez la pointe avec de l'eau.





















































0900 61



Écrous

		Forme	Matériau	Couleur			N° d'article		Tourne-écrou adapté
			Maillechort	Argent	1,10	2,40	0866 00	100 pièces	1746 00
			Maillechort	Or	1,10	2,40	0866 10	100 pièces	1746 00
			Maillechort	Gun	1,10	2,40	0866 20	100 pièces	1746 00
			Maillechort	Argent	1,20	2,50	0822 01	100 pièces	1746 00
  			Maillechort	Argent	1,20	2,50	0822 01TL	100 pièces	1746 00
			Laiton	Or	1,20	2,50	0822 02	100 pièces	1746 00
  			Laiton	Or	1,20	2,50	0822 02TL	100 pièces	1746 00
			Maillechort	Gun	1,20	2,50	0822 03	100 pièces	1746 00
			Maillechort	Argent	1,30	2,50	0823 01	100 pièces	1746 00
			Maillechort	Gun	1,30	2,50	0823 03	100 pièces	1746 00
			Maillechort	Argent	1,40	2,50	0824 01	100 pièces	1746 00
  			Maillechort	Argent	1,40	2,50	0824 01TL	100 pièces	1746 00
			Laiton	Or	1,40	2,50	0824 02	100 pièces	1746 00
  			Laiton	Or	1,40	2,50	0824 02TL	100 pièces	1746 00
			Maillechort	Gun	1,40	2,50	0824 03	100 pièces	1746 00
			Maillechort	Argent	1,50	2,50	0830 01	100 pièces	1746 00
			Maillechort	Argent	1,60	2,60	0833 01	100 pièces	1767 00

Écrous borgnes

		Forme	Matériau	Couleur			N° d'article		Tourne-écrou adapté
			Maillechort	Argent	1,20	2,20	0839 00	100 pièces	1749 00
			Laiton	Or	1,20	2,20	0839 10	100 pièces	1749 00
			Maillechort	Gun	1,20	2,20	0839 20	100 pièces	1749 00
			Acier	Argent	1,20	2,40	0832 00	100 pièces	1767 00
			Acier	Or	1,20	2,40	0832 10	100 pièces	1767 00
			Acier	Argent	1,20	2,40	0849 00	100 pièces	1767 00
			Acier	Or	1,20	2,40	0849 10	100 pièces	1767 00
			Maillechort	Argent	1,40	2,20	0840 00	100 pièces	1749 00
			Laiton	Or	1,40	2,20	0840 10	100 pièces	1749 00
			Maillechort	Gun	1,40	2,20	0840 20	100 pièces	1749 00
			Acier	Argent	1,40	2,40	0838 00	100 pièces	1767 00
			Acier	Or	1,40	2,40	0838 10	100 pièces	1767 00
			Acier	Argent	1,40	2,40	0850 00	100 pièces	1767 00
			Acier	Or	1,40	2,40	0850 10	100 pièces	1767 00
			Acier	Argent	1,50	2,40	0829 00	100 pièces	1746 00
			Acier	Or	1,50	2,40	0829 10	100 pièces	1746 00







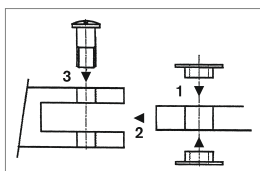































Rondelles plates spéciales pour branches en titane

		Vue de profil	Matériau	Couleur			N° d'article	
			Acier	Argent	1,20	2,80	0745 07	100 pièces
			Acier	Argent	1,40	2,80	0745 08	100 pièces



















La rondelle plate évite le contact direct entre la charnière et la branche. Le montage s'effectue en trois étapes conformément à la description du dessin. Il faut commencer par placer les petites rondelles sur la branche, puis la branche dans la charnière, puis il faut serrer la vis. Ainsi, les branches s'articulent plus facilement et sans provoquer d'usure.

Rondelles plates pour lunettes percées

		Matériau	Couleur			N° d'article	
		Maillechort pour vis avec têtes coniques	Argent	1,20	2,80	0745 10	100 pièces
		Laiton pour vis avec têtes coniques	Or	1,20	2,80	0745 11	100 pièces
		Maillechort	Argent	1,20	2,50	0745 20	100 pièces
		Maillechort	Or	1,20	2,50	0745 14	100 pièces
		Maillechort	Gun	1,20	2,50	0745 30	100 pièces
		Plastique	Transparent	1,30	2,60	0745 00	150 pièces
		Maillechort	Argent	1,30	2,50	0745 21	100 pièces
		Maillechort	Or	1,30	2,50	0745 15	100 pièces
		Plastique	Transparent	1,40	2,80	0745 02	150 pièces
		Maillechort	Argent	1,40	2,50	0745 22	100 pièces
		Maillechort	Or	1,40	2,50	0745 16	100 pièces
		Maillechort	Gun	1,40	2,80	0745 32	100 pièces
		Maillechort pour vis avec têtes coniques	Argent	1,40	2,80	0745 09	100 pièces
		Laiton pour vis avec têtes coniques	Or	1,40	2,80	0745 12	100 pièces
		Maillechort	Argent	1,50	2,50	0745 23	100 pièces
		Maillechort	Or	1,50	2,50	0745 17	100 pièces











Rondelles plates pour lunettes percées

		Matériau	Couleur			N° d'article	
		Plastique	Transparent	1,60	3,00	0745 13	150 pièces
		Maillechort pour les écrous douille N° 0844 00	Argent	1,65	2,70	0745 24	100 pièces
		Maillechort pour les écrous douille N° 0844 10	Or	1,65	2,70	0745 18	100 pièces
		Maillechort pour les écrous douille N° 0845 00	Argent	1,85	2,90	0745 25	100 pièces
		Maillechort pour les écrous douille N° 0845 10	Or	1,85	2,90	0745 19	100 pièces
		Plastique	Transparent	2,00	3,50	0745 33	150 pièces



Vous trouverez notre assortiment de rondelles plates N° 0745 50 à la page F 46.











Rondelles plates en forme cunéiforme

		Vue de profil	Matériau	Couleur			N° d'article	
			Plastique	Transparent	1,20	2,80	0745 26	150 pièces
			Plastique	Transparent	1,40	2,80	0745 27	150 pièces

Écrous douille

		Forme	Matériau	Couleur				N° d'article		Tourne-écrou adapté
			Maillechort	Argent	1,20	4,00	2,50	0844 00	100 pièces	1746 00
			Laiton	Or	1,20	4,00	2,50	0844 10	100 pièces	1746 00
			Maillechort	Argent	1,40	4,00	2,50	0845 00	100 pièces	1746 00
			Laiton	Or	1,40	4,00	2,50	0845 10	100 pièces	1746 00

Capuchons pour vis pour lunettes sans monture

		Matériau	Couleur				N° d'article		
		Plastique	Transparent	1,20	2,50	3,50	0771 22	100 pièces	
		Plastique	Transparent	1,40	2,50	3,50	0771 23	100 pièces	





Rondelles plastiques haute qualité de frey & winkler























- Matériaux de qualité supérieure
- Certification ISO 9001
- Grande précision des dimensions
- Très haute technologie de production
- Durée de vie maximale
- Stabilité des couleurs
- Pas de reflets



Cavaliers plastiques pour lunettes percées

		Matériau	Couleur	Qualité matériau			N° d'article	
		Plastique	Transparent	Mi-souple	0,80	1,30	0771 27	50 pièces
		Plastique	Transparent	Mi-souple	0,80	1,40	0771 04	50 pièces
		Plastique	Transparent	Souple	0,80	1,40	0771 05	50 pièces
		Plastique	Transparent	Mi-dure	0,80	1,40	0771 06	50 pièces
		Plastique	Transparent	Souple variante ouverte	0,80	1,40	0771 10	50 pièces
		Plastique	Transparent	Mi-dure variante ouverte	0,80	1,40	0771 11	50 pièces
		Plastique	Transparent	Mi-souple variante ouverte	0,80	1,40	0771 12	50 pièces
		Plastique	Transparent	Mi-souple	0,80	1,50	0771 28	50 pièces
		Plastique	Transparent	Souple	1,00	1,80	0771 07	50 pièces
		Plastique	Transparent	Mi-dure	1,00	1,80	0771 08	50 pièces
		Plastique	Transparent	Mi-souple	1,00	1,80	0771 09	50 pièces

Cavaliers plastiques pour lunettes percées

		Vue de profil	Matériau	Couleur	Qualité matériau			N° d'article	
			Plastique	Transparent		1,20	2,80	0771 13	100 pièces
			Plastique	Transparent		1,40	2,80	0771 14	100 pièces
			Plastique	Transparent	Dure	1,00	1,80	0771 21	50 pièces
			Plastique	Transparent	Dure	0,80	1,50	0771 24	50 pièces
			Plastique	Transparent	Dure	0,80	1,40	0771 25	50 pièces
			Plastique	Transparent	Dure	0,80	1,50	0771 26	50 pièces
			Plastique	Transparent	Souple	0,80	1,60	0771 30	50 pièces
			Plastique	Transparent	Dure	1,00	1,80	0771 29	50 pièces

Assortiment de cavaliers

Contenu: 7 sortes de cavaliers pour lunettes percées (350 pièces)

0771 50

 28 g



Charnières

Explications sur les charnières:



Largeur de la charnière



Ecart entre les trous



Dimensions (largeur x profondeur ou largeur x hauteur x profondeur)



Inclinaison



Fraisage entre les galets et épaisseur de galets



Filetage



Longueur totale



Conditionnement: pièce ou paire



Longueur de la charnière



Représentation agrandie (200 %)



Diamètre de la tête

- Toutes les dimensions sont exprimées en mm
- Nous nous réservons le droit de procéder à des modifications de dimensions



Radius de la roulette de charnière



Représentation grandeur nature (100 %)



Diamètre de la goupille



Toutes les charnières à galets doubles sont livrées avec les vis appropriées.

Charnières à braser

Partie fixée sur la monture		Partie fixée sur la branche								N° d'article	
côté gauche	côté droit										
			2,5	0,75-0,75	5,0	1,8	0°	1,4	0400 01	10 pièces	
			2,5	0,75-0,75	5,0	1,8	0°	1,4	0400 02	10 pièces	
			2,5	1,0	5,0	1,8	0°	1,4	0400 10	10 pièces	
			3,0	0,9-0,9	5,0	1,8	0°	1,4	0401 01	10 pièces	
			3,0	0,9-0,9	5,0	1,8	0°	1,4	0401 02	10 pièces	
			3,0	1,2	5,0	1,8	0°	1,4	0401 10	10 pièces	
			3,0	0,9-0,9	5,0	1,6	0°	1,4	0402 01	10 pièces	
			3,0	0,9-0,9	5,0	1,6	0°	1,4	0402 02	10 pièces	
			3,5	1,0-1,0	3,95	1,6	0°	1,4	0403 01	10 pièces	
			3,5	1,0-1,0	3,95	1,6	0°	1,4	0403 02	10 pièces	
			3,5	1,05-1,05	5,0	1,8	0°	1,4	0404 01	10 pièces	
			3,5	1,05-1,05	5,0	1,8	0°	1,4	0404 02	10 pièces	
			3,5	1,4	5,0	1,8	0°	1,4	0404 10	10 pièces	

Charnières

Assortiments de charnières à ressort								
Partie fixée sur la monture côté gauche	Partie fixée côté droit	Partie fixée sur la branche					N° d'article	
			3,0	0,8-0,8	0°	1,2	0441 10	5 paires
			3,0	0,8-0,8	0°	1,2		
			3,0	1,3	0°	-		
			3,3	0,9-0,9	6°	1,2	0442 10	5 paires
			3,3	0,9-0,9	6°	1,2		
			3,0	1,3	6°	-		

Goupille de charnière à ressort						
	Matériau	Couleur			N° d'article	
	Maillechort	Argent	0,8	1,4	0443 00	5 pièces
	Maillechort	Argent	1,0	1,4	0443 01	5 pièces
	Maillechort	Argent	1,2	1,4	0443 02	5 pièces
	Maillechort	Argent	1,4	1,4	0443 03	5 pièces

Assortiment de charnières

























Contenu: Charnières à braser 0401 .. (10 pièces de chaque)
 charnières à rivets 0406 .. (10 pièces de chaque)
 rivets 0904 03 (100 pièces)
 (160 pièces)

0400 50



Charnières

Charnières à rivets

Partie fixée sur la monture côté gauche		Partie fixée sur la branche côté gauche		Partie fixée sur la monture côté droit		Partie fixée sur la branche côté droit		N° d'article	10 pièces	
										
				3,0	1,0	2,5	6°	1,4	0405 01	10 pièces
				3,0	1,0	2,5	6°	1,4	0405 02	10 pièces
				3,0	0,8-0,8	2,5	6°	1,4	0405 11	10 pièces
				3,0	0,8-0,8	2,5	6°	1,4	0405 12	10 pièces
				3,0	1,2	2,5	0°	1,4	0406 00	10 pièces
				3,0	0,9-0,9	2,5	0°	1,4	0406 11	10 pièces
				3,0	0,9-0,9	2,5	0°	1,4	0406 12	10 pièces
				3,5	1,4	2,5	6°	1,4	0407 01	10 pièces
				3,5	1,4	2,5	6°	1,4	0407 02	10 pièces
				3,5	0,9-0,9	2,5	6°	1,4	0407 11	10 pièces
				3,5	0,9-0,9	2,5	6°	1,4	0407 12	10 pièces
				6,0	0,8-0,8	2,5	6°	1,4	0408 01	10 pièces
				6,0	0,8-0,8	2,5	6°	1,4	0408 02	10 pièces
				6,0	0,8-0,8	2,5	6°	1,4	0408 03	10 pièces
				6,0	0,8-0,8	2,5	6°	1,4	0408 04	10 pièces
				6,0	1,1-0,7-1,1	2,5	6°	1,4	0408 11	10 pièces
				6,0	1,1-0,7-1,1	2,5	6°	1,4	0408 12	10 pièces

Charnières noyées								
Partie fixée sur la monture rectiligne	Partie fixée sur la monture						N° d'article	
	côté gauche	côté droit						
			5,0	1,0	0°	1,4	0409 00	10 pièces
			5,0	1,2	0°	1,4	0412 00	10 pièces
			5,0	1,4	0°	1,4	0414 00	10 pièces
			4,4	1,3	0°	1,4	0416 00	10 pièces
			3,5	1,4	0°	1,4	0417 00	10 pièces
			3,5	1,6	0°	1,4	0418 00	10 pièces
			7,0	1,6	0°	1,4	0422 00	10 pièces
			2,8	0,8-0,8	0°	1,4	0423 01	10 pièces
			2,8	0,8-0,8	0°	1,4	0423 02	10 pièces
			3,3	0,9-0,9	0°	1,4	0424 01	10 pièces
			3,3	0,9-0,9	0°	1,4	0424 02	10 pièces
			4,5	1,0-1,0	0°	1,4	0425 01	10 pièces
			4,5	1,0-1,0	0°	1,4	0425 02	10 pièces

Serre-cercles								
		Matériau	Couleur	Application			N° d'article	
		Maillechort	Argent	Pour fil de bord de verre plat de 1,80 à 2,50 mm. Devra être scié après la soudure, avec vis.	1,40	2,60 x 2,80 x 3,40	0898 01	10 pièces
		Maillechort	Argent	Pour fil de bord de verre plat de 1,80 à 2,30 mm. Devra être scié après la soudure, avec vis.	1,40	2,40 x 4,50	0898 02	10 pièces

Rivets								
		Matériau	Couleur				N° d'article	
		Maillechort	Argent	25,00	1,70	0,70: 1,70	0906 00	200 pièces
		Maillechort	Argent	10,00	1,80	1,20	0904 03	100 pièces



L'assortiment de branches et d'embouts B&S:

- Grand choix
- Pour toutes les utilisations
- Recherche rapide pour une commande facile à passer



3 étapes pour passer la commande

1. Choisir la forme et le matériau
2. Choisir la longueur
3. Choisir la couleur et le diamètre

À savoir

f&w & Les icônes vous garantissent:

- Matériaux de haute qualité
- Durée de vie maximale
- Stabilité de couleur
- Haute précision



f&w Les embouts Made in Germany vous offrent:

- Point d'accroche réduit pour un meilleur confort
- Angles arrondis
- Grande précision des dimensions et haute qualité des composants
- Certification ISO 9001

Aperçu pour une recherche facile

	Embouts standard	<ul style="list-style-type: none"> ▪ Longueur: 64 mm ▪ Longueur: 65 mm ▪ Longueur: 67 mm ▪ Longueur: 70 mm ▪ Longueur: 75 mm – pour rallonger <p>F 60 F 60–F 61 F 62 F 62 F 62</p>
	Embouts silicone	<ul style="list-style-type: none"> ▪ Longueur: 65 mm ▪ Longueur: 67 mm ▪ Longueur: 70 mm <p>F 63 F 63 F 63</p>
	Embouts avec ouverture rectangulaire	<ul style="list-style-type: none"> ▪ Longueur: 61 mm ▪ Longueur: 63 mm – pour branches droites ▪ Longueur: 63 mm – ouverture carrée plate ▪ Longueur: 70 mm – ouverture plate <p>F 64 F 64 F 64 F 64</p>
	Embouts pour montures ic! berlin	<ul style="list-style-type: none"> ▪ Longueur: 85 mm ▪ Assortiments de gaines rétractables <p>F 65 F 65</p>
	Embouts de sport	<ul style="list-style-type: none"> ▪ Embouts de sport en silicone ▪ Embouts de sport ▪ Embouts MEGALOCK ▪ Embouts antidérapants <p>F 66–F 69 F 70 F 70 F 70–F 71</p>
	Anneaux de Windsor	<ul style="list-style-type: none"> ▪ Profil extérieur ▪ Profil W <p>F 73 F 73</p>
	Gaines rétractables	<ul style="list-style-type: none"> ▪ Gaines rétractables ▪ Assortiment de gaines rétractables <p>F 74–F 75 F 75</p>
	Embouts longs	<ul style="list-style-type: none"> ▪ Longueur: 135 mm – type fin ▪ Longueur: 135 mm – forme symétrique <p>F 76 F 76</p>
	Branches	<ul style="list-style-type: none"> ▪ Branches Golf – sans nickel ▪ Branches avec embouts RAL ▪ Branches avec charnière à ressort – sans nickel ▪ Branches en acétate <p>F 77 F 77 F 78–F 79 F 79–F 80</p>
	Pièces détachées pour montures percées	<ul style="list-style-type: none"> ▪ Pièces détachées pour montures percées avec montage cavaliers ▪ Kit de remplacement pour montures percées avec montage cavaliers ▪ Kit de remplacement pour montures percées avec montage à vis <p>F 81–F 82 F 81 F 83</p>





Embouts standard

Longueur: 64 mm

Embout PP – petite ouverture

Embout avec bout fermé pour montures en titane de grande qualité.







	Transparent	f&w	∅ 1,0 mm	0726 27	10 pièces
	Anthracite transparent	f&w	∅ 1,0 mm	0726 28	10 pièces

Longueur: 65 mm

Embout – forme classique

	Noir		∅ 1,45 mm	0712 41	10 pièces
			∅ 1,6 mm	0712 61	10 pièces





Embout en acétate – forme fine

	Noir		∅ 1,25 mm	0711 21	10 pièces
			∅ 1,45 mm	0711 41	10 pièces
			∅ 1,6 mm	0711 61	10 pièces
			∅ 1,7 mm	0711 71	10 pièces
			∅ 1,9 mm	0711 91	10 pièces
	Marron		∅ 1,25 mm	0711 22	10 pièces
			∅ 1,45 mm	0711 42	10 pièces
			∅ 1,6 mm	0711 62	10 pièces
			∅ 1,7 mm	0711 72	10 pièces
			∅ 1,9 mm	0711 92	10 pièces
	Havane		∅ 1,25 mm	0711 23	10 pièces
			∅ 1,45 mm	0711 43	10 pièces
			∅ 1,6 mm	0711 63	10 pièces
	Transparent		∅ 1,25 mm	0711 24	10 pièces
			∅ 1,45 mm	0711 44	10 pièces
			∅ 1,6 mm	0711 64	10 pièces



Embouts standard

Longueur: 65 mm

Embout en acétate – forme symétrique

 Noir	∅ 1,25 mm	0714 21	10 pièces
	∅ 1,45 mm	0714 41	10 pièces
	∅ 1,6 mm	0714 61	10 pièces
	∅ 1,7 mm	0714 71	10 pièces
 Marron	∅ 1,45 mm	0714 42	10 pièces
	∅ 1,6 mm	0714 62	10 pièces
	∅ 1,7 mm	0714 72	10 pièces
 Havane	∅ 1,45 mm	0714 43	10 pièces
	∅ 1,6 mm	0714 63	10 pièces
	∅ 1,7 mm	0714 73	10 pièces
 Transparent	∅ 1,45 mm	0714 44	10 pièces
	∅ 1,6 mm	0714 64	10 pièces
	∅ 1,7 mm	0714 74	10 pièces
 Gris	∅ 1,45 mm	0714 47	10 pièces
	∅ 1,6 mm	0714 67	10 pièces
	∅ 1,7 mm	0714 77	10 pièces

Embout – forme symétrique



 Noir	∅ 1,2 mm	0709 21	10 pièces
	∅ 1,45 mm	0709 41	10 pièces
	∅ 1,6 mm	0709 61	10 pièces
 Marron	∅ 1,2 mm	0709 22	10 pièces
	∅ 1,45 mm	0709 42	10 pièces
	∅ 1,6 mm	0709 62	10 pièces
 Havane	∅ 1,2 mm	0709 23	10 pièces
	∅ 1,45 mm	0709 43	10 pièces
	∅ 1,6 mm	0709 63	10 pièces



Embouts standard

Longueur: 67 mm

Embout en acétate – petite ouverture



	Noir	∅ 1,0 mm	0713 01	10 pièces
	Marron	∅ 1,0 mm	0713 02	10 pièces
	Transparent	∅ 1,0 mm	0713 04	10 pièces

Longueur: 70 mm



Embout dur

	Transparent	∅ 1,1 mm	0727 27	10 pièces
---	-------------	----------	----------------	-----------

Embout – forme classique

	Transparent	∅ 1,5 mm	0794 08	10 pièces
	Noir	∅ 1,5 mm	0794 10	10 pièces
	Marron foncé	∅ 1,5 mm	0794 16	10 pièces



Embout – petite ouverture

	Noir	∅ 0,9 mm	0754 01	10 pièces
	Marron	∅ 0,9 mm	0754 16	10 pièces
	Transparent	∅ 0,9 mm	0754 27	10 pièces

Longueur: 75 mm

Embout – forme classique pour rallonger

Pour rallonger les branches de lunettes de 10 mm min.

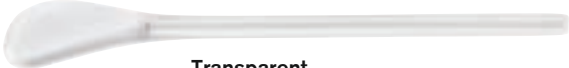

	Noir	∅ 1,4 mm	0797 10	10 pièces
	Marron foncé	∅ 1,4 mm	0797 16	10 pièces
	Transparent	∅ 1,4 mm	0797 27	10 pièces

Embouts silicone

Longueur: 65 mm



Embout silicone – petite ouverture

Une extrémité fermée, pour branches métalliques de 0,9 à 1,5 mm, antiallergique, montage simple par mouillage avec un peu de produit vaisselle.

	Noir	∅ 0,9 à 1,5 mm flexible	0756 01	10 pièces
	Marron	∅ 0,9 à 1,5 mm flexible	0756 16	10 pièces
	Transparent	∅ 0,9 à 1,5 mm flexible	0756 27	10 pièces

Longueur: 67 mm

Embout silicone – petite ouverture

	Noir	∅ 0,9 à 1,1 mm flexible	0716 01	10 pièces
	Marron	∅ 0,9 à 1,1 mm flexible	0716 02	10 pièces
	Transparent	∅ 0,9 à 1,1 mm flexible	0716 04	10 pièces

Longueur: 70 mm

Embout silicone

	Noir	 ∅ 1,0 mm	0795 11	10 pièces
		 ∅ 1,4 mm	0795 01	10 pièces
	Marron foncé	 ∅ 1,0 mm	0795 17	10 pièces
		 ∅ 1,4 mm	0795 07	10 pièces



Embouts avec ouverture rectangulaire





Longueur: 61 mm

Embouts en silicone

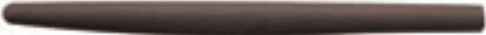

		 1,5 x 1,0 mm	0732 01	10 pièces
Noir				
		 1,5 x 1,0 mm	0732 02	10 pièces
Marron				
		 1,5 x 1,0 mm	0732 04	10 pièces
Transparent				

Longueur: 63 mm

Embouts en silicone – pour branches droites

		 2,6 x 1,5 mm	0715 01	10 pièces
Noir				
		 2,6 x 1,5 mm	0715 02	10 pièces
Marron				





Embout – ouverture carrée plate

		 4,0 x 1,3 mm	0789 00	10 pièces
Noir				

Longueur: 70 mm

Embout – ouverture plate

Pour branche métallique fine.

		 2,5 x 1,3 mm	0757 00	10 pièces
Noir				
		 2,5 x 1,3 mm	0757 01	10 pièces
Marron				



Longueur: 85 mm

Embouts ic! berlin

Matériau: Élastomère thermoplastique

Noir	2,8 x 1,0 mm	0782 02	2 paires
Gris	2,8 x 1,0 mm	0782 03	2 paires

Assortiment de gaines rétractables ic! berlin petit

- Longueur des gaines pour les plaquettes: 19 mm
- Longueur des gaines pour les branches: 88 mm
- Diamètre des branches: 6 mm
- Couleur: Transparent
- Matériau: Silicone

0780 01 5 pièces



Assortiment de gaines rétractables ic! berlin grande

- Longueur des gaines pour les plaquettes: 13 mm
- Longueur des gaines pour les branches: 94 mm
- Diamètre des branches: 10 mm
- Couleur: Transparent
- Matériau: Silicone

0780 13 5 pièces





CONSEILS ET ASTUCES

POSE FACILE DES EMBOUTS DE SPORT

Il n'y a rien qui glisse!

Embout de sport

p.e. N° d'article 0735 ..

Crayon universel

N° d'article 2623 01

Pince coupante de face avec levier

N° d'article 1579 79 N

Lame de précision

N° d'article 1868 00

Appareil à air chaud

N° d'article 2871 01



environ 5 minutes

Comment ça marche?

Préparation pour tous les embouts de sport

1 INDIQUER



2 RACCOURCIR



3 ENTAILLER



Pose des embouts de sport N° 0735 .., 0736 .., 0717 .., 0718 .., 0728 .. et 0749 .. **procédé par réchauffement**

4 CHAUFFER



5 GLISSER



6 REFROIDIR



Pose des embouts de sport N° 0731 .. **procédé sans réchauffement**

4 GLISSER FROID



5 FINI



OPTION: PRESSER



TIPP 1: Si l'embout est plus fin que 1,3 mm, pressez-le à plat dans l'étau afin de l'élargir.

TIPP 2: Embouts de sport sur branches en plastique? Enlevez la partie en plastique pour dégager le composant en métal. A l'aide d'une pince coupante, coupez 1 cm du plastique et enlevez-le.



Embouts de sport en silicone

Pour pose ultérieure sur branches en métal et composants en métal des branches en plastique.

Épaisseur de montage: de 1,3 à 1,4 mm environ

Ø intérieur: 1,3 mm

Ø extérieur enfants: 3,5 mm

Ø extérieur adultes: 4,2 mm

0749 . .  1 paire

0731 . .  1 paire

Enfants: longueur 80 mm		Adultes: longueur 95 mm	
N° d'article	Couleur	N° d'article	Couleur
0749 01	Noir	0731 01	Noir
0749 02	Gris	0731 16	Marron foncé
0749 03	Pétrole		
0749 04	Violet		
0749 05	Rouge		
0749 06	Rose		
0749 07	Vert		
0749 10	Jaune		
0749 11	Orange		
0749 12	Bleu clair		
0749 16	Marron foncé		
0749 21	Bleu		

Enfants:

Version améliorée, entourée entièrement de silicone. Les extrémités en polyamide ne sont plus apparents.

Épaisseur de la couche de silicone: 0,6 mm

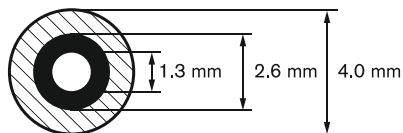

Adultes:

Épaisseur de la couche de silicone: 0,7 mm

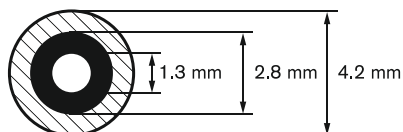

 Plastique

 Silicone

Assortiment d'embouts en silicone

Dans la quickbox.

Contenu: 2 paires chaque N° 0749 06 et 0749 21 et 1 paire chaque N° 0749 01; 0749 03; 0749 04; 0749 05; 0749 07; 0749 10; 0749 11; 0749 12 et 0749 16 ainsi N° 0731 01 et 0731 16
Sous réserve de modifications de l'assortiment.

0749 55  15 paires

Assortiment de recharge d'embouts en silicone

0749 50  15 paires





Embouts de sport en silicone

Pour pose ultérieure sur branches en métal et composants en métal des branches en plastique.

Epaisseur de montage: de 1,0 à 1,1 mm environ

Ø intérieur: 0,9 mm

Ø extérieur: 3,4 mm

0717 ..  1 paire

0718 ..  1 paire



«Pose facile des embouts de sport»
(voir page F 66)

Epaisseur de la couche de silicone: 0,8 mm,
protection optimale, rembourrage optimal

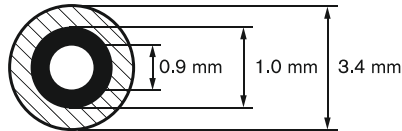

 Plastique

 Silicone

Enfants: longueur 75 mm

Adultes: longueur 90 mm

N° d'article	Couleur	N° d'article	Couleur
0717 01	Noir	0718 01	Noir
0717 03	Bleu	0718 03	Bleu
0717 05	Rouge	0718 16	Marron
0717 07	Vert	0718 19	Bordeaux
0717 19	Bordeaux		

Assortiment d'embouts en silicone

Dans la quickbox.

Contenu: 1 paire chaque N° 0717 01; 0717 03; 0717 05; 0717 07 et 0717 19 ainsi N° 0718 01; 0718 03; 0718 16 et 0718 19
Sous réserve de modifications de l'assortiment.

0717 55  9 paires



Assortiment de recharge d'embouts en silicone

0717 50  9 paires



Les embouts de branches B&S sont des produits haut de gamme offrant une excellente finition. Ils ne présentent aucun point rugueux et le renfort en silicone particulièrement épais offre un grand confort.



Embouts de sport en silicone

Pour pose ultérieure sur branches en métal et composants en métal des branches en plastique.

Épaisseur de montage: de 1,4 à 1,5 mm environ

Ø intérieur: 1,3 mm

Ø extérieur: 3,8 mm

0735 . .  1 paire

0736 . .  1 paire



«Pose facile des embouts de sport»
(voir page F 66)

Épaisseur de la couche de silicone: 0,8 mm,
protection optimale, rembourrage optimal

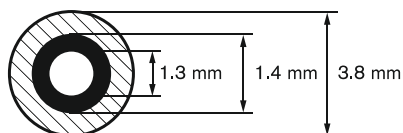

 Plastique

 Silicone

Enfants: longueur 75 mm

Adultes: longueur 90 mm

N° d'article	Couleur	N° d'article	Couleur
0735 01	Noir	0736 01	Noir
0735 02	Gris	0736 02	Gris
0735 03	Bleu foncé	0736 03	Bleu foncé
0735 04	Lilas	0736 05	Rouge
0735 05	Rouge	0736 16	Marron
0735 07	Vert	0736 19	Bordeaux
0735 12	Bleu clair		
0735 16	Marron		
0735 19	Bordeaux		

Assortiment d'embouts en silicone

Dans la quickbox..

Contenu: 2 paires chaque N° 0735 01; 0735 03; 0735 05; 0735 07; 0735 12 et 0735 19 ainsi que 3 paires chaque N° 0736 01; 0736 02; 0736 03 et 0736 16

Sous réserve de modifications de l'assortiment.

0735 70  24 paires

Assortiment de recharge d'embouts en silicone

0735 65  24 paires



Embouts de sport pour adultes

Pour pose ultérieure sur branches en métal et composants en métal des branches en plastique.

Épaisseur de montage: de 1,4 à 1,5 mm environ

Ø intérieur: 1,3 mm

Ø extérieur: 3,0 mm

Longueur: 90 mm

0728 01 Noir  1 paire



«Pose facile des embouts de sport»
(voir page F 66)



Vous trouverez notre Plasti Dip – le revêtement caoutchouc multifonctionnel – à la page E 23.



Vous trouverez aussi nos gaines rétractables à la page F 75.

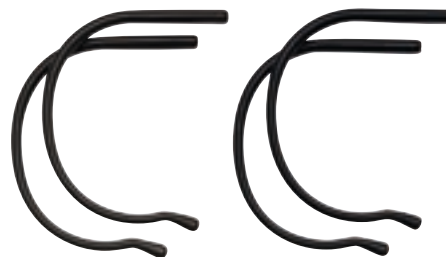

sans couche de silicone

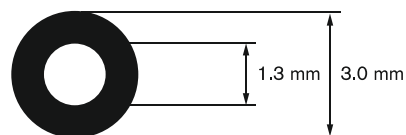

 Plastique

Embouts MEGALOCK

En silicone, montables sur branches en plastique et métalliques, hautement adhésif.

Ø intérieur: 5,9 x 2,7 mm

8903 0 .  10 paires

8903 01 Noir

8903 02 Transparent

8903 5 .  50 paires

8903 51 Noir

8903 52 Transparent



Embouts antidérapants

Identique à N° 8903 . ., mais grand paquet, en vrac assortis.

Ø intérieur: 5,9 x 2,7 mm

0729 1 .  20 pièces

0729 10 Transparent

0729 11 Noir

0729 . .  100 pièces

0729 00 Transparent

0729 01 Noir



* Trous particulièrement petits pour branches fines

Ø intérieur: 2,8 x 1,8 mm

0729 1 .  20 pièces

0729 12* Transparent

0729 13* Noir

0729 . .  100 pièces

0729 02* Transparent

0729 03* Noir



Embouts anti-glisse pour branches de lunettes tout-petits

Matériau: Élastomère thermoplastique

Ø intérieur: 5,5 x 3,0 mm

0720 0 .  20 pièces

0720 01 Noir

0720 02 Bleu

0720 03 Rose

0720 50 Assortiment

 60 pièces (20 par coloris)



Embouts antidérapants pour les enfants

Silicone, enfilables sur les branches en plastique et en métal, maintien solide. S'adaptent à nos lunettes de vue **Milo & Me.**

Ø intérieur: 5,9 x 2,7 mm

85000 . .  5 paires

N° d'article	Couleur	N° d'article	Couleur
85000 00	Noir	85000 15	Vert jaune
85000 01	Bleu foncé	85000 16	Bleu clair Denim
85000 02	Bleu	85000 17	Gris-bleu clair
85000 03	Bleu gris	85000 18	Gris clair
85000 04	Bleu clair	85000 19	Marron clair
85000 05	Turquoise clair	85000 20	Vert clair
85000 06	Vert foncé	85000 21	Gris-vert clair
85000 07	Vert pomme	85000 22	Sauge clair
85000 08	Mûre	85000 23	Mûre clair
85000 09	Rouge	85000 24	Lilas
85000 10	Lilas clair	85000 25	Pêche
85000 11	Rose	85000 26	Orange
85000 12	Aigue-marine foncé	85000 27	Blanc
85000 14	Vert olive	85000 28	Gris glacial





Anneaux de Windsor

L'anneau de Windsor est monté sur le bord inférieur de la monture et peut éventuellement être collé.
Matériau: Acétate

Ø intérieur: 1,8 x 0,8 mm

0776 ..  2 pièces

0776 00 Châtaigne

0776 01 Havane

0776 02 Marron foncé havane

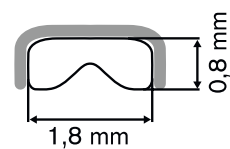

Ø intérieur: 2,0 x 1,0 mm

0777 ..  2 pièces

0777 00 Châtaigne

0777 01 Havane

0777 02 Marron foncé havane

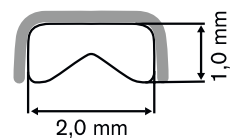

Anneaux de Windsor profil W

L'anneau de Windsor est posé dans l'écrou de la monture et peut éventuellement être collé.

Matériau: Acétate

Ø extérieur: 1,8 x 0,8 mm

Couleur: Havane

0751 01  2 pièces

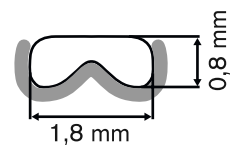

Notre pince pour anneaux de Windsor adaptée 1580 00N à la page B 29 facilite l'adaptation au pont et à la face latérale.





CONSEILS ET ASTUCES

GAINE RÉTRACTABLE

Protection discrète pour branches et autres

Assortiment de gaines rétractables

N° d'article 0786 50

Petits ciseaux

N° d'article 1614 00

Appareil de nettoyage

OPTOSONIC

N° d'article 2977 00

Appareil à air chaud

OPTIMONSUN

N° d'article 2866 ..



environ 3 minutes



Comment ça marche?

1 NETTOYER



2 PLIER



3 ENLEVER



4 SÉLECTIONNER



5 RACCOURCISSER



6 RÉTRACTER



Gaine rétractable

Pour un meilleur confort, contre les allergies au nickel, hautement transparent.

Matériau: PE

0786 . .  3 x 1 m

N° d'article	Ø intérieur	Ø après rétraction
0786 03	1,5 mm	env. 0,75 mm
0786 05	3,0 mm	env. 1,50 mm
0786 08	5,0 mm	env. 2,50 mm
0786 10	7,0 mm	env. 3,50 mm



Assortiment de gaines rétractables

Boite pratique d'assortiment de gaines rétractables avec 4 diamètres différents:

6 x 18 cm avec diamètres 1,5 mm et 7,0 mm

8 x 18 cm avec diamètres 3,0 mm et 5,0 mm

Matériau: PE

0786 50

Gaine rétractable

Température de rétraction: 120 °C

Ø intérieur: 3,2 mm

Ø après rétraction: 1,5 bis 1,6 mm

0784 . .  3 x 1 m

0784 50	Blanc	0784 55	Noir
0784 51	Transparent	0784 56	Gris
0784 52	Rouge	0784 57	Vert
0784 53	Bleu	0784 59	Marron
0784 54	Jaune		

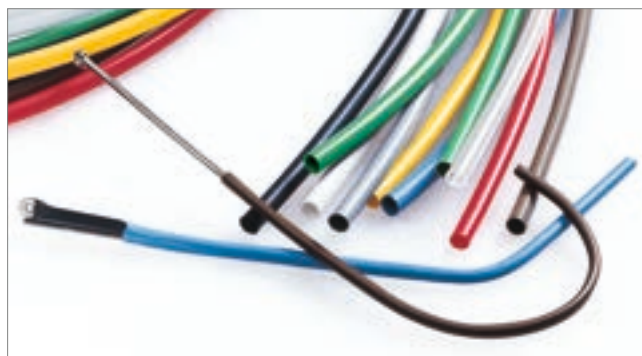

Gaine rétractable

Température de rétraction: 160 à 170 °C

Ø intérieur: 1,6 mm

Ø après rétraction: 0,8 mm

0785 5 .  3 x 1 m

0785 51 Transparent **0785 55** Noir

Assortiment de gaines rétractables

Comme N° 0784 . ., mais en assortiment de coloris.

0784 33  10 pièces à 1 m

Assortiment d'embouts en gaines rétractables

Longueur: 80 mm, 1 embout fermé. Couleur: Noir

Température de rétraction: 150 °C

Ø intérieur: 3,0 mm

Ø après rétraction: 1,5 mm

0734 01  10 paires



Gainés rétractables – transparence extrême

Pour toutes branches métalliques et plastiques. Spécialement pour allergie au nickel.

Largeur plate: 8,0 mm

Ø intérieur: 5,1 mm

Ø après rétraction: env. 2,8 mm



0787 08  3 x 1 m









Embouts longs

Longueur: 135 mm

Embout en acétate – type fin

Noir		∅ 1,0 mm	0707 01	10 pièces
		∅ 1,2 mm	0707 21	10 pièces

Embout en acétate – forme symétrique

Noir		∅ 1,2 mm	0708 21	10 pièces
		∅ 1,45 mm	0708 41	10 pièces
Brun		∅ 1,2 mm	0708 22	10 pièces
		∅ 1,45 mm	0708 42	10 pièces
Havane		∅ 1,2 mm	0708 23	10 pièces
		∅ 1,45 mm	0708 43	10 pièces

Assortiment d'embouts de branches











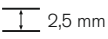

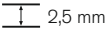

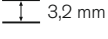

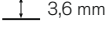

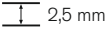

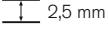

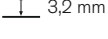

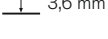

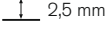

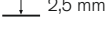

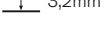

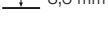
Contenu: 10 embouts modernes de grande qualité, rangés dans le système de casiers à clapet
 Sous réserve de modifications de l'assortiment.

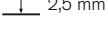
0790 01

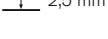
 100 pièces

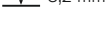

Branches Golf – sans nickel – longueur 140 mm













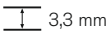





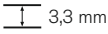

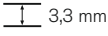

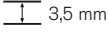

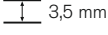

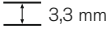



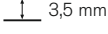

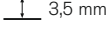
Or		2,5 mm		0,8 mm	1038 00	1 paire
		2,5 mm		1,0 mm	1043 00	1 paire
		3,2 mm		1,2 mm	1045 00	1 paire
		3,6 mm		1,4 mm	1046 00	1 paire
Argent		2,5 mm		0,8 mm	1038 01	1 paire
		2,5 mm		1,0 mm	1043 01	1 paire
		3,2 mm		1,2 mm	1045 01	1 paire
		3,6 mm		1,4 mm	1046 01	1 paire
Noir		2,5 mm		0,8 mm	1038 02	1 paire
		2,5 mm		1,0 mm	1043 02	1 paire
		3,2 mm		1,2 mm	1045 02	1 paire
		3,6 mm		1,4 mm	1046 02	1 paire
Gun		2,5 mm		0,8 mm	1038 03	1 paire
		2,5 mm		1,0 mm	1043 03	1 paire
		3,2 mm		1,2 mm	1045 03	1 paire
		3,6 mm		1,4 mm	1046 03	1 paire

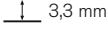
Branches avec embouts RAL – longueur 145 mm

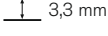
Argent		∅ 1,3 mm		0,95 mm	1054 11	1 paire
Or					1054 12	1 paire
Noir					1054 13	1 paire

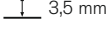

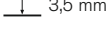







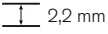

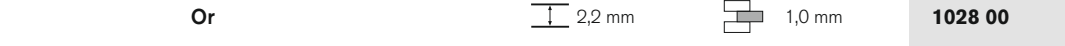
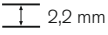

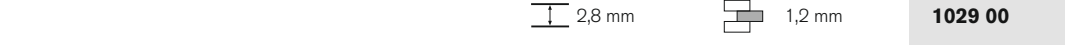



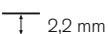

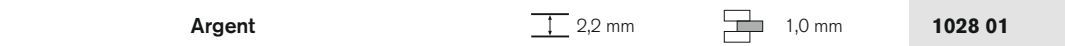
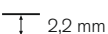

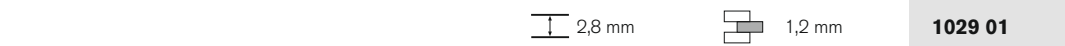



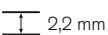

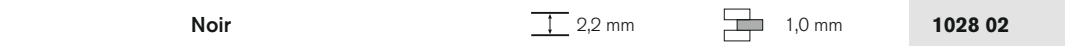
Branches avec charnière à ressort – sans nickel – longueur 140 mm

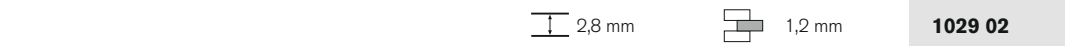
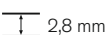

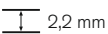

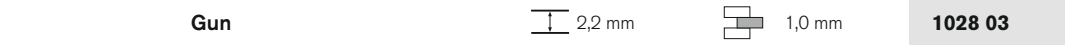
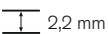
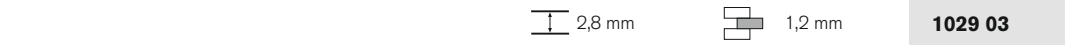
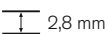

Or		3,3 mm		0,8 mm	1039 00	1 paire
		3,3 mm		1,0 mm	1040 00	1 paire
		3,5 mm		1,2 mm	1041 00	1 paire
		3,5 mm		1,4 mm	1042 00	1 paire
Argent		3,3 mm		0,8 mm	1039 01	1 paire
		3,3 mm		1,0 mm	1040 01	1 paire
		3,5 mm		1,2 mm	1041 01	1 paire
		3,5 mm		1,4 mm	1042 01	1 paire
Noir		3,3 mm		0,8 mm	1039 02	1 paire
		3,3 mm		1,0 mm	1040 02	1 paire
		3,5 mm		1,2 mm	1041 02	1 paire
		3,5 mm		1,4 mm	1042 02	1 paire
Gun		3,3 mm		0,8 mm	1039 03	1 paire
		3,3 mm		1,0 mm	1040 03	1 paire
		3,5 mm		1,2 mm	1041 03	1 paire
		3,5 mm		1,4 mm	1042 03	1 paire

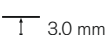

Branches avec charnière à ressort – sans nickel – longueur 140 mm

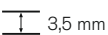
Or				1027 00	1 paire
				1028 00	1 paire
				1029 00	1 paire
Argent				1027 01	1 paire
				1028 01	1 paire
				1029 01	1 paire
Noir				1027 02	1 paire
				1028 02	1 paire
				1029 02	1 paire
Gun				1027 03	1 paire
				1028 03	1 paire
				1029 03	1 paire



Branches en acétate – longueur 140 mm

Noir				1047 00	1 paire
	Havane foncé			1047 02	1 paire
Noir				1048 00	1 paire
	Havane foncé			1048 02	1 paire
Noir				1049 00	1 paire
	Havane foncé			1049 02	1 paire





Branches en acétate – longueur 140 mm





Noir	 6,3 mm	 1,2 mm	1050 00	1 paire
Transparent			1050 01	1 paire
Havane foncé			1050 02	1 paire
Havane clair			1050 03	1 paire





Noir	 9,0 mm	 1,2 mm	1051 00	1 paire
Transparent			1051 01	1 paire
Havane foncé			1051 02	1 paire
Havane clair			1051 03	1 paire



Noir	 10,0 mm	 1,4 mm	1052 00	1 paire
Transparent			1052 01	1 paire
Havane foncé			1052 02	1 paire
Havane clair			1052 03	1 paire

Pont nasal pour lunettes percées avec cavaliers

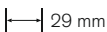
- Matériau: Acier spécial
- Pour cavaliers avec un diamètre intérieur de 0,8 mm

1055 ..  environ 17 mm 

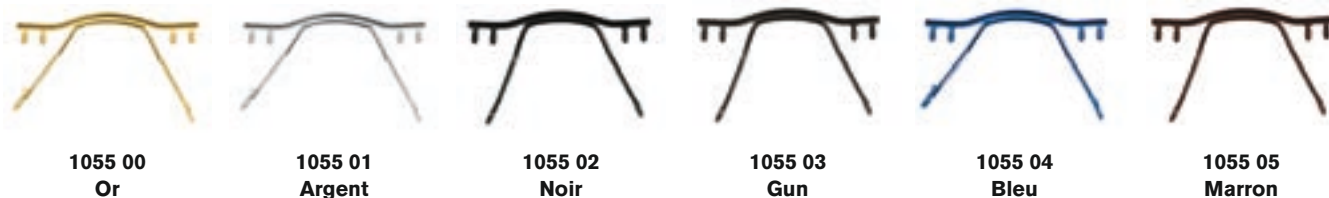

1055 00
Or

1055 01
Argent

1055 02
Noir

1055 03
Gun

1055 04
Bleu

1055 05
Marron

Branche avec charnières de rechanges pour lunettes percées – longueur 140 mm

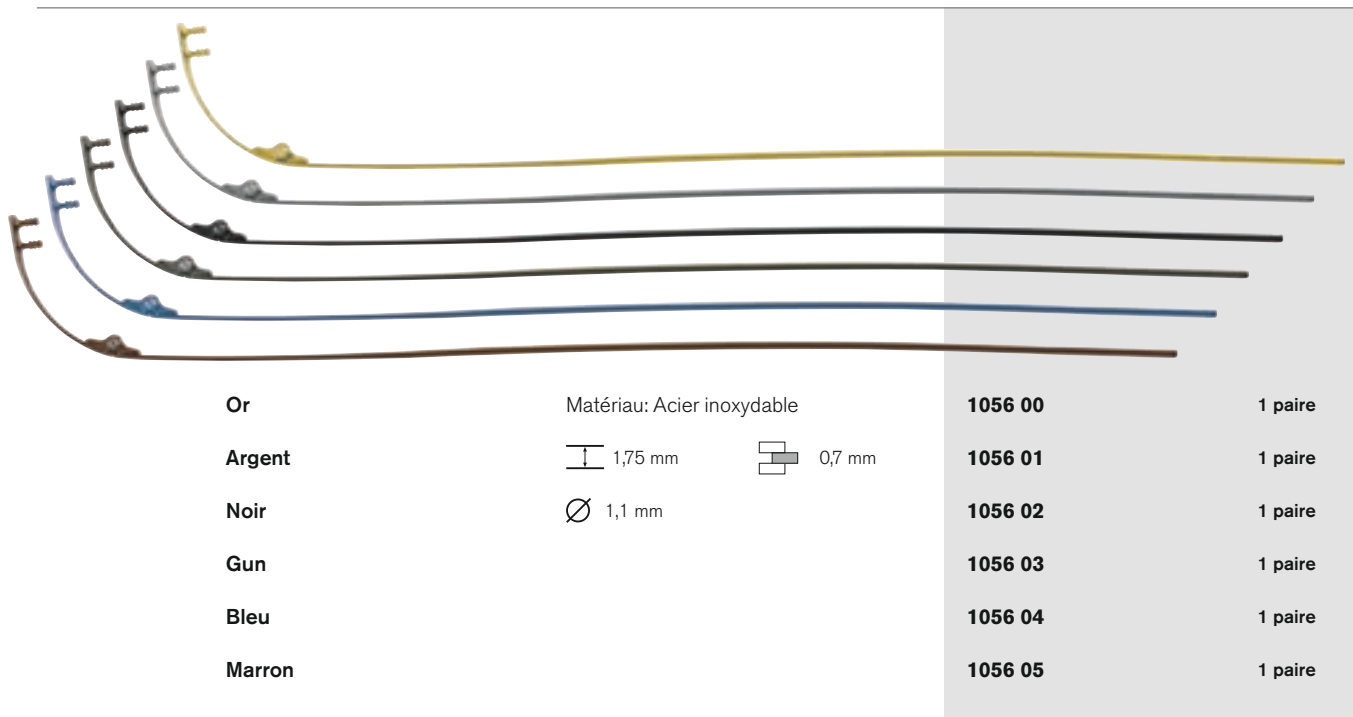

Or

Matériau: Acier inoxydable

1056 00

1 paire

Argent

 1,75 mm  0,7 mm

1056 01

1 paire

Noir

 1,1 mm

1056 02

1 paire

Gun

1056 03

1 paire

Bleu

1056 04

1 paire

Marron

1056 05

1 paire

Assortiment de branches avec charnières pour montures percées avec cavaliers

- Matériau: Acier inoxydable
- Pour cavaliers avec un diamètre intérieur de 0,8 mm
- Avec: 2 embouts (N° 0727 27), 2 plaquettes (N° 0271 11) et 6 cavaliers (N° 0771 05)

1058 ..

1058 00 Or

1058 01 Argent



1058 02 Noir

1058 03 Gun

1058 04 Bleu

1058 05 Marron

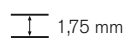
Branches avec embouts

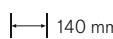
 1,75 mm  0,7 mm  1,1 mm  140 mm

Pont nasal

 29 mm  environ 17 mm



Branche monobloc pour lunettes percées avec cavaliers – longueur 140 mm

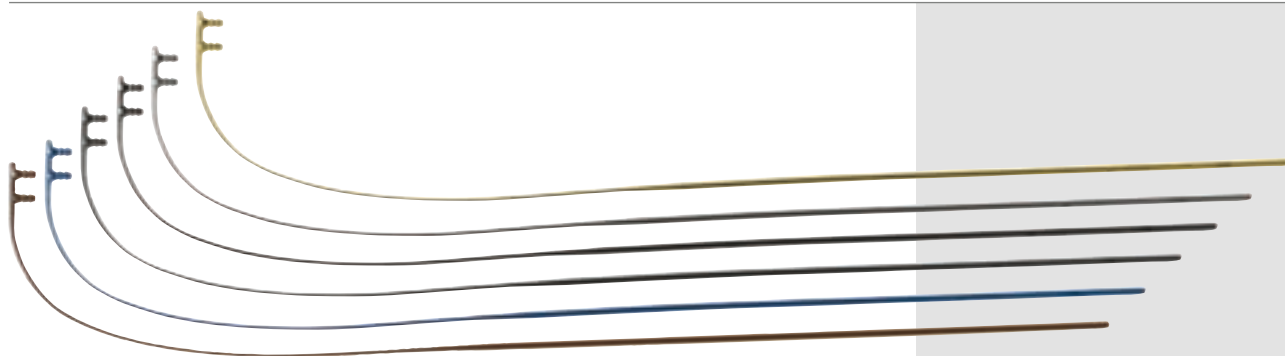

Or	Matériau: Acier inoxydable	1057 00	1 paire
Argent	 1,6 mm \varnothing 1,0 mm	1057 01	1 paire
Noir		1057 02	1 paire
Gun		1057 03	1 paire
Bleu		1057 04	1 paire
Marron		1057 05	1 paire

Assortiment de branches monobloc pour lunettes percées avec cavaliers

- Matériau: Acier inoxydable
- Pour cavaliers avec un diamètre intérieur de 0,8 mm
- Avec: 2 embouts (N° 0713 01), 2 plaquettes (N° 0271 11) et 6 cavaliers (N° 0771 05)

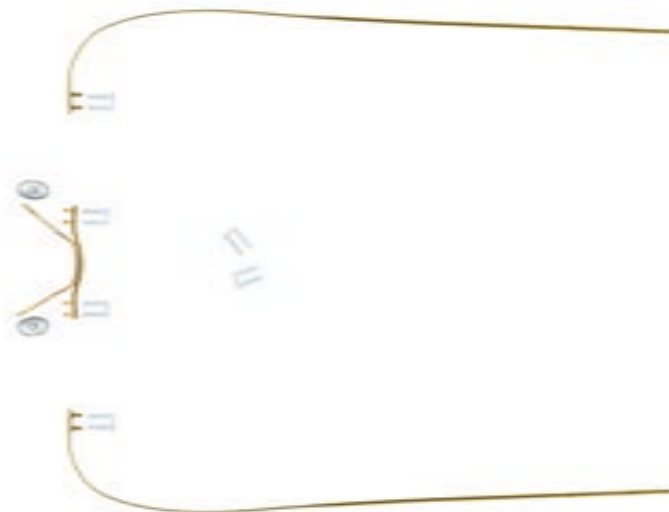

1059 ..

1059 00	Or
1059 01	Argent
1059 02	Noir
1059 03	Gun
1059 04	Bleu
1059 05	Marron

Branche monobloc



 1,6 mm \varnothing 1,0 mm  140 mm

Pont nasal

 29 mm  environ 17 mm

Ponts de rechange pour montures percées et vissées

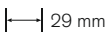
- Matériau: Acier inoxydable
- Pour montures vissées d'un diamètre de 1,4 mm

1065 ..  29 mm  environ 18 mm

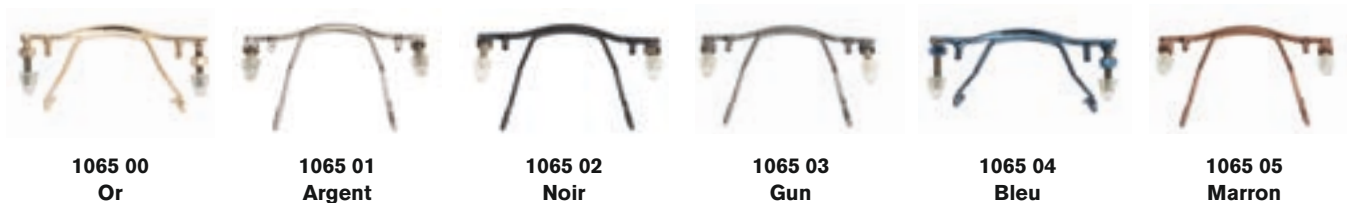

Branches de rechange pour montures percées et vissées – longueur 145 mm

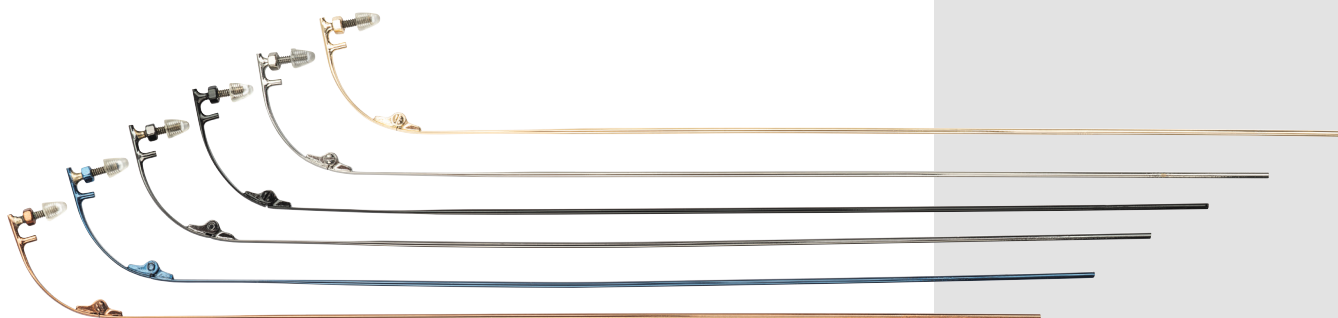

Or	Matériau: Acier inoxydable	1066 00	1 paire
Argent	 1,0 mm \varnothing 1,4 mm	1066 01	1 paire
Noir		1066 02	1 paire
Gun		1066 03	1 paire
Bleu		1066 04	1 paire
Marron		1066 05	1 paire



Bandes TENAX

- Pour coller le verre dans la rainure de la monture
- Longueur: 50 mm, largeur: 3 mm

0733 01

⊥ 0,2 mm

📦 2 plaques à 36 bandes



Fil à drageoir pour lunettes – autocollant

- Pour coller le verre dans la rainure de la monture
- Largeur: 1,7 mm
- Couleur: Transparent

0733 00

⊥ 0,1 mm 📦 16 m



Fil à drageoir pour lunettes – Acétate

- Couleur: Transparent

0743 10

⊥ 1,2 mm 📦 env. 3 m



Garniture de lunettes – CYREX

- Garniture de lunettes faite main avec facette V pour une application optimale
- Couleur: Transparent



0743 30 ⊥ 1,4 mm 📦 3,5 m

0743 35 ⊥ 1,4 mm 📦 12 x 3,5 m

 Vous trouverez notre «ciment pour verres» N° 3177 00 à la page E 13.

Fil à drageoir pour lunettes – PVC

- Couleur: Transparent

0750 00 ⊥ 1,6 mm 📦 6 m

0750 10 ⊥ 1,6 mm 📦 10 x 6 m

0752 00 ⊥ 1,2 mm 📦 6 m

0752 10 ⊥ 1,2 mm 📦 10 x 6 m



Anneau pour verres

Indéchirable (> 300 %) et résistant à la fragilité.



- Matériau: Silicone
- Couleur: Transparent

1371 00 ∅ 26 mm ⊥ 0,85 mm 📦 10 pièces

1371 10 ∅ 27 mm ⊥ 0,5 mm 📦 10 pièces



Bande d'aide à la fixation

1368 00  5,0 mm  10 m



Fil de nylon

Ø 0,5 mm  20 cm

1370 00 Laiteux  100 pièces



Fil de nylon – transparent

1370 02 Ø 0,5 mm  20 m



Assortiment de fil nylon, 5 bobines

Contenu: Lit de nylon profil 8 – 0,51 et 0,55 mm,
lit de nylon profil T – 1,3 mm,
lit de nylon – 0,50 et 0,60 mm

1369 55

Fil de nylon

• Couleur: Transparent

1369 2 .

1369 20 Ø 0,40 mm  20 m

1369 21 Ø 0,50 mm  20 m

1369 23 Ø 0,60 mm  20 m



Lit de nylon profil 8

- Pour montures en métal
- Couleur: Transparent

1369 0 .

1369 00  0,51 mm  10 m



1369 01  0,55 mm  10 m

Lit de nylon profil T

- Pour montures en matière plastique et en métal
- Couleur: Transparent

1369 1 .

1369 10  1,3 mm  5 m

1369 11  2,0 mm  5 m

Lit de nylon profil 8

- Pour montures en métal



1367 00  0,55 mm  2 m



Vous trouverez notre outil pour lit de nylon N° 1365 00 et notre crochet pour fils de nylon N° 1719 00 à la page C 26 et C 27.



Plaquette de mastic – Acétate

0742 00  0,36 mm  100 pièces





Plaques en acétate

▪ Couleur: Eau claire

 130 x 80 mm

0744 00  0,5 mm  3 pièces

0744 10  1,0 mm  3 pièces



Plaques en acétate



Ce matériau permet de fabriquer des montures de lunettes complètes. L'article est livré complet avec des branches brutes insérées et 2 charnières à matricer. Sous réserve de modification des couleurs.

0744 20  150 x 8 x 65 mm



Matière acétate

Pour la fabrication de morceaux de tout type.

0744 ..  150 x 6 x 65 mm  2 pièces

1 couche

0744 31 Havane

0744 33 Bleu

0744 32 Noir

0744 34 Transparent



2 couches

0744 50 Noir/Rouge

0744 51 Bleu foncé/Transparent



3 couches

0744 60 Rouge/Blanc/Gris fumée

0744 61 Marron/Blanc/Bleu transparent



Système anti-ptosis

Pour le brasage et le vissage.

0295 00



Fil pour bordure de monture

Demi-rond, lisse.

1361 02

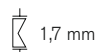

1,7 mm



1 m



Kit d'assemblage de soudure, complet

Pour la construction complète d'une monture en métal avec bras de plaquette double et branches Golf.

Les fils pour la bordure de monture sont préformés.

Sous réserve de modifications de l'assortiment.

1353 00



Kit d'assemblage de soudure, partie médiane

Contenu: Fils pour la bordure de monture, nez-selle, bras de plaquettes, plaquettes, charnières, bras de plaquettes double

Les fils pour la bordure de monture sont préformés.

Sous réserve de modifications de l'assortiment.

1354 03



Fil plat

- Pour les exercices de soudure
- Matériau: Maillechort

1362 01

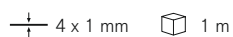

4 x 1 mm



1 m



Fil rond

- Pour les exercices de soudure
- Matériau: Maillechort

1363 01

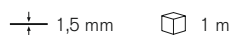

1,5 mm



1 m





Auftragsnummer: _____

Name: _____ Telefon: _____
 Anschrift: _____ E-Mail: _____

Bestellnr.	Sp.	Gr.	Art.	Art.	Werk	Sp.	Gr.	Art.	Art.	Werk	Sp.	Gr.	Art.	Art.	Werk

R  **L** 

F

R	SpH	C
L	-3.0	-1.0

N

R	-3.5	-1.0
L		

OR

L		
---	--	--

Werkstatthinweise (z.B. Facette poliert, beschriftet): *Rezept ausarbeiten*

Brillenfassung: *Burkerfassung*

Gläser / KL:

F	
N	

LL Verordnung Art, Refraktion: _____

Notizen: *! Rezept überarbeiten*





AUXILIAIRES D'ORGANISATION

organisation efficace des traitements



- G 2 Tablette de présentation
- G 3 Pochettes de commandes
- G 5 Etiquettes de prix
- G 6 Péniches
- G 10 Rangement pour petites pièces
- G 14 Miroirs cosmétiques



Tablette de présentation

- Pour une présentation qualitative de vos produits, comme par exemple les lunettes, les étuis et divers autres accessoires
- Tablette en plastique résistant et structuré avec tapis antidérapant en polymère souple
- Surface utilisable: 247 x 208 mm
- Accessoires non inclus

 300 x 221 x 21 mm

1433 ..

1433 10 Noir/Gris clair

1433 11 Noir/Gris foncé

1433 12 Noir/Bordeaux



Boîte de présentation

- Pour 4 paires de lunettes
- En aluminium, avec couvercle transparent pour un premier aperçu rapide
- Accessoires non inclus

 200 x 160 x 55 mm



0143 00



Pochettes de commandes

- Pochettes de commandes en matériau PP résistant et demi-transparent
- Les côtés pliants en nylon Oxford de haute qualité peuvent être allongés jusqu'à 4 cm

DIN A5

 155 x 215 x 40 mm  25 pièces

1434 0 .



1434 00 Vert

1434 01 Bleu

1434 02 Rouge



DIN A6

 125 x 165 x 40 mm  25 pièces

1434 1 .

1434 10 Vert

1434 11 Bleu

1434 12 Rouge



Pochettes de commande pour lentilles de contact

- PVC avec fermeture velcro
- Fait sur mesure pour 2 emballages de lentilles de contact d'une journée et 4 d'un mois
- Dimensions de la pochette 215 x 160 mm
- Dimensions de l'emballage pour lentilles: 160 x 110 x 40 mm

 20 pièces

1431 10



Pochettes de commandes avec zip

- Convient pour les feuilles A5
- Contenu visible grâce au matériau PE transparent
- Solide et souple en même temps
- Facile à ouvrir grâce au zip
- Pour une meilleure organisation dans l'atelier, les verres et la commande sont réunis dans une pochette
- Solution parfaite pour le transport lorsque le montage se fait à l'extérieur de l'atelier

 175 x 230 mm

 20 pièces

1436 00



Pochettes de travail et de commandes

- Convient pour les feuilles A5
- Contenu visible au premier coup d'œil car pochette en PVC transparent
- Stable et flexible en même temps
- Facile à ouvrir
- Coins arrondis
- Lunettes, verres, fiches et commandes dans une pochette

 157 x 218 mm

1442 00  20 pièces

1442 10  100 pièces



Cales en mousse pour tiroirs

Pour montures de correction, adaptables

- Dimensions extérieures (l x h x p) : 197 x 3,4 x 100 cm
- Dimensions intérieures (h x p) : 25/20 x 44 mm – légèrement incliné

1430 10 Gris foncé



Pour lunettes de soleil, adaptables

- Dimensions extérieures (l x h x p) : 197 x 4 x 100 cm
- Dimensions intérieures (h x p) : 32/20 x 60 mm – légèrement incliné

1430 11 Gris foncé



Étiquettes prix

- Les étiquettes conviennent pour la plupart des modèles de monture
- Pour glisser sur la branche de la monture
- Utilisable avec:
 1. Marqueur pour feuilles plastiques (nettoyer avec de l'alcool à brûler)
 2. Étiquettes adhésives N° 0081 00

forme stable

 500 pièces

0080 01

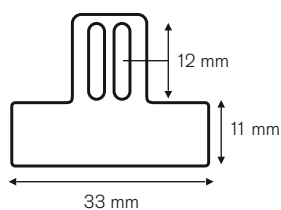

flexible

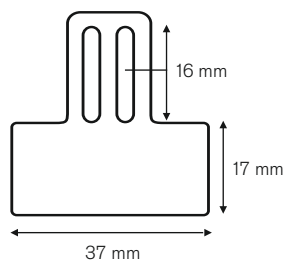
 200 pièces chaque

0083 00

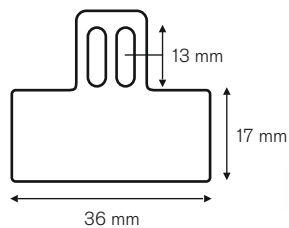

0083 10

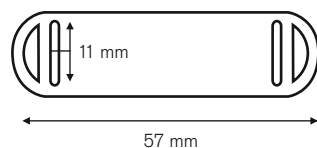

0083 40

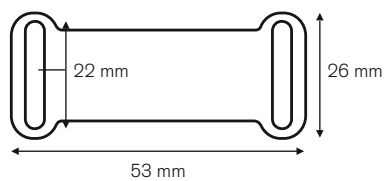

0083 60



Étiquettes autocollantes

- Convient pour toutes les étiquettes de prix B&S
- Papier blanc

 65 x 10 mm, partageable en deux

 264 pièces

0081 00



C'est précis.

Ces péniches B & S sont fabriqués en Europe à l'aide de machines high-tech de moulage par injection commandées par CNC.

Cette technique de fabrication permet d'obtenir une plus grande précision des mesures et une qualité de finition plus élevée. En plus des tailles standards, nous avons ajouté à notre programme, en raison de l'importante demande, une version particulièrement haute pour les lunettes de sport et les lunettes de soleil à forte courbure ainsi que pour leurs étuis.

Péniches – grand modèle

- En plastique flexible et incassable ABS
- Empilables
- Avec support pour étiquette et poignée
- Les deux casiers sont combinables

Couleurs

- Dimensions intérieures (l x h x p): 166 x 45 x 230 mm

Transparent – particulièrement haut – 65 mm

- Pour les montures à forte courbure
- Dimensions intérieures (l x h x p): 166 x 65 x 230 mm



 170 x 47 x 255 mm

 10 pièces avec étiquettes

 170 x 67 x 255 mm

 10 pièces avec étiquettes

1454 ..

1454 30 Transparent

1454 31 Bleu clair

1454 32 Rouge

1454 33 Gris

1452 30

Transparent

Étiquettes pour les commandes ultérieures

- Revêtement de feuilles 1 côté (réécritable)

 10 pièces

0077 00 Pour N° 1452 30 et 1454 ..

Inserts en silicone

- Pour péniches N° 1452 .. et 1454 ..
- Matériau: Thermoplastique élastomère
- Avec séparations intérieures pour verres et petites pièces
- Renforcement intégré pour enlever facilement les verres
- Les couleurs peuvent servir à indiquer les priorités
- Réduit les risques d'égratignures et d'éclats

 163 x 226 mm

 10 pièces

1454 ..

1454 40 Vert

1454 41 Bleu

1454 42 Rouge



Péniches

- Peu encombrante à la livraison (doit être pliée une fois)
- Empilable
- Avec compartiment séparé pour les verres et les petites pièces
- Avec support pour étiquette des deux côtés
- Également pour les montures avec un fort fléchissement
- Matériau: Polypropylène
- Dimensions intérieures (l x h x p): 160 x 60 x 246 mm

 174 x 67 x 260 mm

 10 pièces avec étiquettes

1448 3 ..

1448 30 Transparent satiné

1448 31 Vert satiné

1448 32 Bleu clair satiné

1448 33 Lilas satiné

1448 34 Rose satiné



Étiquettes pour les commandes ultérieures

- Revêtement de feuilles 1 côté (réécrivable)

 10 pièces

0076 00 Pour N° 1448 ..



Tous les péniches sont empilables, possèdent un support pour étiquette et ont une poignée.

Péniches en plastique recyclable

- Les deux péniches sont combinables

Taille moyenne

- **Particulièrement haut – 65 mm**
 - Avec séparations intérieures pour rangement des verres et autres petites pièces
 - Dimensions intérieures (l x h x p): 162 x 65 x 255 mm
- L'étagère appropriée **N° 1479 01** se trouve ci-contre.

 170 x 70 x 262 mm

 10 pièces avec étiquettes

1447 27 Transparent



Taille moyenne

- Avec séparations intérieures pour rangement des verres et autres petites pièces
 - Dimensions intérieures (l x h x p): 162 x 43 x 255 mm
- L'étagère appropriée **N° 1479 00** se trouve ci-contre.

 170 x 48 x 262 mm

 10 pièces avec étiquettes

1456 05 Rouge

1456 27 Transparent

1456 28 Verre fumé



Inserts en mousse

- Pour les péniches avec séparations intérieures N° 1447 27 et 1456 . .
- Les verres peuvent être facilement retirés – même avec des ongles courts ou artificiels
- Protège les verres contre les éclats
- Couleur: Anthracite

 80 x 10 x 80 mm

 20 pièces

1456 30



Etagère en métal pour péniches taille moyenne

- Pour ranger 10 péniches (hauteur 48 mm) ou 8 casiers (hauteur 70 mm)
- L'étagère remplie avec les péniches est facilement transportable grâce à la poignée sur le dessus
- **Livraison sans péniches**

 200 x 630 x 240 mm

Pour 10 péniches N° 1456 ..

1479 00  2,2 kg

Pour 8 péniches hauts N° 1447 27

1479 01  1,8 kg



Péniches – petit modèle

- Dimensions intérieures (l x h x p): 138 x 36 x 216 mm

 142 x 39 x 240 mm  10 pièces avec étiquettes

1455 27 Transparent



Étiquettes pour les commandes ultérieures

- Revêtement de feuilles 1 côté (réécrivable)

 10 pièces

0078 00 Pour N° 1455 27

0079 00 Pour N° 1447 27 et 1456 ..



Boîte de rangement

- Avec 15 compartiments pour différentes petites pièces
- Cloisons partiellement amovibles
- Matériau: PP

 105 x 23,5 x 178 mm

1435 00



Boîte assortiment avec 5 compartiments

- Avec 5 compartiments pour différentes petites pièces
- Matériau: PP

 130 x 35 x 90 mm

1438 00



Boîtiers, petits

- Matériau: Plastique ASB résistant aux chocs
- Fermeture à encliquetage sûr
- Empilables
- Insert avec divisions disponible séparément (N° 1446 10 et 1451 10)

 190 x 18 x 126 mm

1445 10



Boîtiers, moyens

- Matériau: Plastique ASB résistant aux chocs
- Fermeture à encliquetage sûr
- Empilables
- Insert avec divisions disponible séparément (N° 1446 00 et 1451 00)

 190 x 37 x 126 mm

1445 20



Insert

Pour boîtiers N° 1445 20, divisés en 9 grands casiers.

1451 00



Insert

Pour boîtiers N° 1445 10, divisés en 9 grands casiers.

1451 10

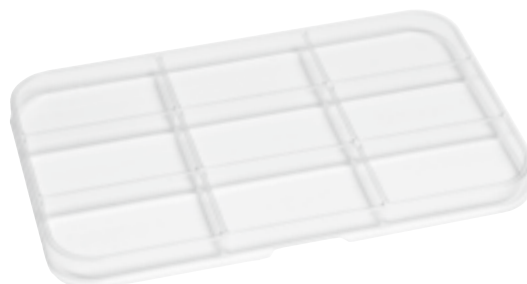

Insert

Pour boîtiers N° 1445 20, divisés en 25 petits casiers.

1446 00



Insert

Pour boîtiers N° 1445 10, divisés en 24 petits casiers.

1446 10

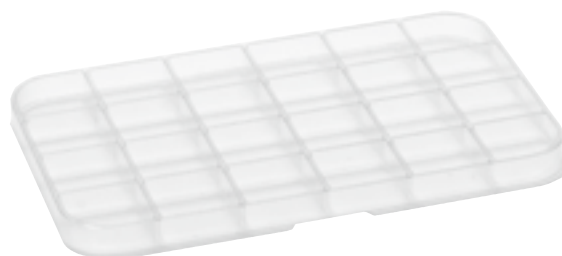

Boîte pour petites pièces

Avec 7 compartiments qui s'ouvrent séparément.
Couleur: Transparent

∅ 8,7 cm

3 pièces

1437 00



Petites boîtes de rangement – grands avantages!

Encombrement minimum, ordonné et à portée de main: Le meilleur rangement pour les petites pièces.

Casiers à clapet

- Couvercle transparent rabattable à fermeture automatique
- Assemblage possible de tous les côtés
- Les tailles sont combinables entre elles



Boîtes à couvercle rabattable avec fond incliné

- Pour plaquettes nasales, vis, etc.
- Le fond incliné et les coins arrondis simplifient la prise des petites pièces
- Dimensions intérieures (l x h x p): 37 x 10/15 x 40 mm

 42 x 18 x 57 mm

 4 pièces

1457 11 Blanc

1458 21 Bleu



Boîtes de rangement à clapet

- Pour plaquettes, vis, etc.
- Dimensions intérieures (l x h x p): 37 x 15 x 40 mm

 42 x 18 x 57 mm

 4 pièces

1457 10 Blanc

1458 20 Bleu



Boîtes de rangement à clapet Gris

- Pour embouts
- Dimensions intérieures (l x h x p): 57 x 15 x 68 mm

 63 x 18 x 85 mm

 4 pièces

1459 30



Boîtes de rangement à clapet Blanc

- Pour écrous, vis et rondelles
- Dimensions intérieures (l x h x p): 37 x 15 x 12 mm

 43 x 18 x 29 mm

 4 pièces

1457 20



Boîtes de rangement de petites pièces, avec trois tiroirs, avec cases à clapet

- **Complet avec:**
 - 36 cases à clapet – N° 1457 10, blanc, **vide**
 - 36 cases à clapet – N° 1458 20, bleu, **vide**
 - 16 cases à clapet – N° 1459 30, gris, **vide**
- Couleur de la boîte de rangement: Gris clair

 265 x 108 x 364 mm

1459 50



Boîtes de rangement de petites pièces, avec trois tiroirs, sans cases à clapet

- En blanc, bleu, gris – pour un rangement plus rationnel des petites pièces
- Pour les cases à clapet N° 1457 10, 1457 20, 1458 20 et 1459 30
- Nombre max. de boîtes par tiroir, cf. N° 1459 50
- Couleur de la boîte de rangement: Gris clair

 265 x 108 x 364 mm

1458 50



Exemple d'utilisation



Gratuit!

Pour toute commande de 20 articles différents de petit matériel, les boîtes correspondantes sont livrées gratuitement avec!



Miroir cosmétique sur pied

- Diamètre: 17 cm
- Hauteur: 23 cm
- Grossissant 1 fois et 2 fois

7290 02



Miroir cosmétique avec ventouses

- Diamètre: 20 cm
- Grossissant 3x

7290 01



Miroir cosmétique

- Diamètre: 17 cm
- Longueur totale: 30 cm
- Grossissant 1 fois et 2 fois

7290 03





Index

A

Acétone E 17
Adaptateur demi-verres A 21
Additif pour eau d'arrosage de meule E 9
Agents anti-moussants E 9
Aide affichage «APP» F 17
Aide au tri pour les petites pièces
et pièces de lunettes G 10–G 13
Alésoir de trou foré C 29
Anneau pour mélange pour godet mélangeur E 16
Anneaux de Windsor F 73
Appareil à colorer les verres A 39, E 20
Appareil de mesure de transmission OptiScan A 37
Appareil de soudure et de brasage
+ accessoires A 31–A 33
Appareil de vérification Q-Check A 36
Appareil d'identification des marquages A 37
Appareils à air chaud A 14–A 17
Appareils à air chaud OPTIFORMA A 12–A 13
Appareils à air chaud OPTIMONSUN A 14–A 15
Appareils à ultrasons + accessoires A 10–A 11
Appareils de mesure de transmission A 36–A 37
AQUARIUS Unités de soudure et brasage A 31
Assortiment de lunettes de protection
pour enfants D 17
Assortiment de montage pour plaquettes F 17
Assortiment de petits outillages C 31
Assortiment de pinces pour charnières flex B 43–B 44
Assortiment de tournes écrous C 12
Assortiment d'outils pour lunettes percées C 29
Assortiments de strass F 47
Assortiments de vis F 45–F 46

B

Bacs à ultrasons voir catalogue
accessoires
Bacs à ultrasons grand public voir catalogue
accessoires
Bande d'aide à la fixation F 85
Bandeau de lunettes de sport voir catalogue
accessoires
Bandeau sport en néoprène voir catalogue
accessoires
Bandes TENAX F 84
Barres de papier émeri E 32
Bigorne C 18
Bigorne pour opticien C 18
Blocs de fixation E 2–E 3
Boîtes de rangement G 10–G 13
Boîtes d'essai D 5–D 7
Bouteille de pulvérisation E 16
Branche monobloc pour lunettes percées
avec cavaliers F 82
Branches F 77–F 83
Branches avec embouts RAL F 77
Branches en acétate F 60–F 62, F 64, F 76
Bras de plaquettes F 11–F 12, F 16–F 19
Brosse pour effets structurés E 33
Brosse ronde en laiton E 33
Brosses de nettoyage E 33
Brosses pour limes E 33
Burette E 17

C

Cache-œil D 10
Cache-œil en coton D 10
Montures sport voir catalogue
accessoires
Cales en mousse pour tiroirs G 4
Canule en plastique E 16
Caoutchouc émeri E 32
Capsule pour strabisme D 14
Capuchons F 51
Cartouche de gaz E 34
Cartouche d'oxygène E 34
Casiers à clapet G 12–G 13

Casiers pour petites pièces G 10–G 13
Cavaliers pour lunettes percées F 52–F 53
Chaînettes et cordons voir catalogue
accessoires
Charnières F 54–F 57
Charnières à braser F 54
Charnières à ressort + mécanisme intérieur F 55
Charnières à rivets F 56
Charnières à souder F 54
Charnières noyées F 57
Chiffons en microfibre voir catalogue
accessoires

Ciment pour verres E 13
Cire de polissage E 30–E 31
Ciseaux C 20
CLAVULUS à main C 13
CLAVULUS et accessoires A 40–A 43
Clip On voir catalogue
accessoires

Clips

Clips polarisés voir catalogue
accessoires

Colle E 12–E 14
Colle instantanée E 14
Colle pour verres E 13
Colle UV E 11
Colle UV Proformic E 11
Concentrés nettoyants E 19
Coupe-verres C 19
Coupe-vis B 27
Coussinets de nez F 13–F 15
Coussinets de nez autocollants F 14–F 15
Crayon à tracer au graphite E 10
Crayon de marquage E 10
Crayon de réparation E 24
Crayon ink Remover E 10
Crayon pour feuilles E 10
Crayon universel, fin E 10
Crayons déco pour verres E 26
Crochet pour fils de nylon C 27
Cube de fixation de Lang D 10
Cube de marquage D 26–D 27
Cutter C 19
Cylindre croisé D 8

D

Décolorant E 21
Dévisseuse C 13
Dispositif de nettoyage OPTOSONIC A 8–A 9
Disque de meulage éponge E 33
Disque de polissage E 28–E 29
Dissolvant pour colle E 14

E

Écrous F 48
Écrous borgnes F 49
Écrous douille F 51
Embouts antidérapants F 70–F 71
Embouts de branches F 58–F 71, F 76
Embouts de branches acétate F 60–F 62, F 64, F 76
Embouts de branches silicone F 63–F 64
Embouts de branches sports F 66–F 70
Embouts et gaines ic! berlin F 65
Embouts silicone F 63–F 64
Équarisseurs C 21
Étaux articulés C 42
Étiquettes autocollantes G 5
Etuis à lentille de contact + accessoires D 18–D 19

F

Feuille anti-torsion E 8
Feuilles d'acétate F 86
Feuilles de contact marquées D 24

Feuilles de prismes	D 11–D 12
Feuilles d'occlusion	D 15
Feuilles lentilles	D 12
Fil à drageoir pour lunettes	F 84
Fil de titane	E 34
Fil Paladium argent	E 34
Fil plat	F 87
Fil pour bordure de monture	F 87
Fil rond	F 87
Film de protection	E 8
Films anti-torsion	E 8
Fils à souder	E 34
Fils de nylon	F 85
Filtre polarisant	D 2–D 3
Filtre UV additif	E 21
Flux	E 35
Foret hélicoïdal	C 32
Forets	C 32, C 34
Forets HSS	C 32
Fournitures pour apprentissage	F 86–F 87
Fraise à river	C 33
Fraise de perçage	C 33, C 35
Fraises	C 30, C 33–C 36
Frein de vis	E 15
Frontofocomètre + accessoires	A 6–A 7

G

Gabarits	D 28
Gaine rétractable pour poignées de pinces	B 46
Gaines rétractables	F 74–F 75
Godet et support	E 16
Goupille de retenue	C 23
Graphique Tabo	D 28
Grattoir	C 18
Grattoirs pour verres	C 18
Grip vis	E 13

H

Huile de chauffage	E 21
Huiles	E 17

I

Insert en mousse pour les casiers	G 8
Insert en silicone	G 7
Instruments de mesure	D 24
Instrument de mesure de la hauteur du segment	D 24
Isolant chaleur	E 35

K

KAANS Patch®	D 16
Kit d'assemblage de soudure	F 87

L

Lames de scie	C 43
Lampe de test rayons UV	A 36
Lampes UV + accessoires	A 38
Lens Grip	E 8
Limes	C 38–C 41
Limes aiguilles	C 40–C 41
Limes d'atelier	C 38–C 41
Limes de précision	C 38–C 39
Lingettes de désinfection	E 21
Lit de nylon	F 85
Loctite	E 12–E 15
Lunettes de mesure	D 2–D 4
Lunettes de natation	voir catalogue accessoires
Lunettes de protection	voir catalogue accessoires

Lunettes de sport

Lunettes loupes

voir catalogue
accessoires
voir catalogue
accessoires

M

Mandrin de mèche (support d'outils)	C 37
Marteau à river	C 18
Marteaux	C 18
Masques de plongée	voir catalogue accessoires
Matériaux plastique	F 86
Mentonnet	C 42
Meuleuse à main	A 22–A 23
Meuleuse à main TAKUBOMATIC	A 23
Mines	E 10
Mines de rechange graphite	E 10
Miroir cosmétique	G 14
Miroir cosmétique à main	G 14
Miroir de maquillage	G 14
Montures sport	voir catalogue accessoires
Moteurs de polissage + accessoires	A 24–A 25

N

Nettoyeurs à ultrasons + accessoires	A 10–A 11
Nettoyant spécial pour verres de lunettes	E 17
Nez-selles	F 7

O

OPTOCLEAN	E 19
Outil d'aide pour le montage des verres	C 25
Outils de marquage pour Le Cube	D 26–D 27
Outil de mesure des trous	C 23
Outil de pression pour lunettes percées	C 27
Outil de retrait de gaine	C 27
Outil pour lit de nylon	F 85
Outils diamantés	C 35

P

Palpeur d'épaisseur	D 23
Pastilles adhésives	E 4–E 7
Pastilles de vision de près	D 13
Pastilles de vision de près Hydrotac	D 13
Pâte de couleur	E 25
Pâte fil d'argent	E 35
Peintures de réparation	E 25
Peniches	G 6–G 9
Perceuse de table	A 29
Perceuses et accessoires	A 26–A 30
Perceuses pour verres + accessoires	A 26
Petite scie	C 43
Petit tournevis en métal	C 11
Petites meules diamantées	A 21
Pièces de rechange pour monture percées	F 81–F 83
Pied à coulisse de poche	D 24
Pierre à aiguiser	E 9
Pierre pour ébavurage facette en V	A 22
Pierres à nettoyer	E 9
Pince à ajuster les bords perforés	B 27
Pince à ajuster les charnières	B 29
Pince à becs ronds	B 15
Pince à charnière à ressort	B 43–B 44
Pince à égriser	B 35
Pince à enlever les cavaliers	B 22–B 23
Pince à ménisquer	B 10–B 11, B 32
Pince à poinçonner	B 38
Pince à tenons pour support de charnières	B 28
Pince à trois pointes	B 14
Pince coupante frontale spéciale	B 25
Pince coupante latérale	B 39–B 42
Pince coupante latérale spéciale	B 26



CONSEILS ET ASTUCES

B 12	Pinces à cintrer
B 22	Pinces à ajuster les verres perforés
B 30	Pouce Bionique
B 43	Pince pour charnières à ressort
C 24	Protection verre Henry
C 26	Outil pour montage nylor
C 28	Coupe vis
D 11	Feuilles de prismes
D 26	Le Cube
E 22	Plasti Dip
E 27	Polissage
F 14	Coussinets de nez autoadhésifs
F 16	Bras de plaquettes
F 33	Vis 4 en 1
F 66	Embouts de sport
F 74	Gaines rétractables

Explication des symboles



Conseil d'utilisation



Diamètre



Epaisseur fil pour
bordure de montage



Longueur ou largeur



Epaisseur



Poids



Hauteur



Epaisseur fil
à drageoir pour lunettes



Conditionnement:
pièce/paire



Dimensions
(largeur x profondeur ou
largeur x hauteur x profondeur)

Votre bloc notes :

A series of horizontal dotted lines for writing notes.

Votre bloc notes :

A series of horizontal dotted lines for writing notes.

Votre bloc notes :

A series of horizontal dotted lines for writing notes, arranged in a regular pattern across the page.

Votre bloc notes :

A series of horizontal dotted lines for writing notes.

Votre bloc notes :

A series of horizontal dotted lines for writing notes.



Ce catalogue est de nouveau imprimé sur un papier certifié provenant d'une exploitation forestière durable.

Vous trouverez sur notre site Internet www.b-s.de des informations supplémentaires concernant l'engagement de B&S pour l'environnement.



NOTRE CONTRIBUTION POUR L'ENVIRONNEMENT PAPIER PROVENANT D'UNE EXPLOITATION FORESTIÈRE DURABLE.



Notre nouveau catalogue se compose de 320 pages. Si l'on considère qu'il est présenté en 10 langues et que son tirage atteint les 25.680 exemplaires, l'on arrive à env. 8,22 millions de pages. Converti en surface de papier nécessaire, cela représente l'incroyable quantité de env. 512.532 m² de papier. Ce sont 47,5 tonnes.

L'imprimerie achète ce papier auprès d'un producteur qui, lui, s'approvisionne directement dans la nature. Et c'est à ce moment-là que nous pouvons faire quelque chose. Nous ne souhaitons pas seulement parler de la prise de conscience environnementale, nous voulons également agir.

C'est pourquoi, pour la réalisation de notre catalogue B&S, nous avons misé, en partenariat avec l'imprimerie, sur un papier provenant d'une chaîne de traitement complète: **Inapa Bavaria. Ce papier destiné à l'impression d'images, à base de pâte à bois, est, de même que l'imprimerie, certifié PEFC.**

L'objectif de PEFC est la documentation et l'amélioration d'une exploitation forestière durable en considérant des normes économiques, écologiques et sociales. Les entreprises certifiées PEFC prouvent leur intérêt pour l'environnement et leur responsabilité quant au traitement du bois en tant que matière première.

Au sein de B&S, nous sommes conscients de la nécessité d'agir de manière responsable face aux ressources limitées de notre planète. Et nous profitons de cette occasion pour vous l'écrire «noir sur blanc».

© Breitfeld & Schliekert 2020 | 21_all rights reserved

Initiative	Frank Thiel
Project Management	Katrin Gaarz, Anne Hentrich, Bastian Trumpfheller
Creation / Artwork	ORT Medienverbund GmbH, Tina Hofmann, Toni Menges, Stephanie Scherff, Margret Spitz, Britta Wendland
Photo	ORT Medienverbund GmbH, Behrendt & Rausch, Martin Joppen Photographie
Production	Bonifatius GmbH, Druck Buch Verlag

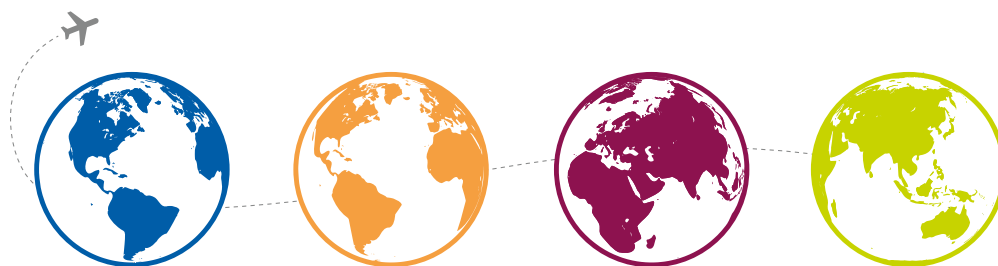

B & S est présent dans le monde entier



Optiplus Belgium

Schaliënhoevedreef 20T
B-2800 Mechelen
België/Belgique
Tel +32 (0)15 79 50 30
E-mail info@optiplusbelgium.be
www.optiplusbelgium.be

Optiplus B.V.

Molenwiek 3-A
9351 ND LEEK
Tel.: +31-(0)50-5515200
Fax: +31-(0)50-5515252
E-mail: info@optiplus.nl
www.optiplus.nl

Vous pouvez indiquer ici votre numéro client